

WIELMONTAGEHOEKEN - UITLIJNING

Reparatie-instructies
nummer
00154

Naam reparatie-instructies
Wielmontagehoeken - Uitlijning

Geldt voor
390995000033000
...

Model
BUS

Productie periode
allemaal

Wijziging
niet geselecteerd

Algemene uitrusting

Wiel uitlijnen

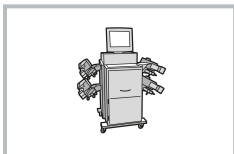

Raadpleeg de instructies - COMBI - Het voertuig op hijsen (00410)

⚠ WAARSCHUWING: Bevestig het voertuig stevig op het wieluitlijnplatform om onbedoelde beweging tijdens het werk te voorkomen.

⚠ WAARSCHUWING: Bestudeer vóór de procedure zorgvuldig de bedieningshandleiding van de wieluitlijner.

⚠ WAARSCHUWING: In geval van defecten aan de stuurinrichting, ophanging, wielen en banden is het verboden om de procedure uit te voeren.

⚠ MELDING: Controleer vóór de procedure de bandenspanning.

⚠ KENNISGEVING: Voor meer informatie over de uitlijning van de wielen, zie "Stuurinrichting - Specificaties en afstelgegevens".

⚠ KENNISGEVING: Het ontwerp van de stuurinrichting en ophanging laat alleen toe-in-afstelling toe. Andere parameters zijn alleen ter referentie.

⚠ KENNISGEVING: Controleer vóór de procedure of het stuurhuis en het stuur in de middelste stand staan.

Controleren:

| BEELD | OPERATIE BESCHRIJVING |
|--|-----------------------|
| <p>1. Meet de zwenkwiel-, camber- en teenhoeken.</p> | |

Uitlijning:

| BEELD | OPERATIE BESCHRIJVING |
|-------|-----------------------|
| | |

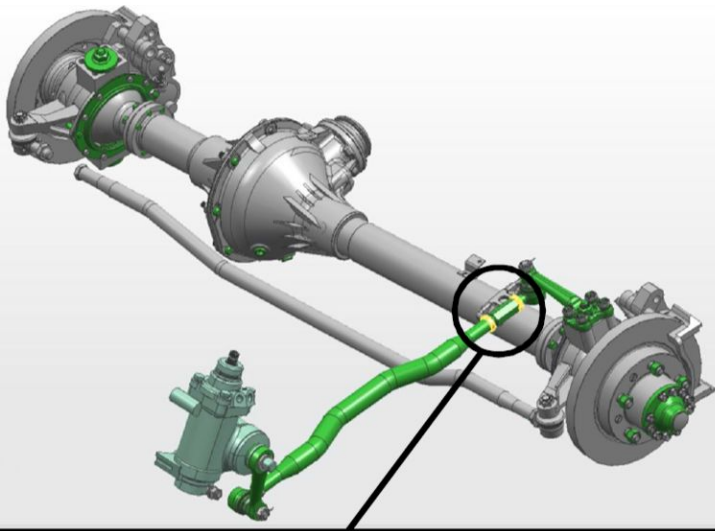

1. Draai de borgmoer van de spoorstang los.

S = 24

S = 27

aanhaalmoment - 120 N · m

De huls en de moer hebben een linkse schroefdraad.

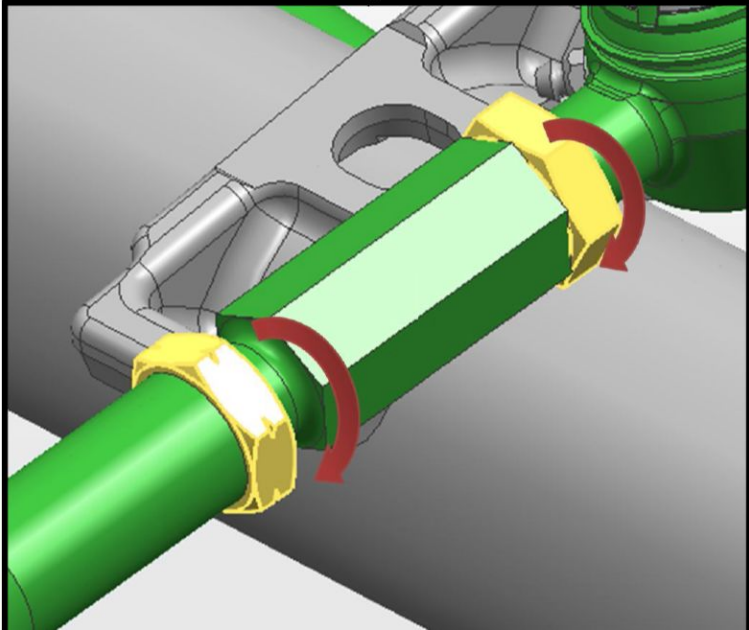

Afbeelding 1

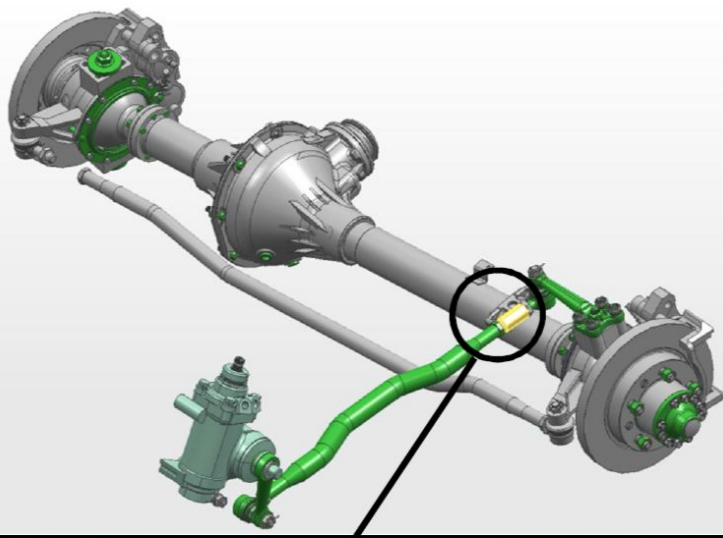

2. Pas de positie van het linker voorwiel aan door de stelbus van de spoorstang te draaien.

S = 24

De huls en de moer hebben een linkse schroefdraad.

3. Draai de borgmoeren van de spoorstang vast.

aanhaalmoment - 120 N · m

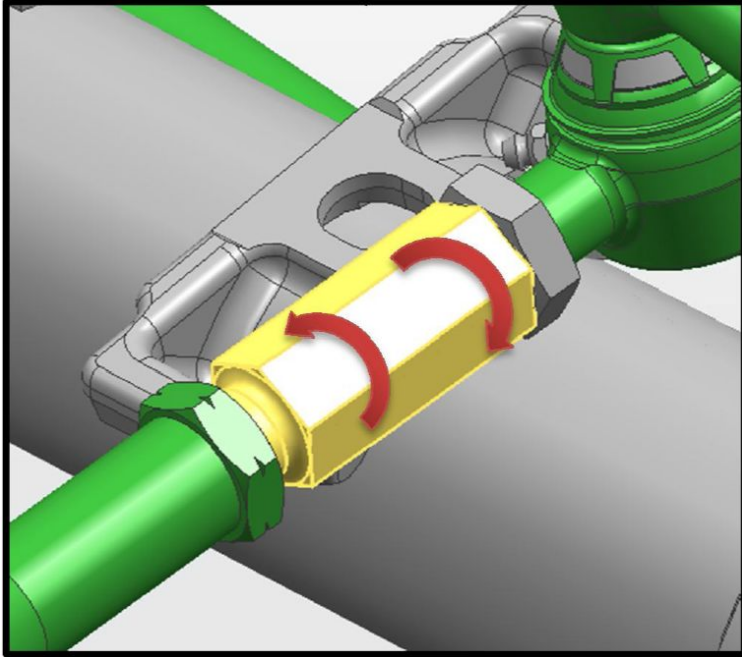

Afbeelding 2

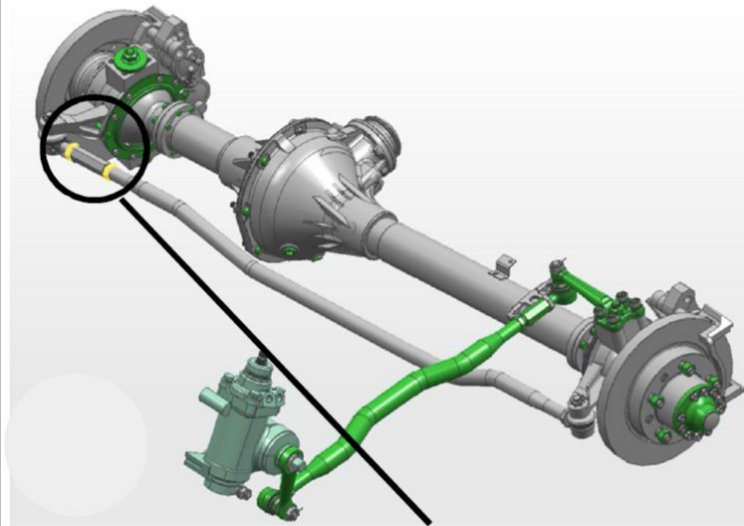

4. Draai de borgmoeren van de trekstang los.

S = 24

S = 27

aanhaalmoment - 120 N · m

De huls en de moer hebben een linkse schroefdraad.

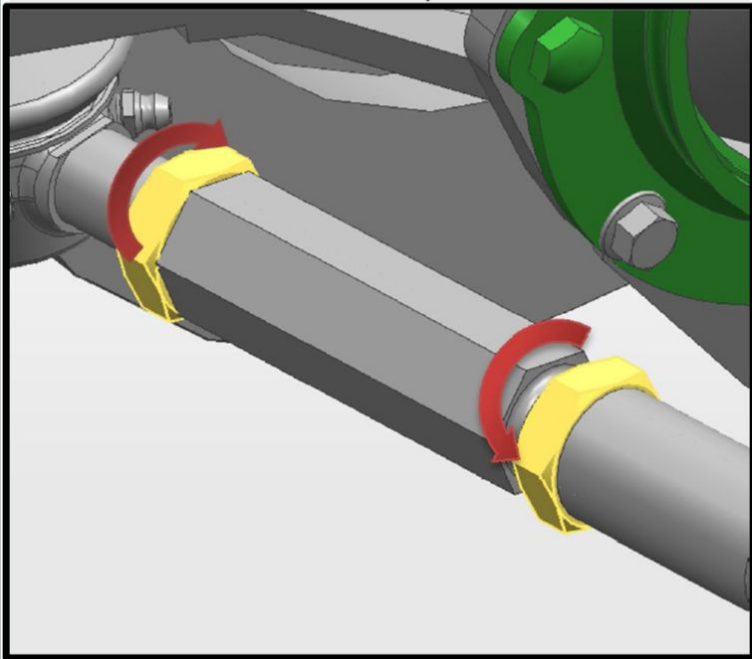

Afbeelding 3

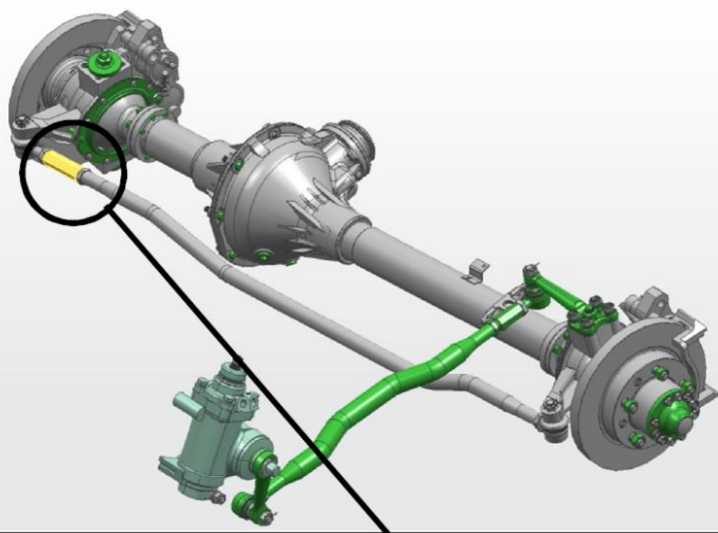

5. Pas de positie van het rechter voorwiel aan door de lengte van de trekstang te meten (rotatie van de stelbus).

S = 24

S = 27

De trekstang heeft een linkse schroefdraad.

6. Draai de borgmoeren van de stuurstang vast.

aanhaalmoment - 120 N · m

De stelbus en de moer hebben een linkse schroefdraad.

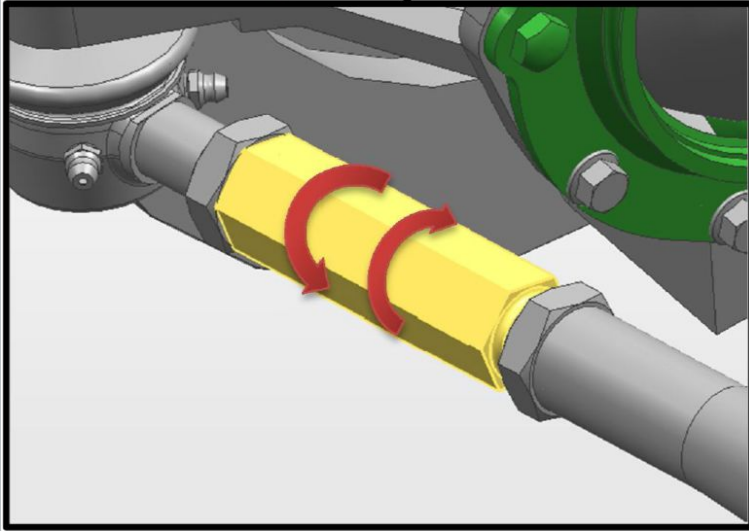

Afbeelding 4

 **MELDING:** Controleer of de wieluitlijning correct is. Herhaal indien nodig de procedure.

 **MELDING:** Druk na de procedure het wieluitlijningsrapport af.