

BEIENINGSSTAVEN VAN HET SCHAKELMECHANISME - AFSTELLING

Reparatie-instructies
nummer
00157

Naam reparatie-instructies
Bedieningsstaven van het schakelmechanisme - Afstelling

Geldt voor
UAZ 220695000048204
...

Model
BUS

Productie periode
allemaal

Wijziging
niet geselecteerd

 **MELDING:** Assistent is vereist om de procedure uit te voeren.

 **KENNISGEVING:** vervang eventuele beschadigde onderdelen.

Aanpassing

Raadpleeg de instructies - COMBI-voertuig op een takel plaatsen (00410)

Raadpleeg de instructies - BUS, DROPSIDE TRUCK, COMBI, GLAZEN BESTELWAGEN - Voorspatbord - verwijderen / monteren (C) (28013)

BEELD

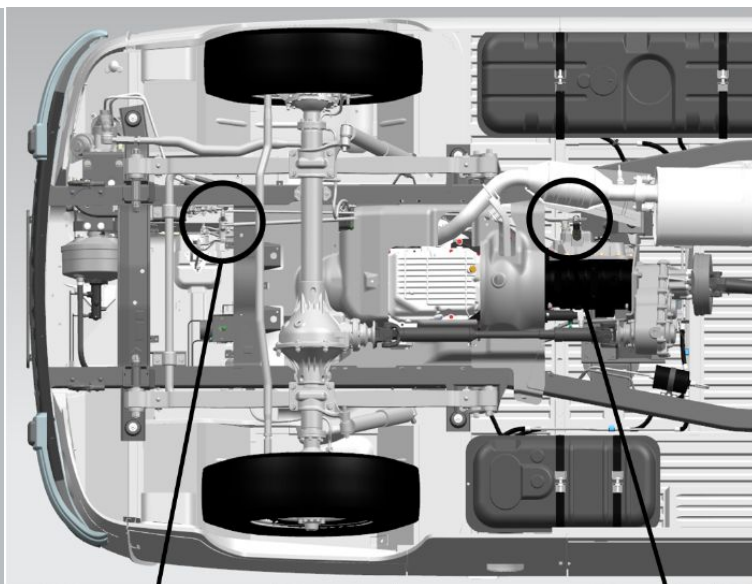

OPERATIE BESCHRIJVING

1. Draai de moeren van horizontale en verticale aandrijfstangen los
S = 17
aanhaalmoment- 27 N · m

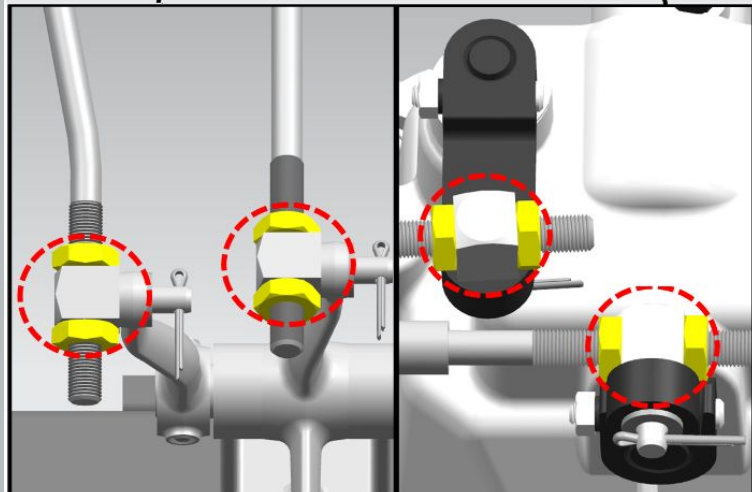

Afbeelding 1

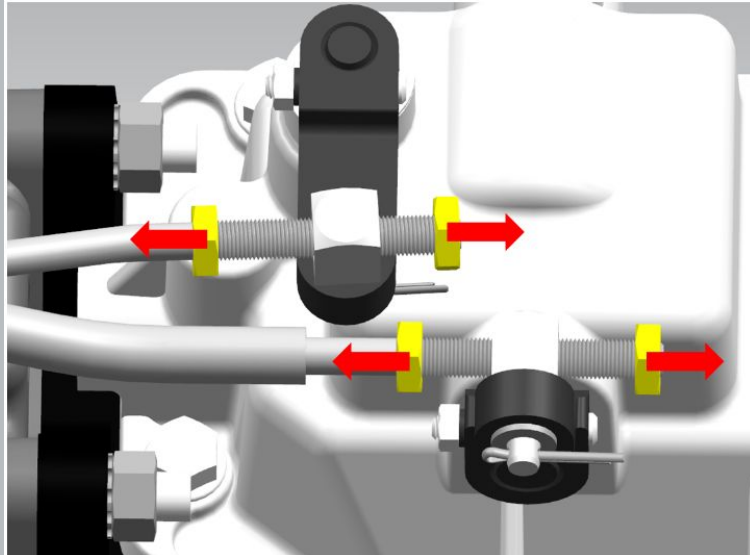

Afbeelding 2

2. Draai de borgmoeren van horizontale stangen los tot het einde van de schroefdraad

S = 17

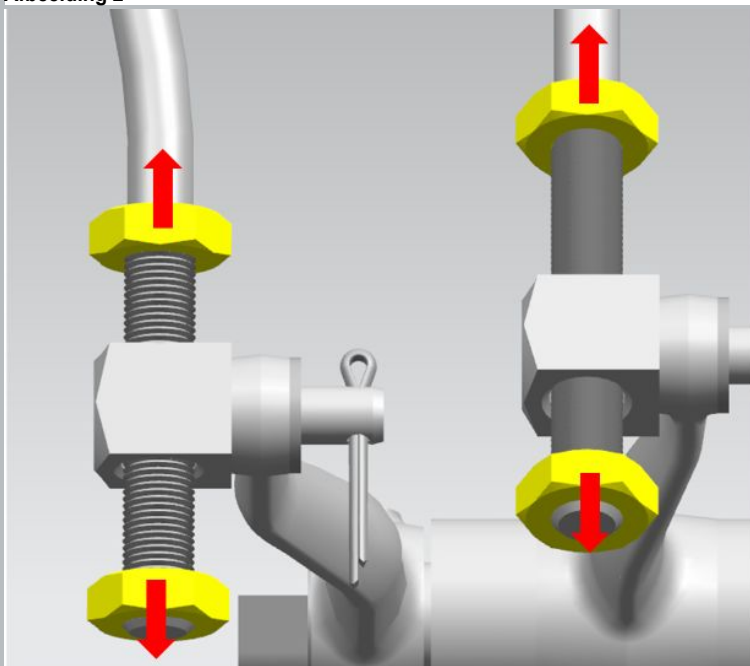

Afbeelding 3

3. Draai de borgmoeren van verticale stangen los tot het einde van de schroefdraad.

S = 17

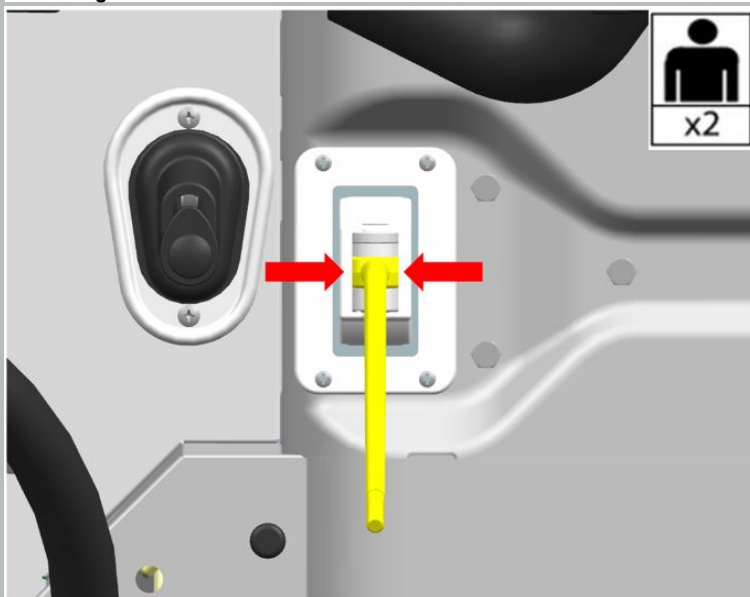

Afbeelding 4

4. Zet de schakelhendel in dwarsrichting vast op het slot van de versnellingshendel

In deze stand bevindt de hendel zich op de schakellijn 3e - 4e versnelling

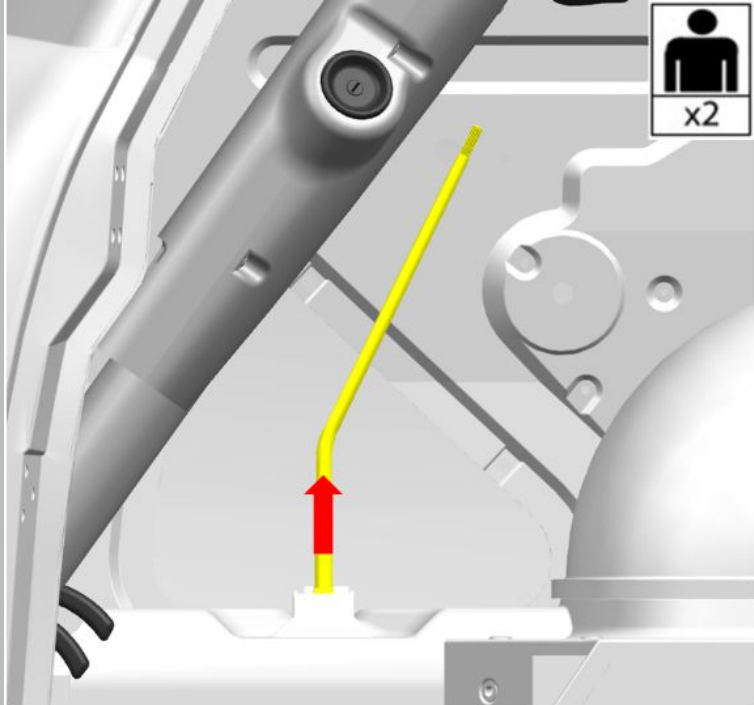

Afbeelding 5

5. Zet de schakelhendel in een verticale positie vast en verdeel de hendelslag tussen het instrumentenpaneel en de motorkap in twee helften

In deze positie is de basis van de hendel strikt verticaal omhoog gericht

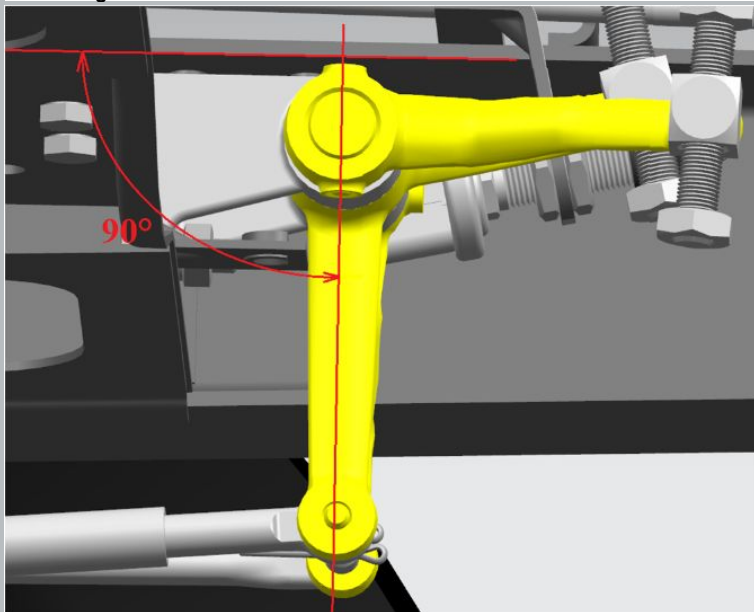

Afbeelding 6

6. Zet de tussenhefboomarmen verticaal ten opzichte van het bovenste framevlak.

7. Zet de hendels in deze positie vast

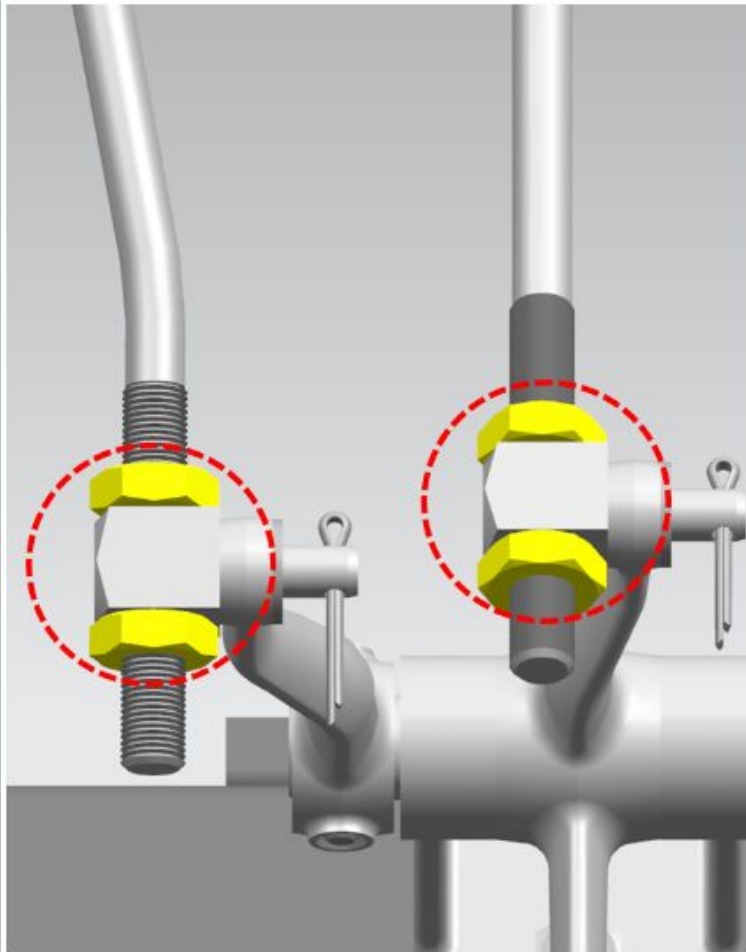

8. Bevestigingsmoeren van verticale stangen aan het einde van de schroefdraad schroeven.

S = 17

aanhaalmoment- 27 N · m

Afbeelding 7

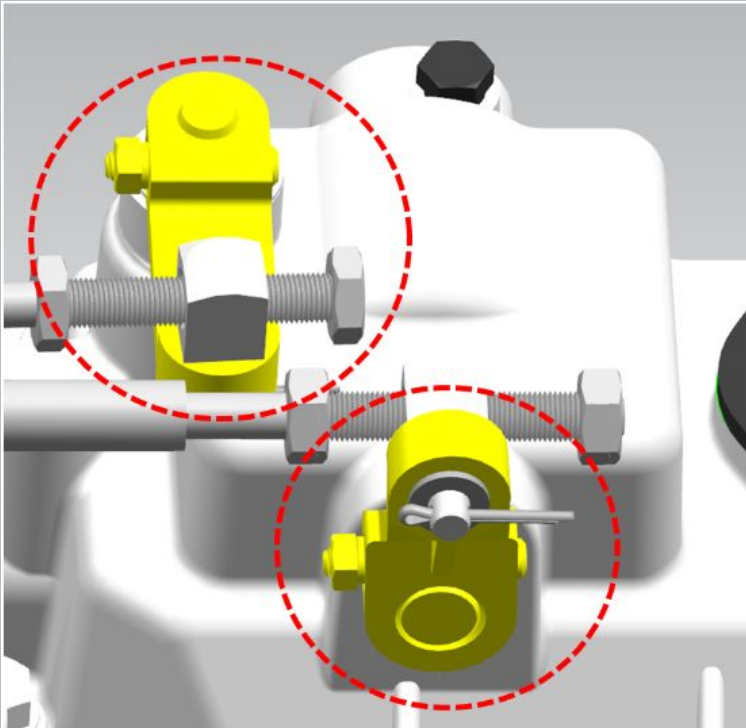

9. Zet de hendels van het schakelmechanisme op de versnellingsbak in de "neutraal" stand

De schakelhendel (de onderste) moet loodrecht op de voertuiggas staan en de selectiehendel (de bovenste) moet verticaal naar beneden zijn gericht.

Afbeelding 8

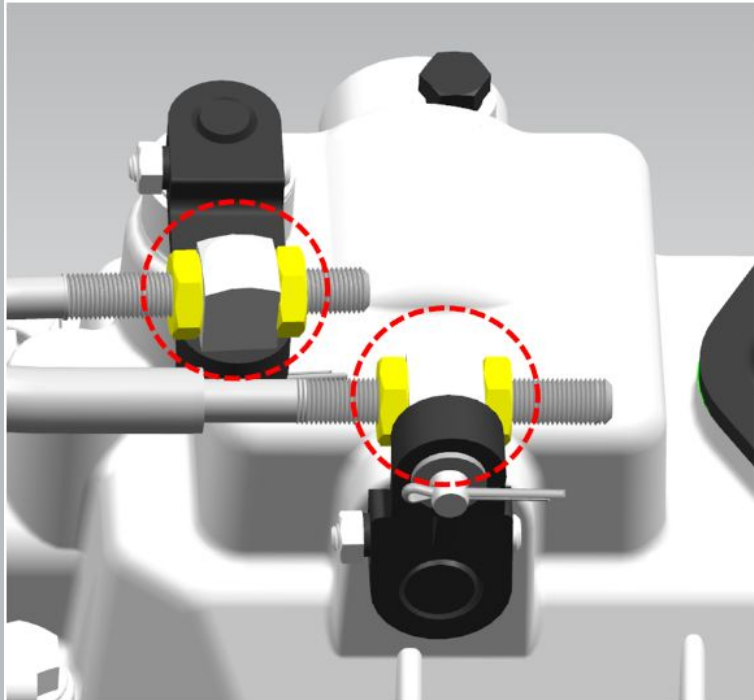

10. Draai de borgmoeren van de horizontale stangen vast.

S = 17

aanhaalmoment- 27 N · m

Verplaatsing van de versnellingspook in de cabine, middelste hendels, hendels van het schakelmechanisme van de versnellingsbak is hierbij niet toegestaan.

Afbeelding 9

 **KENNISGEVING:** Controleer alle versnellingen die zijn ingeschakeld wanneer de motor draait.