

REMPEDAAL - CONTROLE EN AFSTELLEN VAN DE VRIJE SLAG VAN HET REMPEDAAL

Reparatie-instructies
nummer
00158

Naam reparatie-instructies
Rempedaal - Controle en afstellen van de vrije slag van het rempedaal

Geldt voor
UAZ 220695000046204
...

Model
BUS

Productie periode
allemaal

Wijziging
niet geselecteerd

Algemene uitrusting

Metalen liniaal

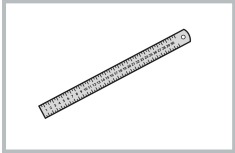

! MELDING: Controleer de vrije slag van het rempedaal en stel deze af terwijl de motor niet draait.

Controleren:

BEELD

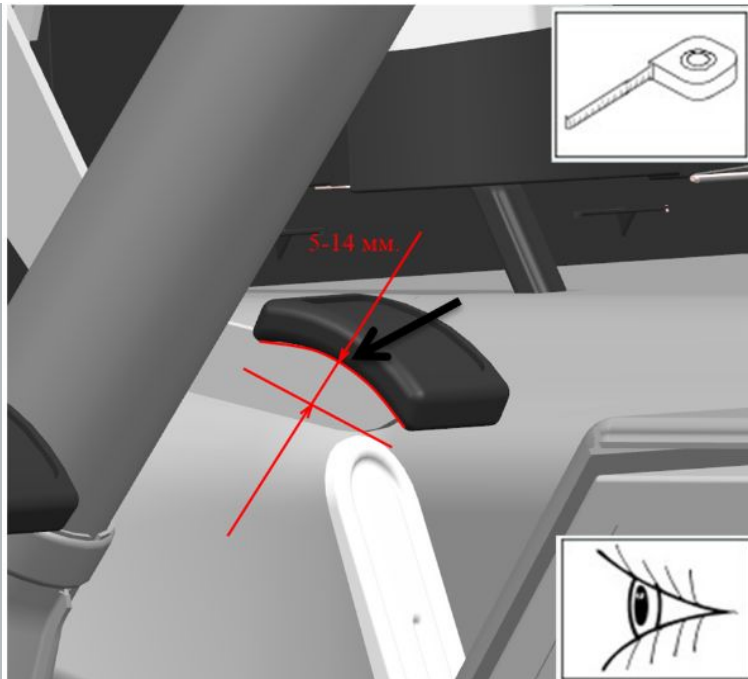

Afbeelding 1

OPERATIE BESCHRIJVING

1. Trap het rempedaal in met de hand.
2. Meet de vrije speling met de liniaal in het midden van de pad.
De speling moet 5-14 mm zijn.

Aanpassing:

Raadpleeg de instructies - UAZ AMBULANCE VOOR MEDISCHE DIENSTEN - Radiatorrooster gemonteerd - Verwijderen / installeren (84001)

BEELD

OPERATIE BESCHRIJVING

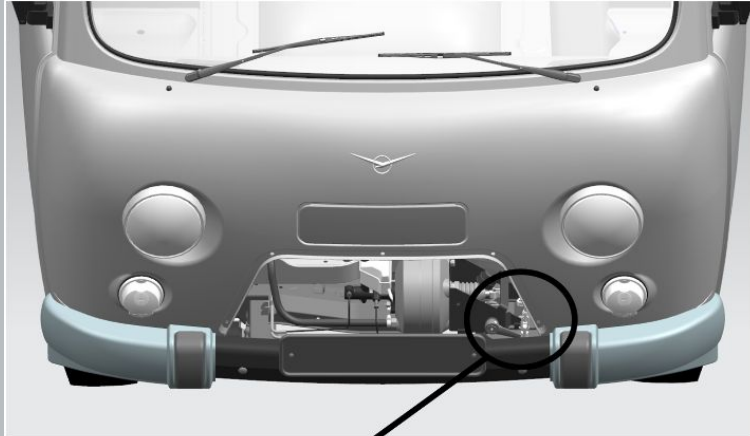

1. Draai de moer van de verbindingstang los.

S = 13

aanhaalmoment - 22 N · m

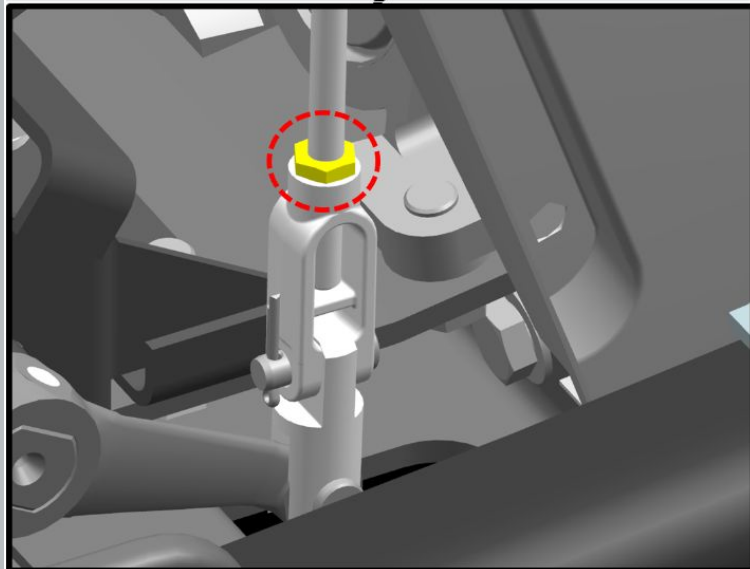

Afbeelding 1

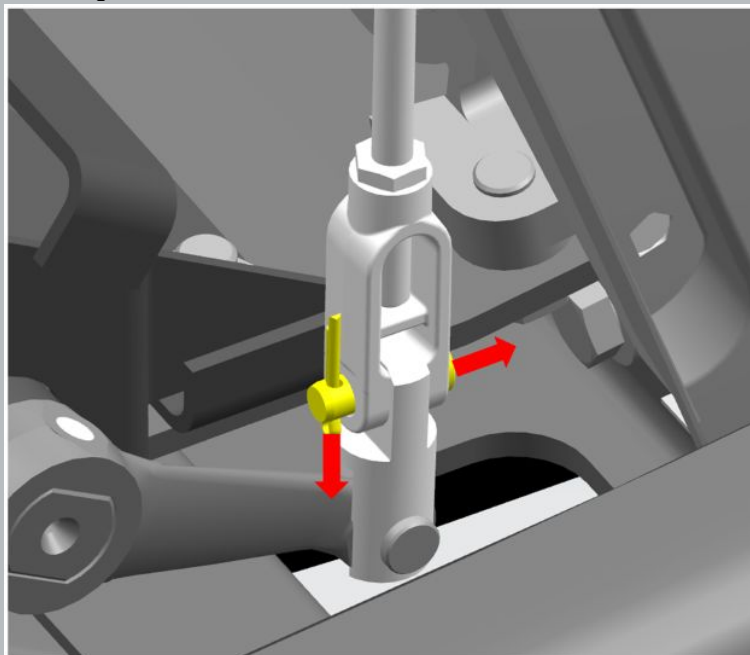

Afbeelding 2

2. Verwijder de splitpen.

⚠ MELDING: hergebruik van splitpen is niet toegestaan.

3. Verwijder de draaipen.

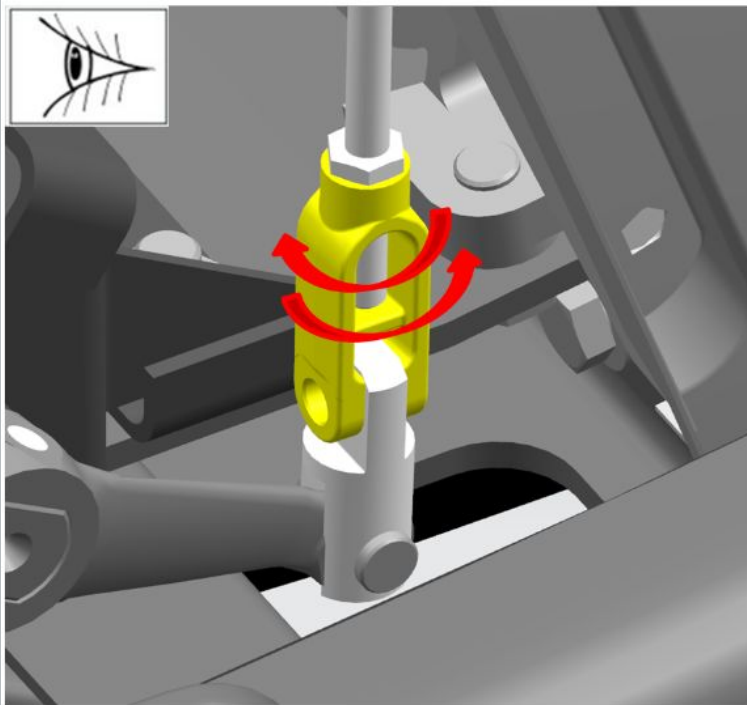

Afbeelding 3

4. Stel de vrije slag van het rempedaal af door de vork te draaien.

De schroefdraaddelen van beide vorken mogen niet verder gaan dan de schroefdraaddelen van de koppeling.

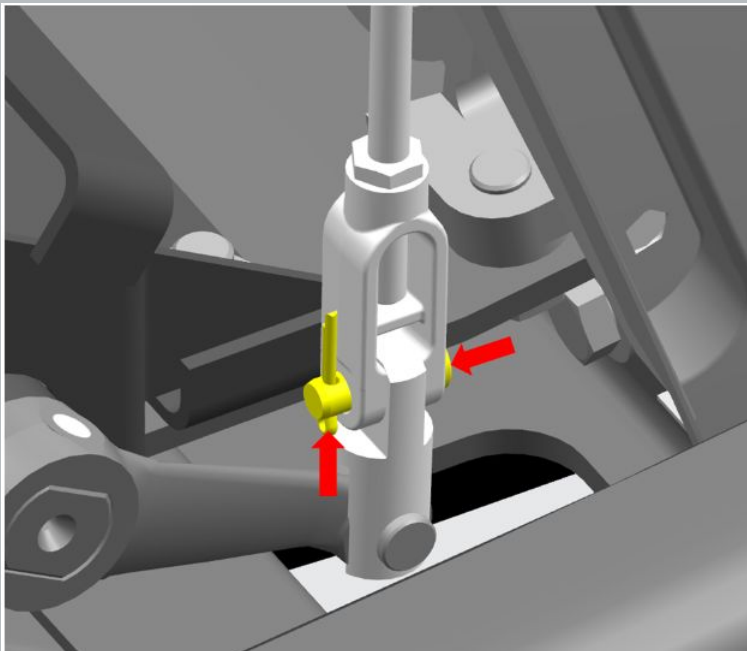

Afbeelding 4

5. Installeer de pin.

6. Installeer een splitpen.

⚠ MELDING: hergebruik van splitpen is niet toegestaan.



Afbeelding 5

7. Draai de moer van de verbindingstang vast.

S = 13

aanhaalmoment - 22 N · m

Installeer in omgekeerde volgorde van verwijderen.