

OPHEFFING VAN DE AXIALE SPELING VAN DE STUURKOLOM (C)

Reparatie-instructies
nummer
00161Naam reparatie-instructies
Opheffing van de axiale speling van de stuurkolom (C)Geldt voor
UAZ 220695000046204
...Model
BUSProductie periode
allemaalWijziging
niet geselecteerd

Aanpassing:

Raadpleeg de instructies - Stuurkolomkap - Verwijderen / opnieuw aanbrengen (C) (34015)

BEELD

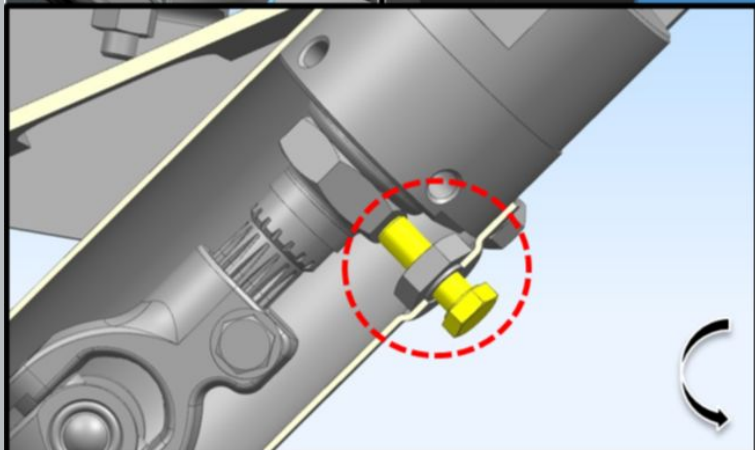
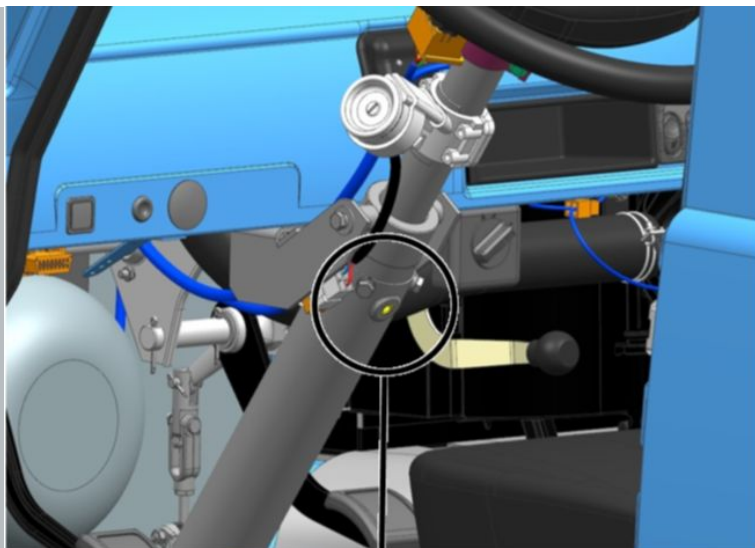

Afbeelding 1

OPERATIE BESCHRIJVING

1. Draai de bout (M8-6H) vast om de stuurkolommoer vast te zetten.

S = 12

aanhaalmoment - 5 N · m

De bout moet een afschuining hebben op het schroefdraadgedeelte en een schroefdraadlengte van minimaal 20 mm. Draai de bout tot aan de aanslag in de voorkant van de moer.

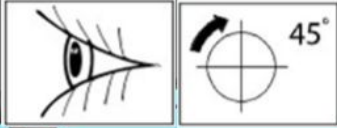

2. Draai het stuur 45 ° rechtsom.

Laat de borgring van het stuurkolomlager niet uit de asgroef komen.

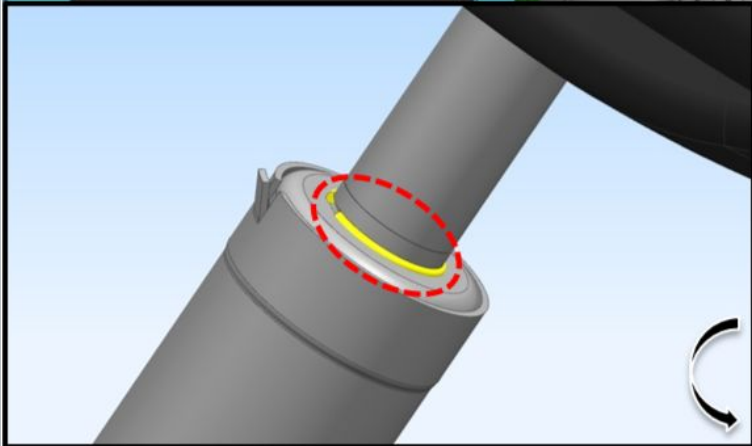
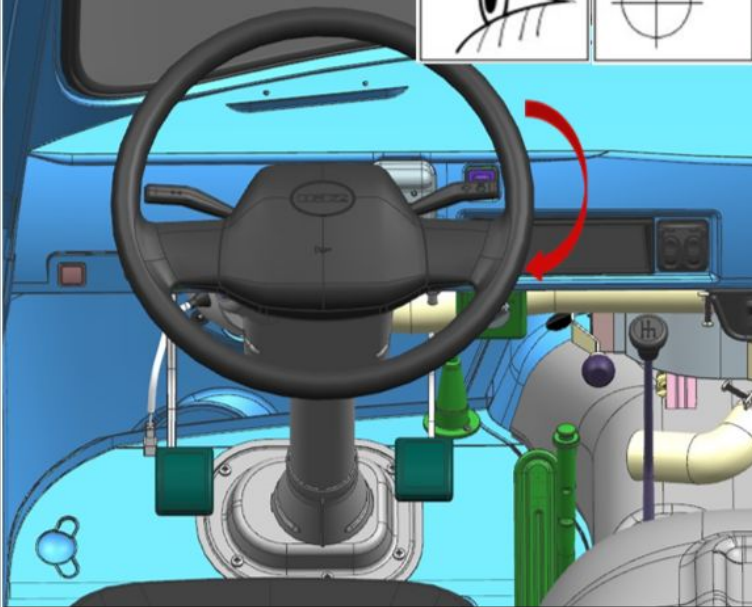

Afbeelding 2

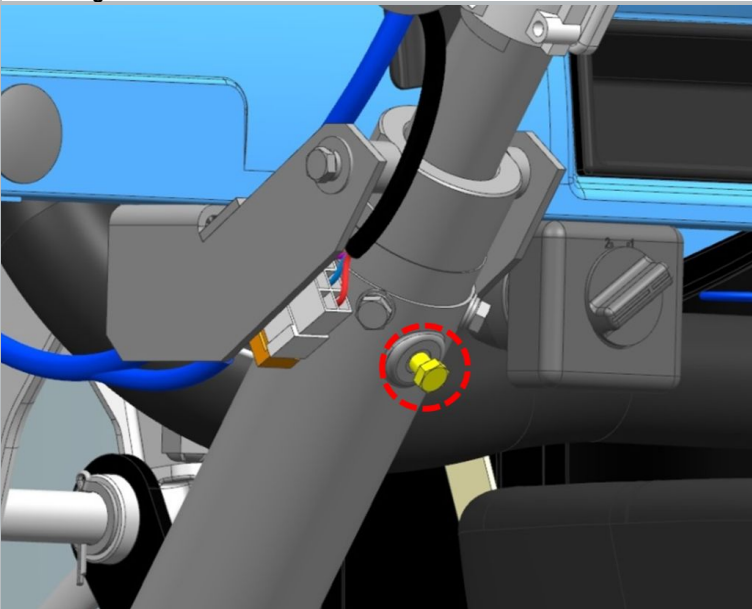

3. Draai de bout los waarmee de stuurkolommoer is bevestigd.

S = 12

aanhaalmoment - 5 N · m

Afbeelding 3



4. Controleer de speling van de stuurkolomlagers.

Herhaal stap 1-4 als de speling niet is opgeheven. De toegestane draaiing van het stuurwiel met de klok mee na opheffing van de speling is niet meer dan 20°.

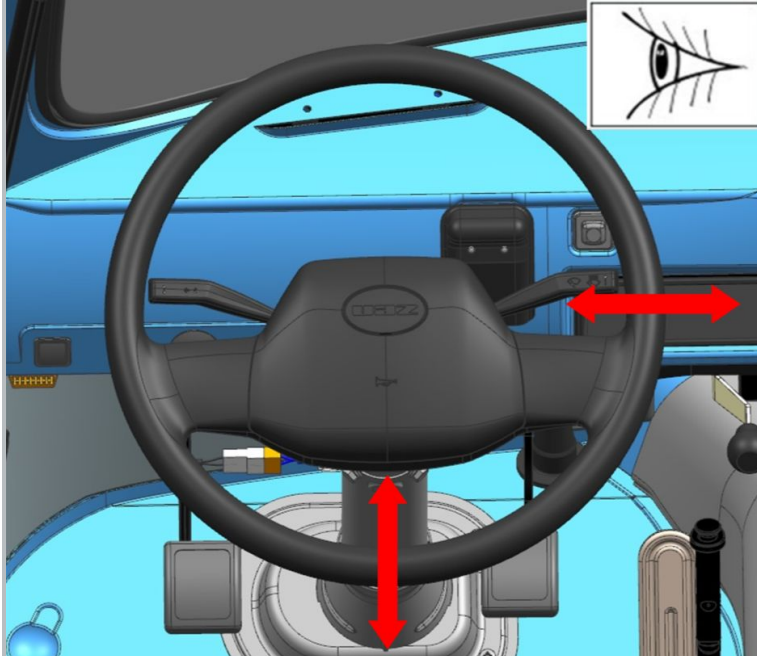

Afbeelding 4

! MELDING: Controleer na het voltooien van de handeling of de besturing goed werkt.

! KENNISGEVING: Beschadigde elementen en bevestigingsmiddelen moeten worden vervangen.