

## MOTOR - OLIE VERVANGEN EN OLIEFILTER VERVANGEN (C)

Reparatie-instructies  
nummer  
00202

Naam reparatie-instructies  
Motor - Olie vervangen en oliefilter vervangen (C)

Geldt voor  
396295000046000  
...

Model  
BUS

Productie periode  
allemaal

Wijziging  
niet geselecteerd





### Algemene uitrusting

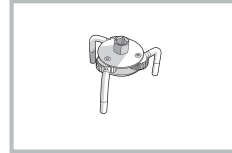

Installatie voor het aftappen van olie en antivries



Oliefilter verwijderaar

-  **WAARSCHUWING:** gebruikte olie moet worden afgevoerd in overeenstemming met de plaatselijke voorschriften.
-  **WAARSCHUWING:** HET verwijderde oliefilter moet worden afgevoerd in overeenstemming met de plaatselijke voorschriften.
-  **WAARSCHUWING:** Hete olie kan bij contact met de huid brandwonden veroorzaken.
-  **KENNISGEVING:** Voordat u met het werk begint, moet u de motor starten en op bedrijfstemperatuur laten komen.
-  **KENNISGEVING:** Voordat u met de werkzaamheden begint, is het noodzakelijk om de vulnek en aftapplug te reinigen van vuil.

### Intrekking:

Raadpleeg de instructies - COMBI - Auto-installatie op lift (C) (00410)

Raadpleeg de instructies - BUS, STIJF VOERTUIG, GEGLAZURDE BESTELWAGEN, LUIK, SANITAIRE AUTO UAZ VOOR MEDISCHE DIENSTEN - Rechter motorspatbord - Verwijderen / opnieuw monteren (C) (28011)

Raadpleeg de instructies - COMBI - Motorkapbekleding - Verwijderen / opnieuw aanbrengen (C) (84006)

#### BEELD

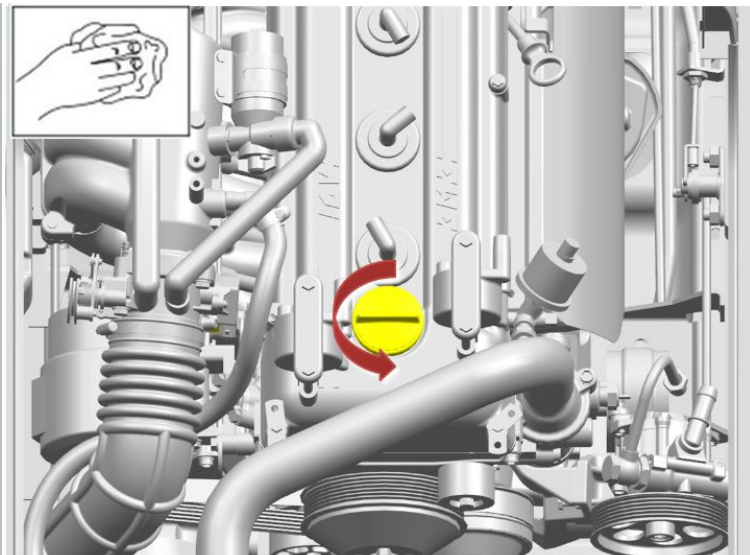

Afbeelding 1

#### OPERATIE BESCHRIJVING

1. Verwijder de olievuldop.

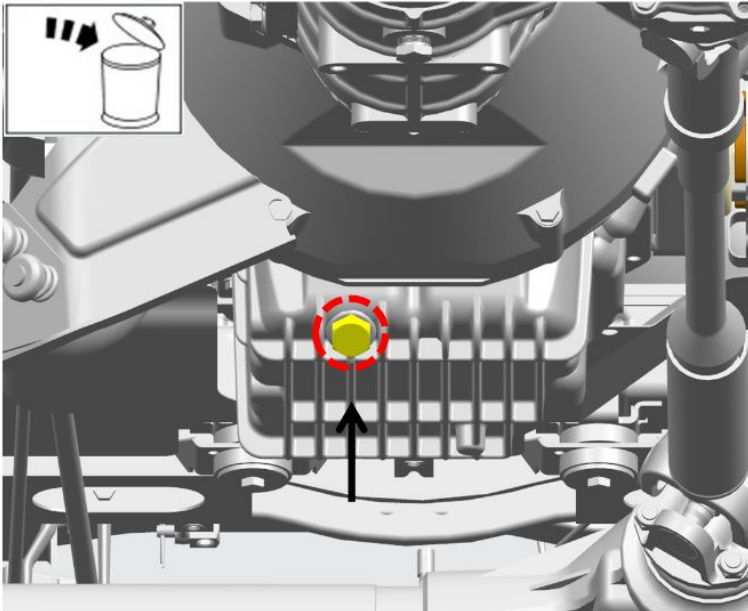

Afbeelding 2

2. Plaats een opvangbak onder het oliecarter om de olie af te tappen.

3. Draai de aftapplug met de O-ring van het oliecarter los.

aanhaalmoment - 28 N · m

Laat de olie uitlekken, wachttijd minimaal 10 minuten.

**⚠ KENNISGEVING: hergebruik van de O-ring van de aftapplug is niet toegestaan.**

4. Sluit de aftapplug.

aanhaalmoment - 28 N · m

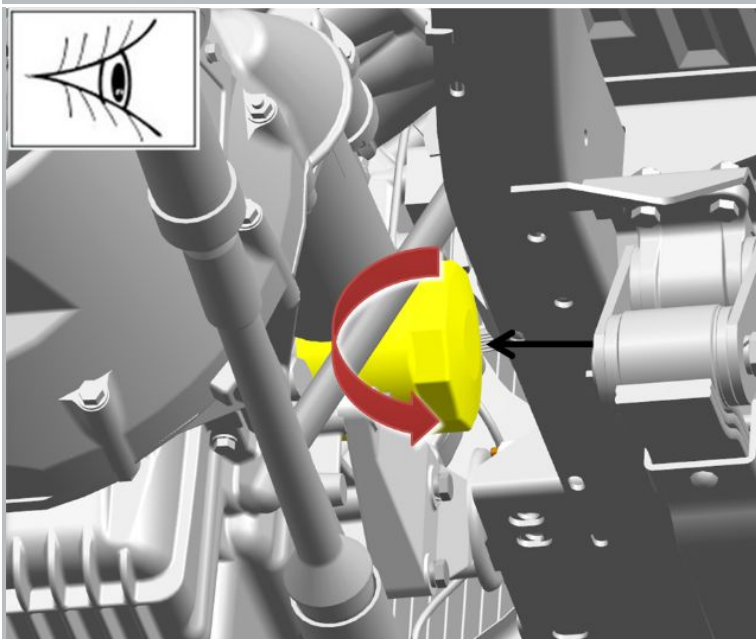

Afbeelding 3

5. Schroef het filter los.

Zorg ervoor dat de O-ring van het filter niet op het cilinderblok achterblijft.

## Installatie:

**⚠ KENNISGEVING:** Smeer voor de montage de O-ring van het oliefilter in met motorolie.

BEELD

OPERATIE BESCHRIJVING

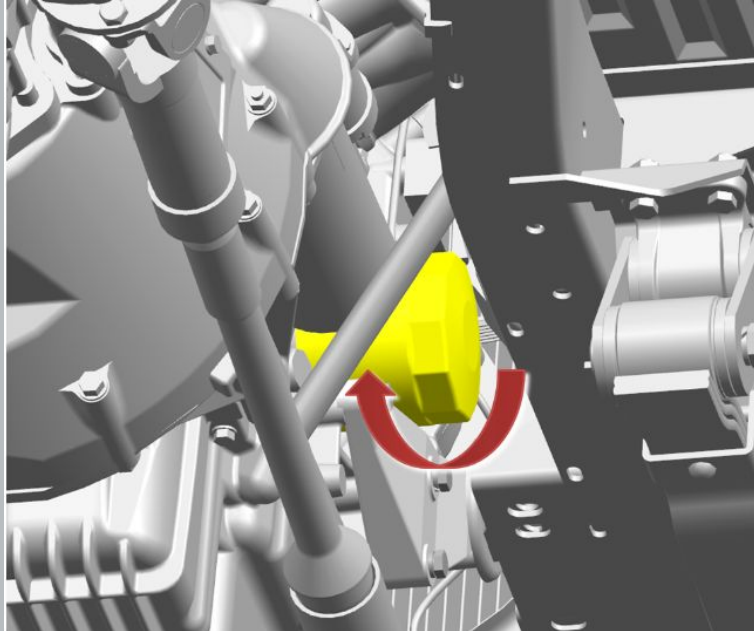

Afbeelding 1

1. Filter inschroeven totdat de afdichtring het vlak op het cilinderblok raakt.

2. Draai het filter 3/4 slag vast.

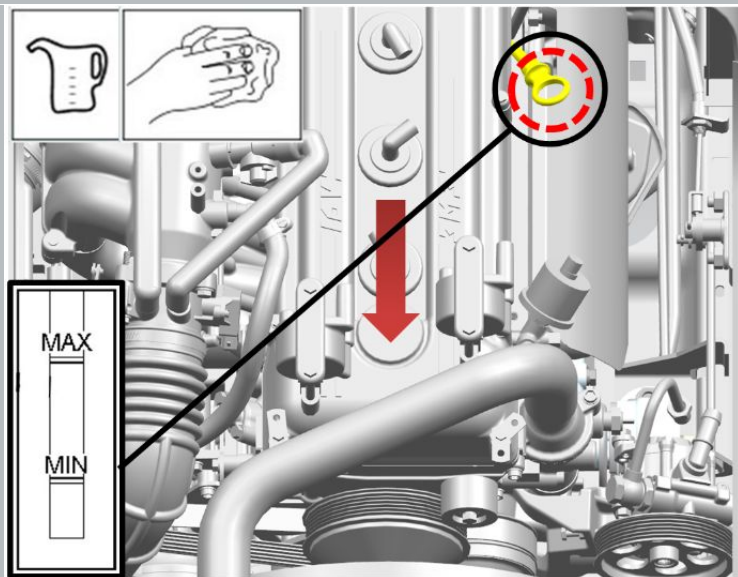

Afbeelding 2

3. Vul de motor met olie tot aan de bovenste markering op de oliepeilindicator.

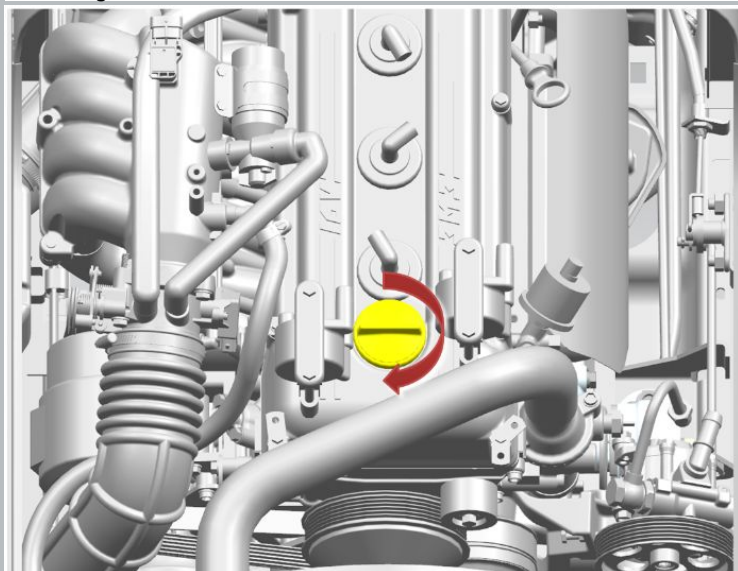

Afbeelding 3

4. Breng de olievuldop aan.

5. Start de motor.

De motor moet gedurende 10 minuten stationair draaien. zonder de belasting te verhogen.

6. Zet de motor af.

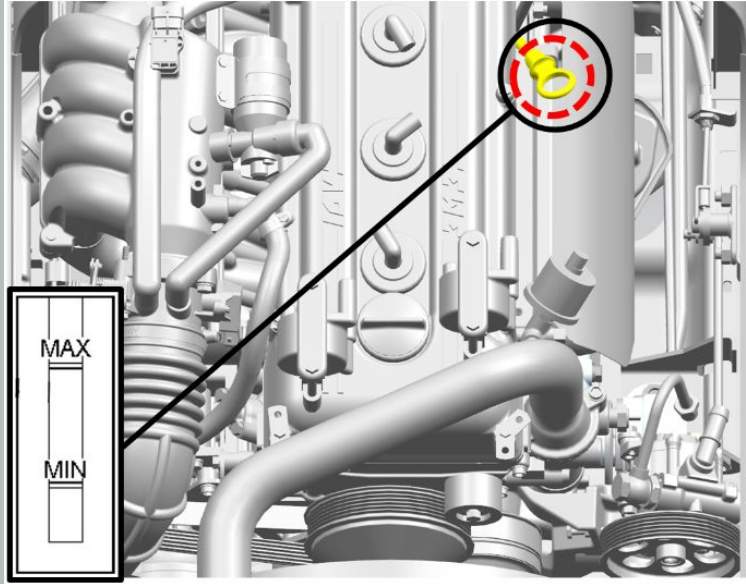

Afbeelding 4

7. Controleer het oliepeil.

Check in 2 - 3 minuten. na het stoppen van een warme motor.

8. Vul olie bij tot aan de bovenste markering op de oliepeilindicator.

Voer de actie indien nodig uit.

 **KENNISGEVING:** Start na installatie de motor en controleer of er geen oliekkage is in de buurt van de aftapplug en het oliefilter.