



**KOELSYSTEEM - VLOEISTOFVERVERSING (C)**Reparatie-instructies  
nummer  
00205Naam reparatie-instructies  
Koelsysteem - Vloeistofverversing (C)Geldt voor  
220695000048004  
...Model  
BUSProductie periode  
allemaalWijziging  
niet geselecteerd

 **WAARSCHUWING:** Voer werkzaamheden alleen uit met stilstaande motor.

 **WAARSCHUWING:** Afgetapte koelvloeistof moet worden afgevoerd in overeenstemming met de plaatselijke voorschriften.

 **WAARSCHUWING:** Om brandwonden te voorkomen, moet u wachten tot de motoronderdelen volledig zijn afgekoeld voordat u met de werkzaamheden begint.

 **MELDING:** Als er een interieurverwarming is, open dan de verwarmingskraan.

**Intrekking:**

Raadpleeg de instructies - COMBI - Auto-installatie op lift (C) (00410)

Raadpleeg de instructies - Bestuurders- / passagiersstoel voor - Verwijderen / opnieuw monteren (C) (68012)

Raadpleeg de instructies - Voorste motorspatbord - Verwijderen / opnieuw monteren (C) (28009)

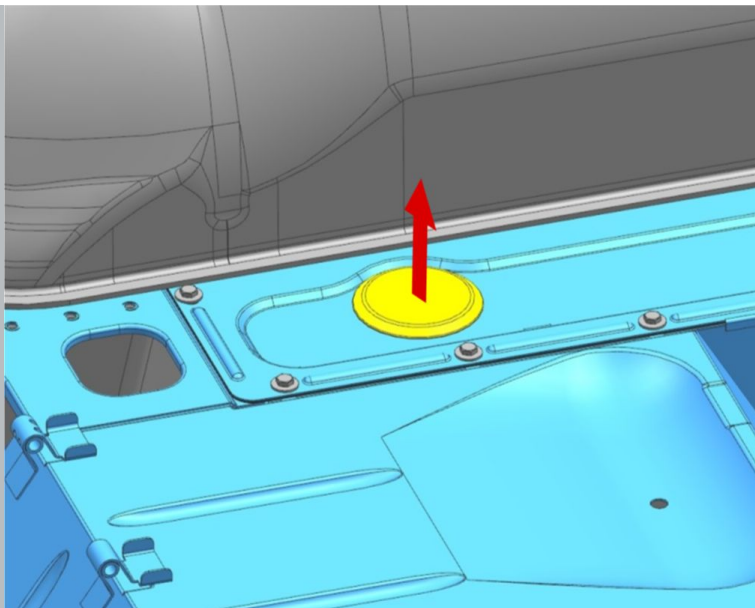
**BEELD**

Afbeelding 1

**OPERATIE BESCHRIJVING**

1. Verwijder het deksel van de motorkapzijde.

2. Verwijder het deksel van het expansievat.

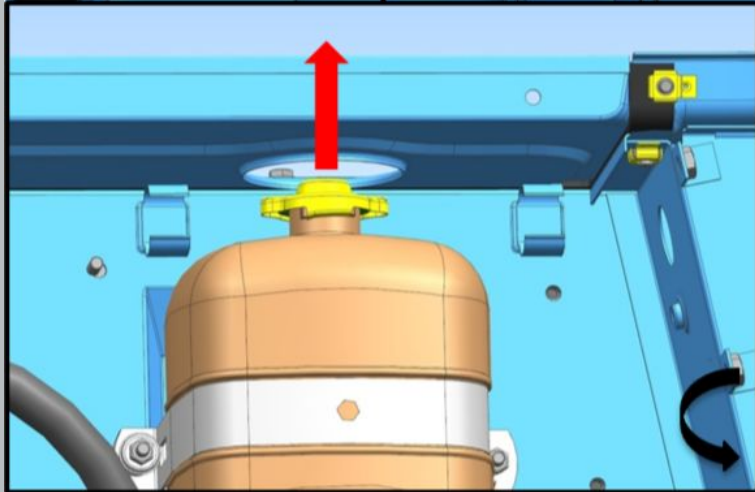
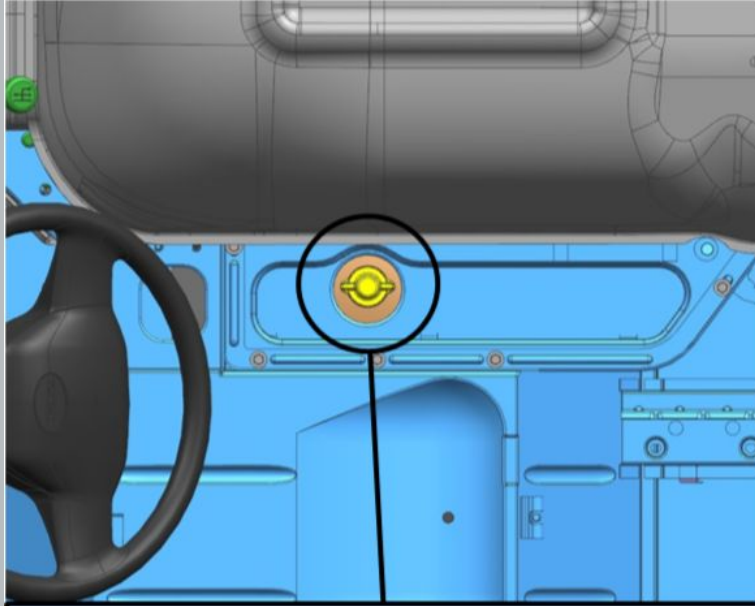

Afbeelding 2

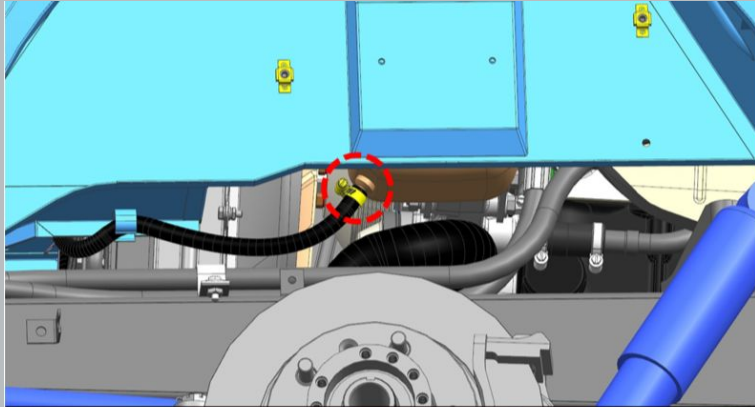

3. Maak de klem los.

S = 7

aanhaalmoment - 3 N · m

4. Koppel de slang los.

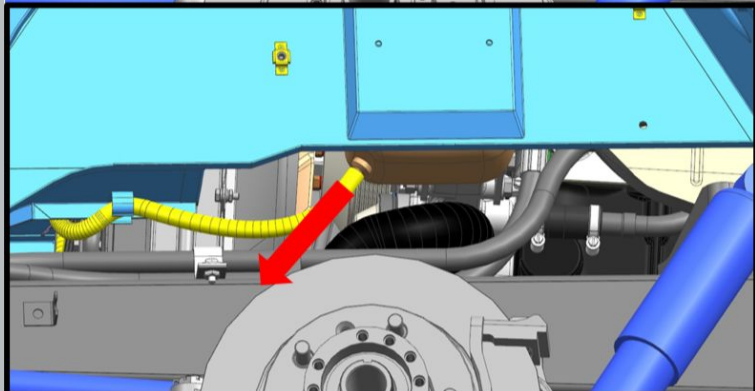

5. Tap de koelvloeistof af in een bak.

Afbeelding 3

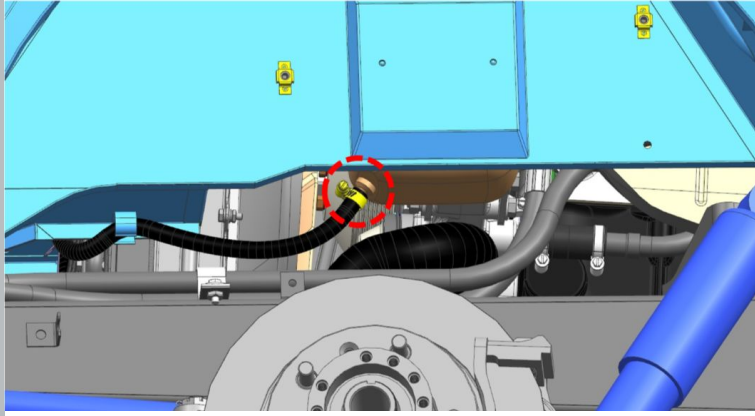

Afbeelding 4

6. Installeer de slang.

7. Draai de klem vast.

aanhaalmoment -  $3 \text{ N} \cdot \text{m}$

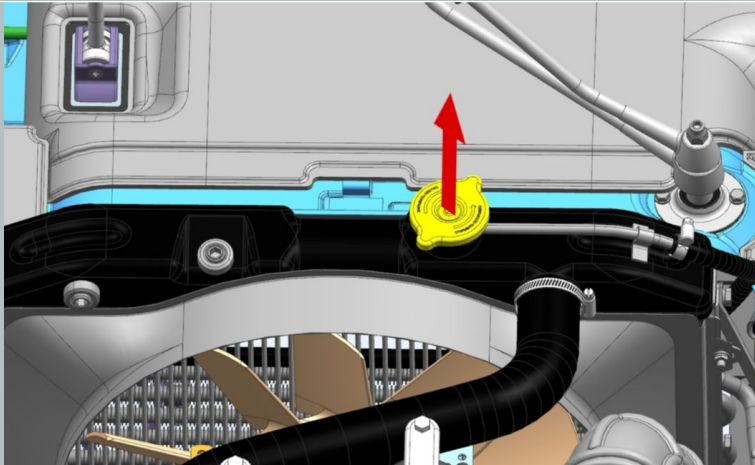

Afbeelding 5

8. Open de radiatorvuldop.

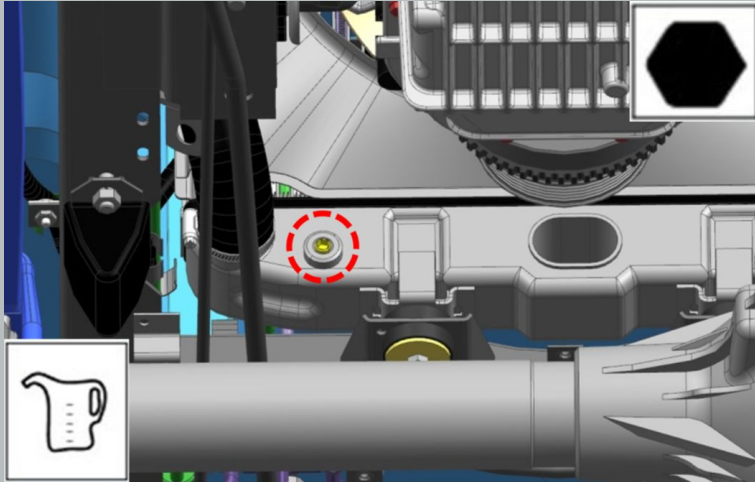

Afbeelding 6

9. Verwijder de aftapplug van de radiator.

SW = 8

aanhaalmoment -  $23 \text{ N} \cdot \text{m}$

10. Tap de koelvloeistof af in een bak.

11. Installeer de aftapplug van de radiator.

aanhaalmoment -  $23 \text{ N} \cdot \text{m}$

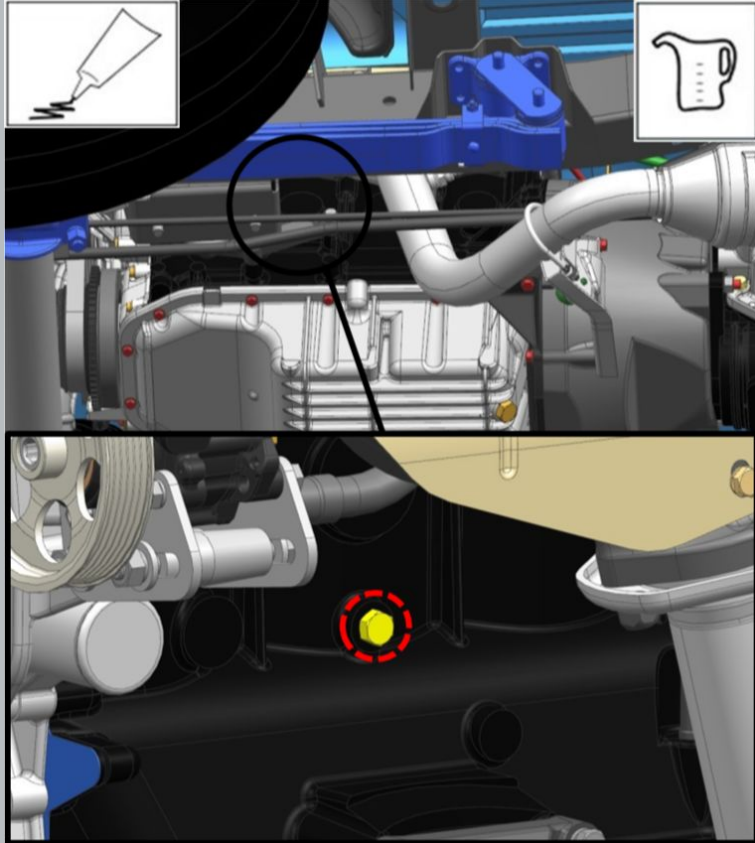

Afbeelding 7

12. Verwijder de aftapplug op het motorblok.

S = 14

aanhaalmoment - 26 N · m

13. Tap de koelvloeistof af in een bak.

14. Installeer de aftapplug op het cilinderblok.

aanhaalmoment - 26 N · m

Breng voor montage op het schroefdraadgedeelte van de plug eerst een afdichtmiddel aan.

## Installatie:

### BEELD

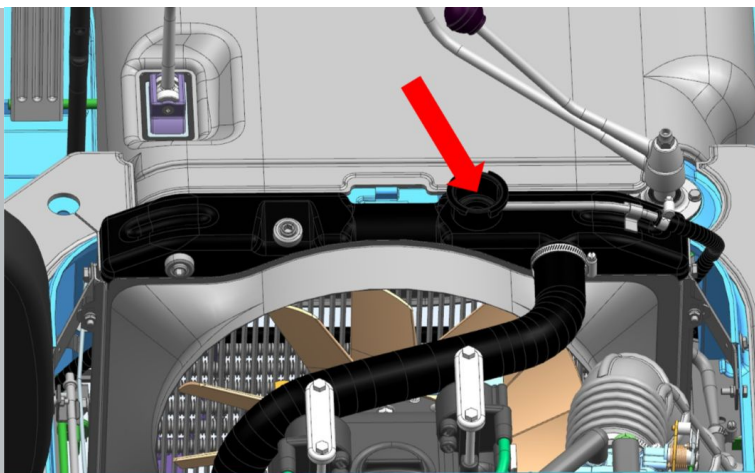

Afbeelding 1

### OPERATIE BESCHRIJVING

1. Giet vloeistof via de radiatorhals in het systeem.

Het vloeistofpeil moet 10-15 mm onder de radiatorhals liggen.



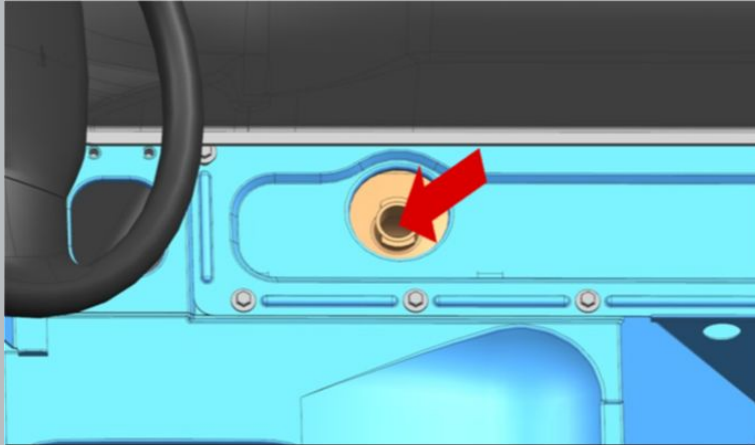

2. Giet nieuwe vloeistof in het systeem via de hals van het expansievat.  
Het vloeistofpeil in het expansievat moet 3-4 cm boven de "min" markering staan.

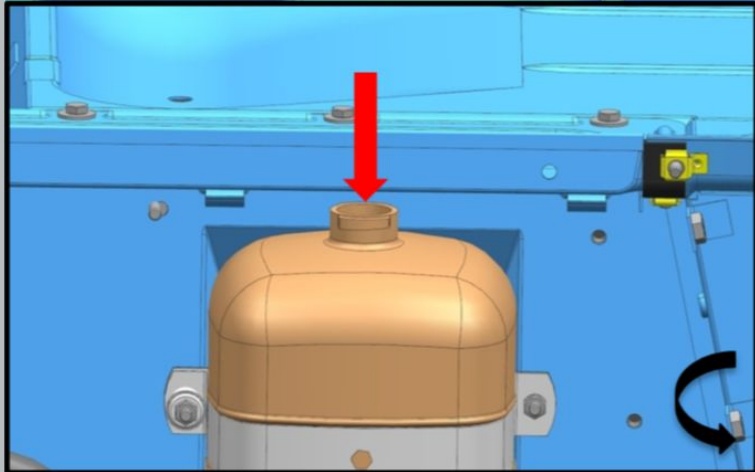

Afbeelding 2

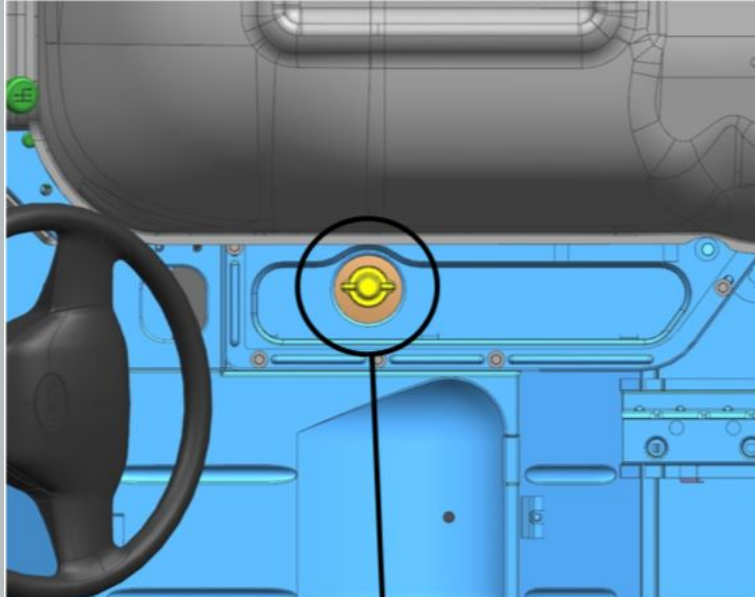

3. Start de motor en laat deze op bedrijfstemperatuur komen.

4. Voeg vloeistof toe aan het expansievat tot het niveau.

Het vloeistofpeil in het expansievat moet 3-4 cm boven de "min" markering staan.

5. Sluit het expansievat af met de dop.

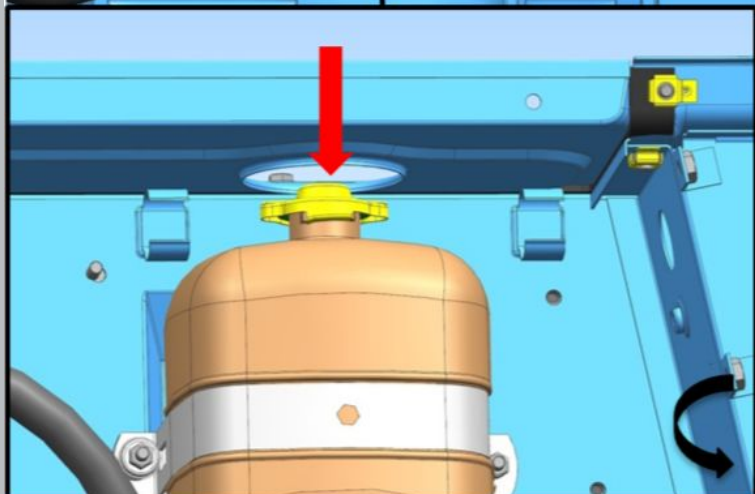

Afbeelding 3

