



KOPPELING - VLOEISTOF VERVERSEN MET POMPEN (C)

Reparatie-instructies nummer 00209	Naam reparatie-instructies Koppeling - Vloeistof verversen met pompen (C)	Geldt voor 390995000048000 ...
Model BUS	Productie periode allemaal	Wijziging niet geselecteerd

 **WAARSCHUWING:** remvloeistof en remvloeistofdampen zijn giftig.

 **WAARSCHUWING:** Voorkom dat remvloeistof en remvloeistofdampen in de mond, huid, ogen en ademhalingswegen terechtkomen.

 **WAARSCHUWING:** Voer remvloeistof af in overeenstemming met de plaatselijke voorschriften.

 **KENNISGEVING:** Maak van tevoren een container klaar om vloeistof op te vangen.

 **KENNISGEVING:** defecte items zijn onderhevig aan verplichte vervanging.

 **KENNISGEVING:** Voorkom dat remvloeistof in contact komt met plastic, rubberen of geverfde delen van het voertuig.

 **MELDING:** Er is een assistent nodig om de bewerking te voltooien.

Intrekking:

Raadpleeg de instructies - COMBI - Auto-installatie op lift (C) (00410)

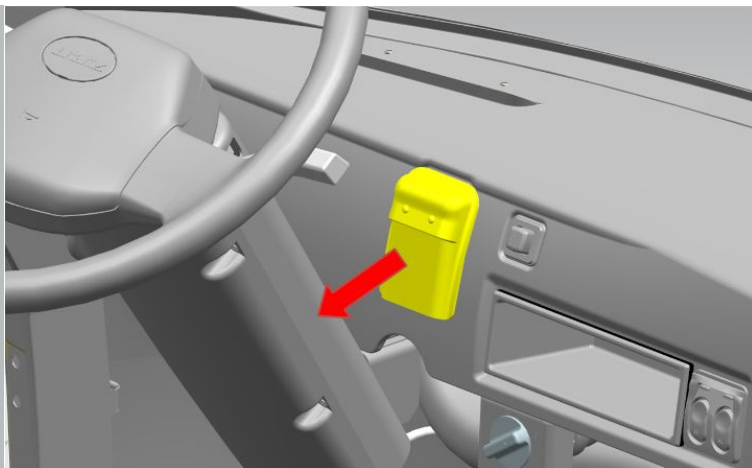
BEELD

Afbeelding 1

OPERATIE BESCHRIJVING

1. Verwijder het deksel van de reservoirklep van de koppelingshoofdcilinder.

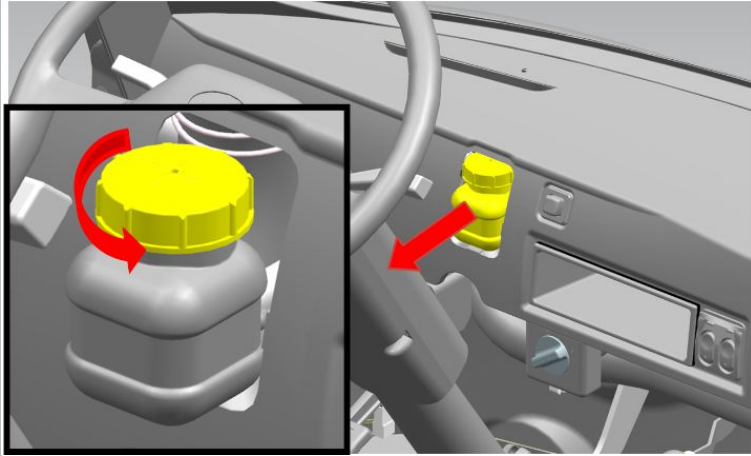

Afbeelding 2

2. Verwijder het reservoir van de koppelingshoofdcilinder.

3. Open het deksel van het reservoir van de koppelingshoofdcilinder.

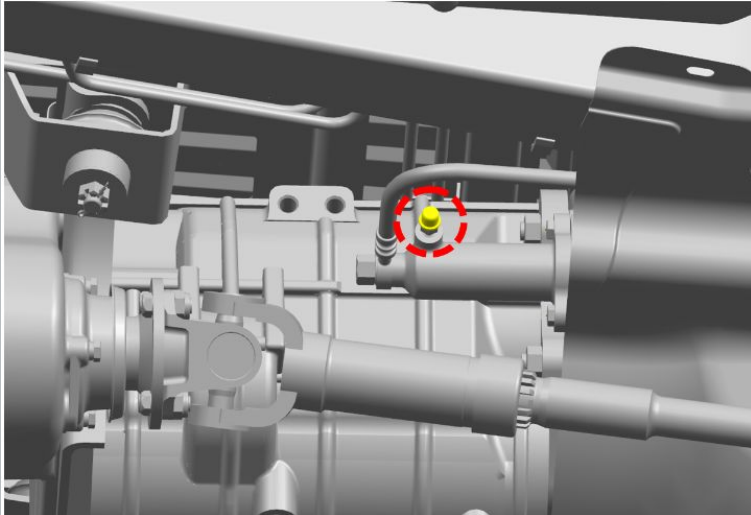

Afbeelding 3

4. Verwijder de rubberen dop van de omloopklep van de koppelingswerkcilinder.

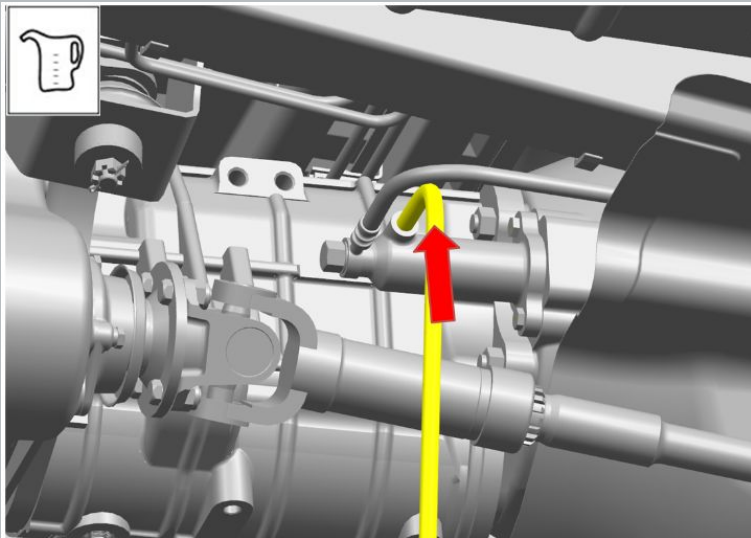

Afbeelding 4

5. Zet op de koppeling van de omloopklep van de werkcilinder een slang om de vloeistof af te voeren.

6. Laat het andere uiteinde van de slang in een lege container zakken.

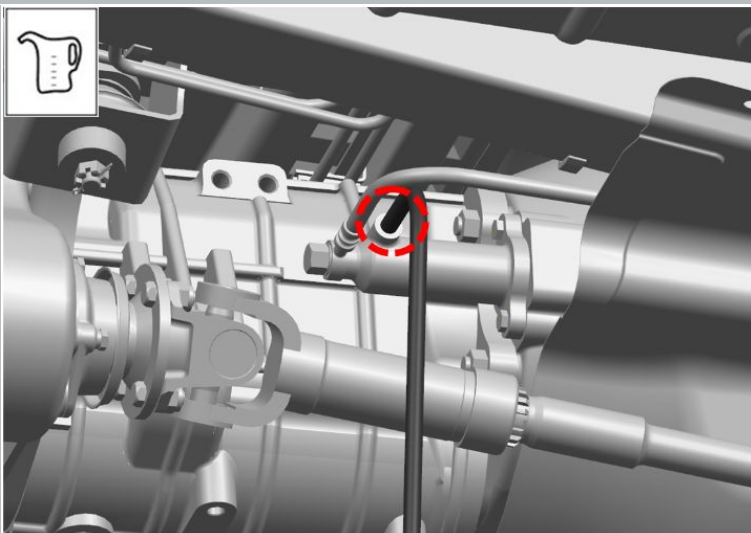

Afbeelding 5

7. Draai de omloopklep 1/2 tot 3/4 slag los.

S = 11

aanhaalmoment - 5 N · m

8. Tap de koppelingsvloeistof af.

9. Sluit de klep.

aanhaalmoment - 5 N · m

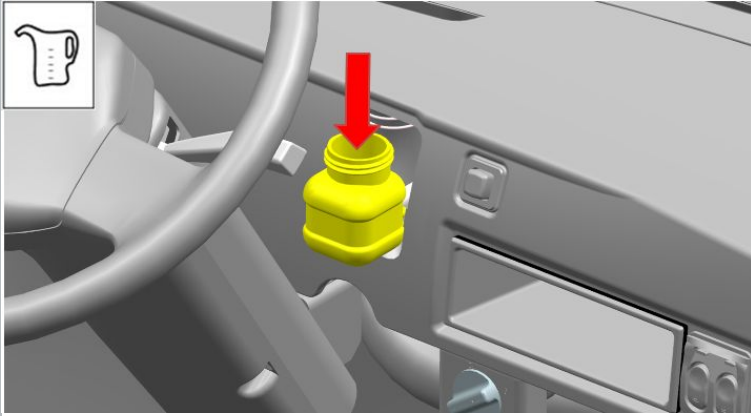

Afbeelding 6

10. Vul de hydraulische aandrijving van de koppeling met "nieuwe" remvloeistof.

Het vloeistofpeil moet 15-20 mm onder de bovenrand van de tank staan.

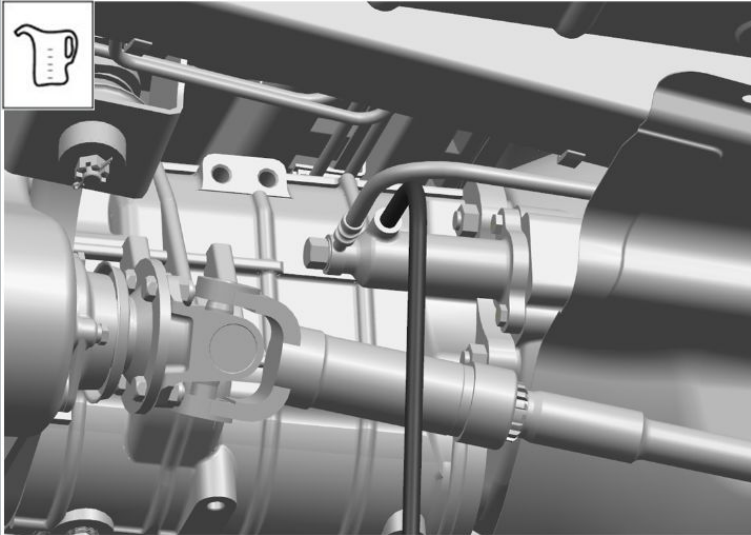

Afbeelding 7

11. Laat het vrije uiteinde van de vloeistofafvoerslang zakken in een bak die voor de helft gevuld is met remvloeistof.

Het vrije uiteinde van de slang moet in de remvloeistof zijn ondergedompeld.

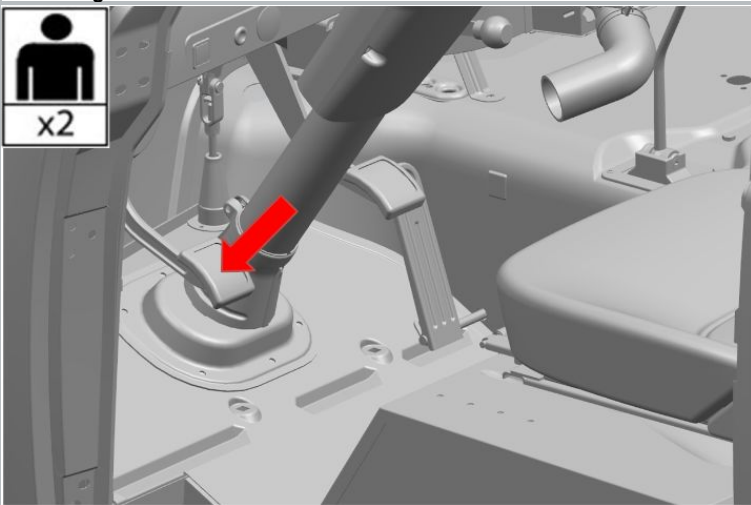

Afbeelding 8

12. Druk het koppelpedaal 4 - 5 keer krachtig in met tussenpozen van 1 - 2 seconden.

13. Druk het koppelpedaal in en houd het ingedrukt.

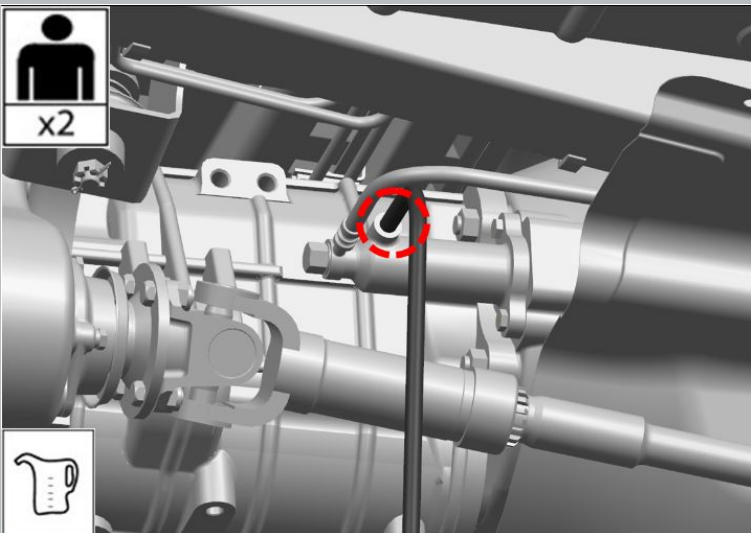

Afbeelding 9

14. Draai de omloopklep 1/2 tot 3/4 slag los.

S = 11

aanhaalmoment - 5 N · m

Het vrije uiteinde van de slang moet ondergedompeld blijven in de remvloeistof in de container.

15. Tap de vloeistof af uit de hydraulische aandrijving van de koppeling.

Er zullen luchtballen in de werkvloeistof zitten. Op het moment dat de vloeistof vrijkomt, beweegt het koppelpedaal naar voren totdat het stopt. Het pedaal moet ingedrukt blijven.

16. Sluit de klep.

aanhaalmoment - 5 N · m

Draai de klep weer vast nadat u het vloeistoflek hebt gestopt. Het koppelpedaal moet ingedrukt blijven.

17. Laat het koppelpedaal los.

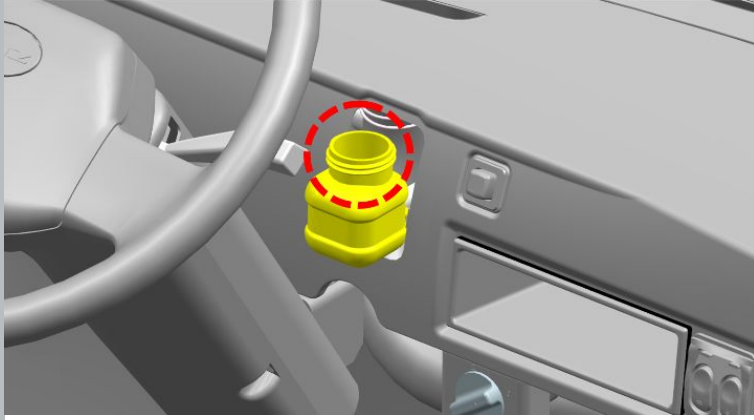

Afbeelding 10

18. Controleer de aanwezigheid van vloeistof in het reservoir van de hoofdremcilinder.

Tijdens het ontlichten moet het reservoir van de koppelingshoofdcilinder constant gevuld worden met "nieuwe" schone remvloeistof. Herhaal handelingen 12 - 17 totdat de "nieuwe" lichte vloeistof zonder luchtbelletjes uit de omloopklep begint te stromen.

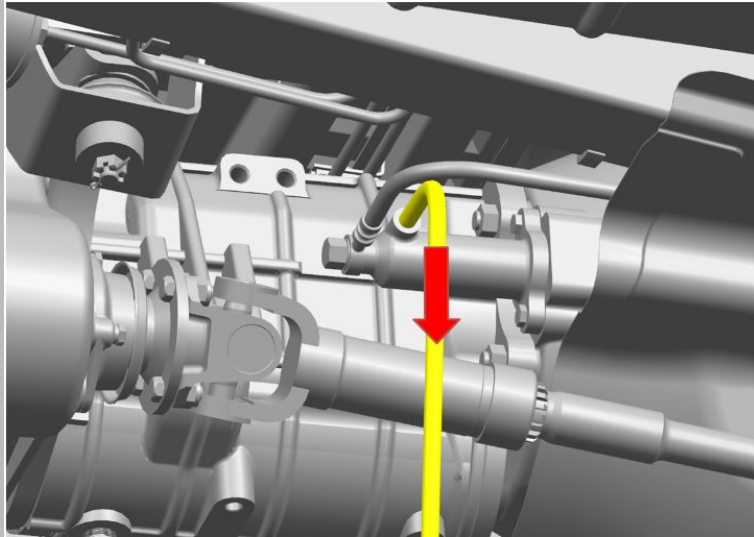

Afbeelding 11

19. Verwijder de rubberen slang.

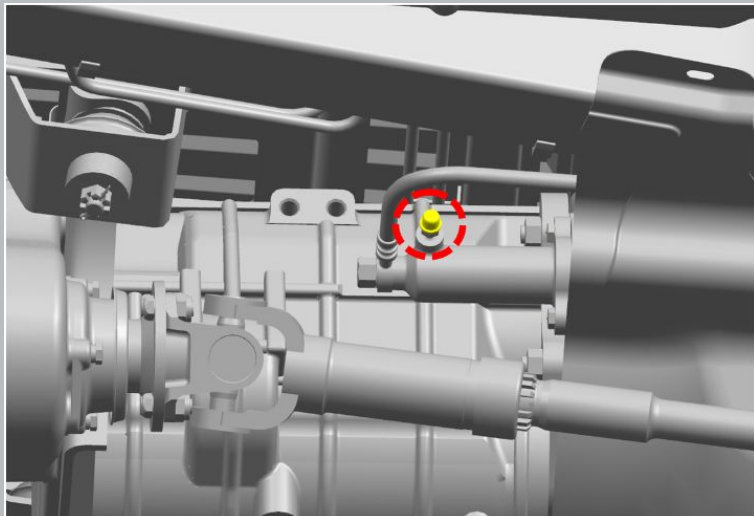

Afbeelding 12

20. Installeer de rubberen dop op de omloopklep van de koppelingswerkcilinder.

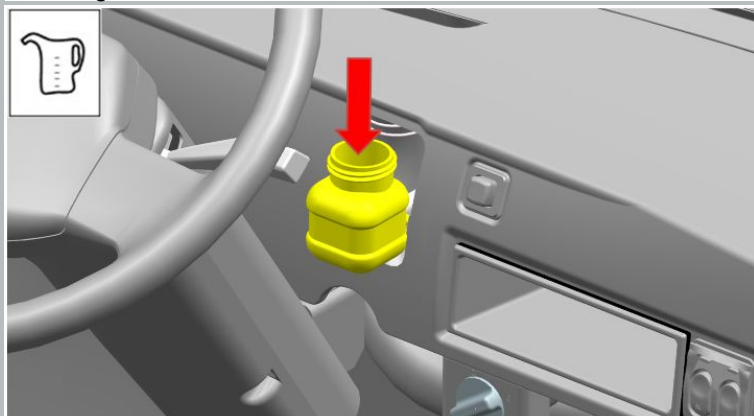

Afbeelding 13

21. Breng het peil van de werkende remvloeistof naar normaal.

Het vloeistofpeil moet 15-20 mm onder de bovenrand van de tank staan. Het is verboden vloeistof toe te voegen die vrijkomt tijdens het pompen in de tank.

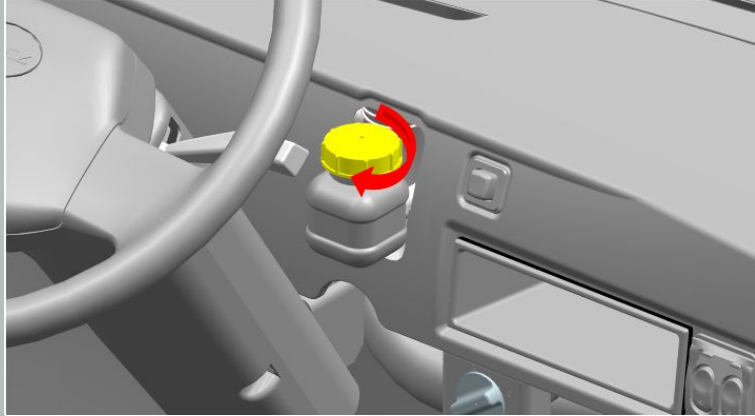

Afbeelding 14

22. Sluit de reservoirdeksel van de koppelingshoofdcilinder.

23. Installeer het reservoir van de koppelingshoofdcilinder in het luik.

24. Sluit het luik met het deksel.

Installatie:

 **MELDING:** Controleer na het voltooien van de bewerking of de aansluitingen goed vastzitten en dat het systeem werkt.