

VERSNELINGSBAK EN TUSSENBK - OLIE AFTAPPEN / VULLEN (C)

Nummer reparatie-instructies:
00210

Naam reparatie-instructies:
Versnellingsbak en tussenbak - olie aftappen / vullen (C)

Geldt voor
TRANSMISSIE 5 ST

Model
COMBI

Productie periode
2019

Wijziging
Niet geselecteerd

⚠ WAARSCHUWING: Gebruikte olie moet worden afgevoerd in overeenstemming met de plaatselijke voorschriften.

⚠ WAARSCHUWING: Hete olie op de huid kan brandwonden veroorzaken.

⚠ MELDING: Voordat u met de werkzaamheden begint, moet u de transmissie opwarmen tot bedrijfstemperatuur.

⚠ MELDING: Voordat u met werkzaamheden begint, is het noodzakelijk om de aftap- en vulpluggen te reinigen van vervuiling.

Aftappen:

Raadpleeg de instructies - COMBI - Auto-installatie op lift (C) (00410)

AFBEELDING

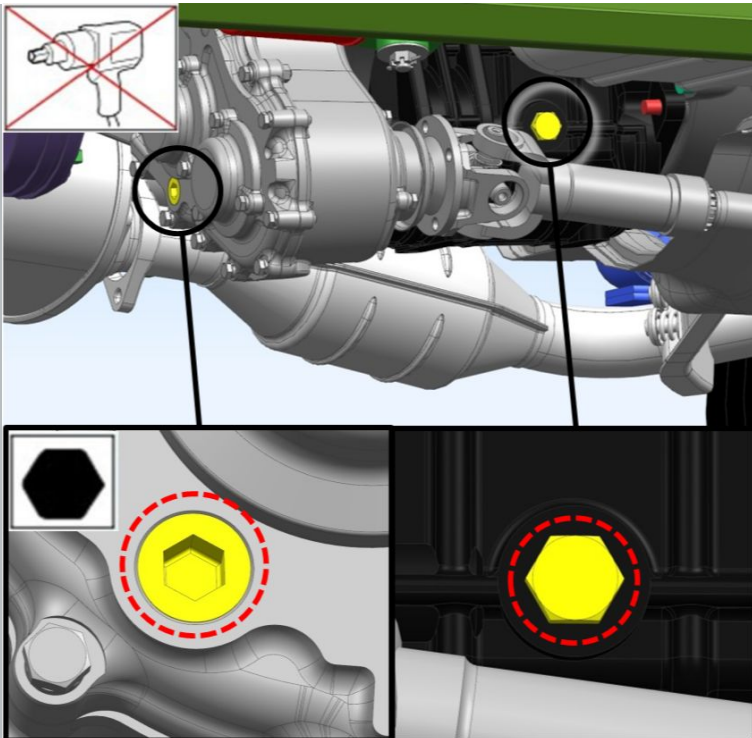

Afb 1

OPERATIE BESCHRIJVING:

1. Verwijder de vulpluggen van de versnellingsbak en tussenbak.

S=22

SW=12

aanhaalmoment- 60 N·m

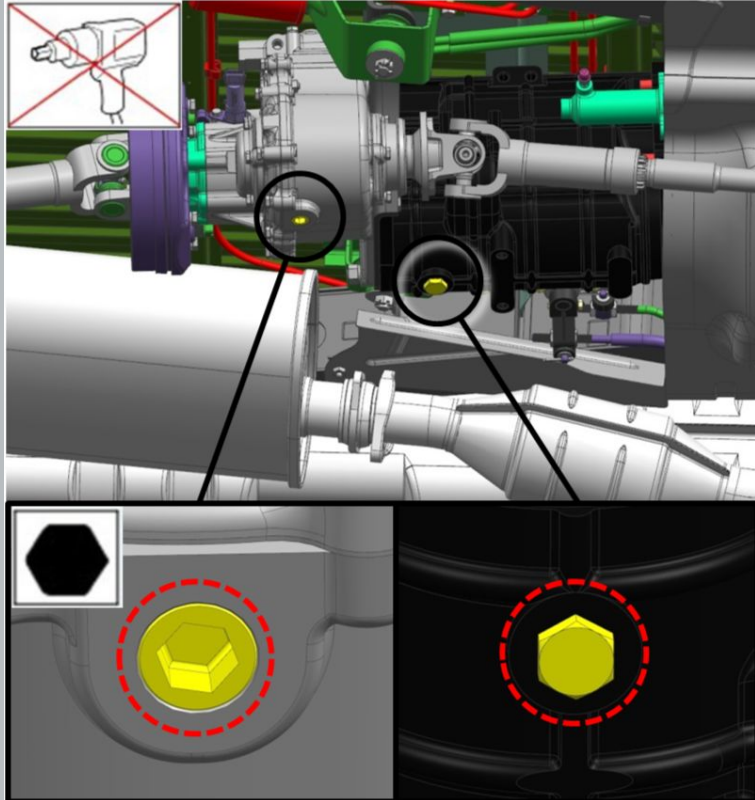

Afb 2

2. Plaats een opvangbak eronder om de olie af te tappen.

3. Verwijder de aftappluggen van de transmissie en tussenbak.

aanhaalmoment- 60 N·m

Reinig de pluggen van slijtagereesten.

4. Laat de olie weglopen.

Wachttijd is 3-5 minuten.

5. Draai de aftappluggen van de transmissie en tussenbak vast.

aanhaalmoment- 60 N·m

Breng afdichtmiddel aan op de schroefdraad van de pluggen voordat u deze installeert.

Vullen:

 **MELDING:** Gebruik voor het bijvullen alleen oliën die door de fabrikant worden aanbevolen.

AFBEELDING

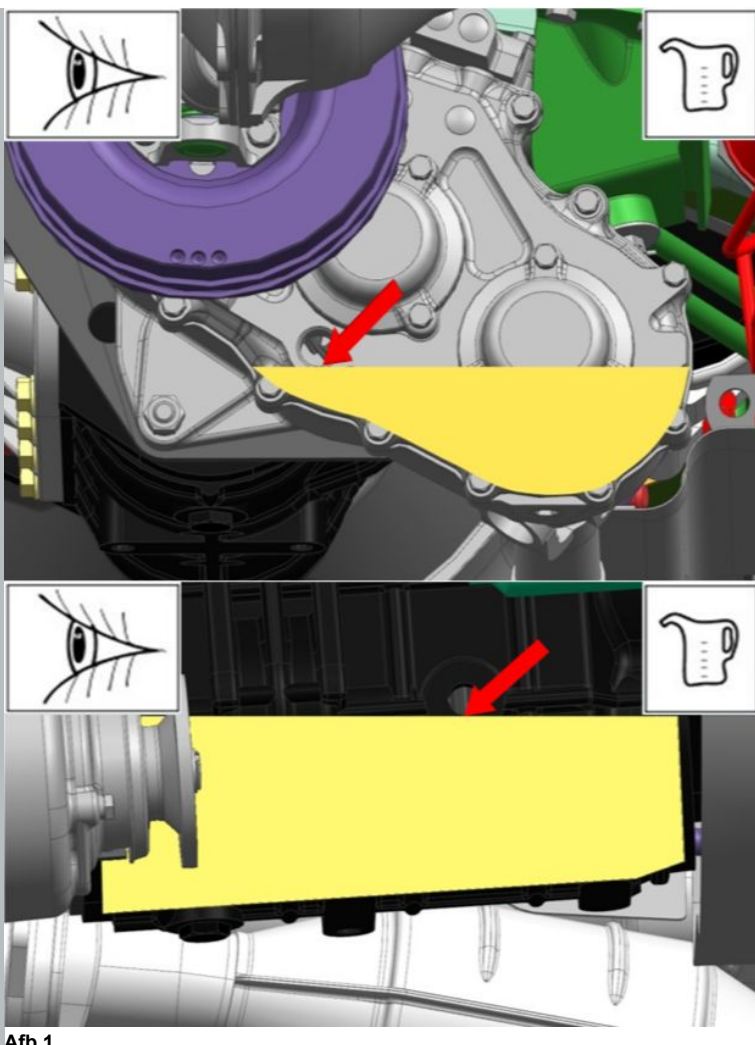

Afb 1

OPERATIE BESCHRIJVING:

1. Breng het oliepeil in de transmissie en tussenbak op het peil.

Het oliepeil moet zich aan de onderkant van de vulopening bevinden.

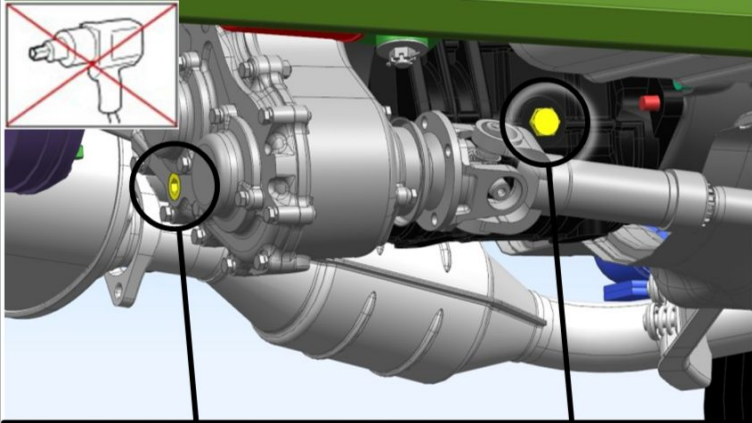

2. Draai de vulpluggen van de versnellingsbak en tussenbak vast.

S=22

SW=12

aanhaalmoment- 60 N·m

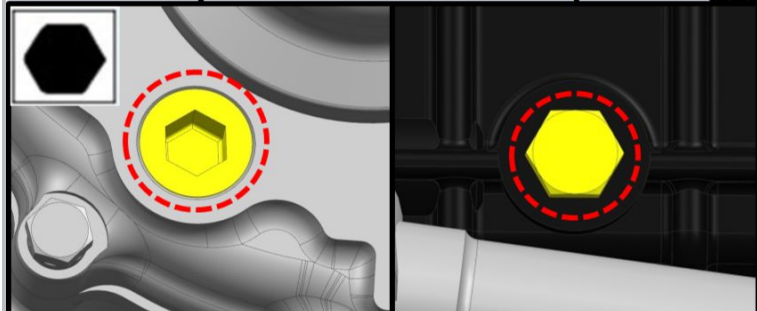

Afb 2