

## REMMEN - REMVLOEISTOF AFTAPPEN EN VULLEN MET LUCHTVERWIJDERING UIT HET HYDRAULISCHE REMAANDRIJFSYSTEEM

Reparatie-instructies  
nummer  
00227

Naam reparatie-instructies  
Remmen - remvloeistof aftappen en vullen met luchtverwijdering uit het  
hydraulische remaandrijfsysteem

Geldt voor  
UAZ 220695000054100

Model  
BUS

**Algemene  
uitrusting**

Productie periode  
allemaal

Wijziging  
niet geselecteerd

Spuit voor het wegpompen van vloeistof

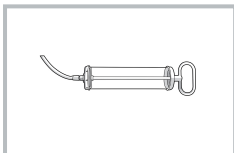

**WAARSCHUWING:** remvloeistof en zijn dampen zijn giftig.

**WAARSCHUWING:** Vermijd contact van remvloeistof en zijn dampen met mond, huid, ogen en ademhalingswegen.

**WAARSCHUWING:** Voer remvloeistof af volgens uw landspecifieke afvalvoorschriften.

**WAARSCHUWING:** Voorkom dat het smeermateriaal op het werkkoppervlak van de schijfrem, trommel en remschoenblokken terecht komt.

**KENNISGEVING:** Voorkom contact van remvloeistof met plastic, rubber en gelakte delen van het voertuig.

**MELDING:** Assistent is vereist om de procedure uit te voeren.

**KENNISGEVING:** bereid een container voor om vloeistof op te vangen.

**KENNISGEVING:** Laat het remvloeistofpeil niet dalen tot onder de "MIN" - markering.

**KENNISGEVING:** Volgorde van de procedures: 1. Remwerkcilinder rechts achter 2. Remwerkcilinder links achter. 3. Remwerkcilinder rechtsvoor. 4. Remwerkcilinder links voor.

**MELDING:** Het is verboden verpompte of gebruikte vloeistof opnieuw te vullen.

## Verwijdering

Raadpleeg de instructies - Het voertuig op een hefplatform plaatsen (00410)

Raadpleeg de instructies - UAZ AMBULANCE VOOR MEDISCH ONDERHOUD - Radiatorkap in assemblage - Verwijderen / installeren (C) (84001)

BEELD

OPERATIE BESCHRIJVING

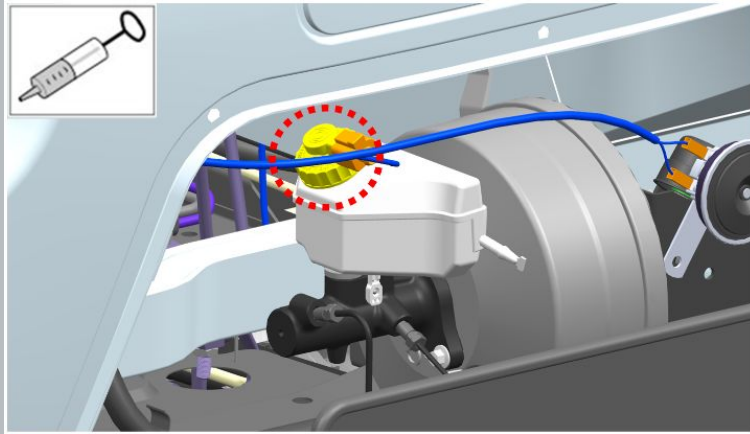

Afbeelding 1

1. Open het deksel van het reservoir van de hoofdremlcilinder

2. Pomp "oude" vloeistof eruit.

3. Vul "nieuwe" vloeistof bij tot de "MAX" -markering.

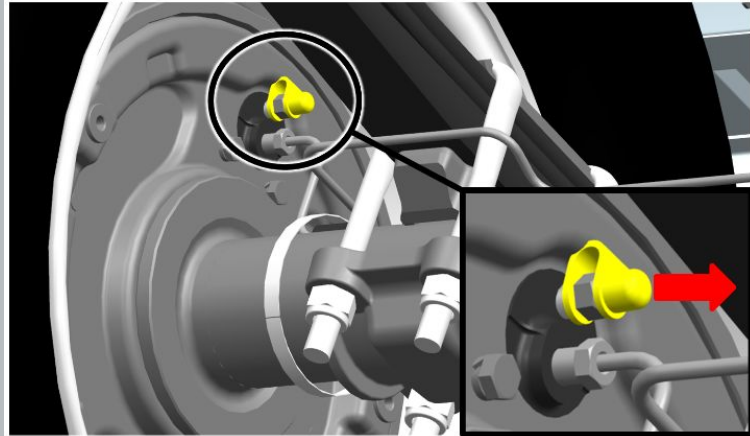

Afbeelding 2

4. Verwijder de kappen van de omloopkleppen van de achterste cilinder.

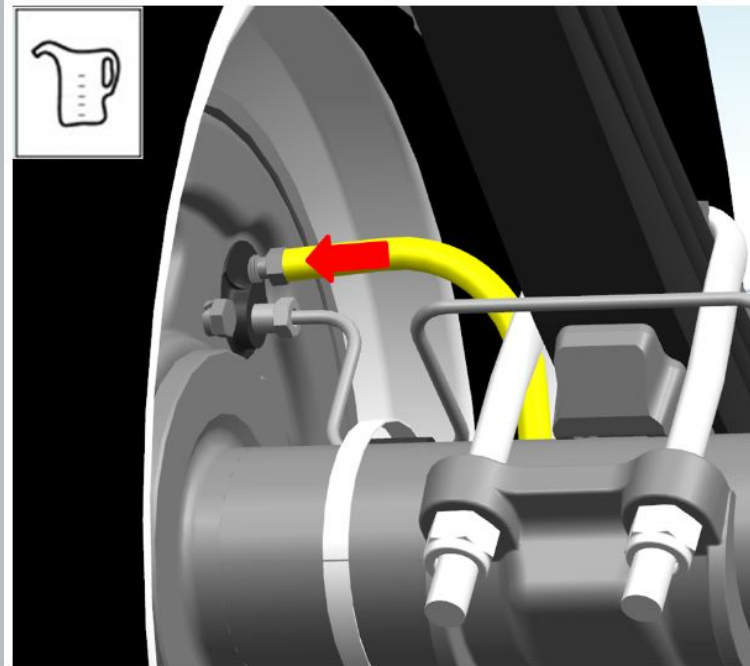

Afbeelding 3

5. Installeer slangen op de overeenkomstige omloopkleppen van de achterste cilinder.

Leg losse uiteinden van de slangen in een reservoir

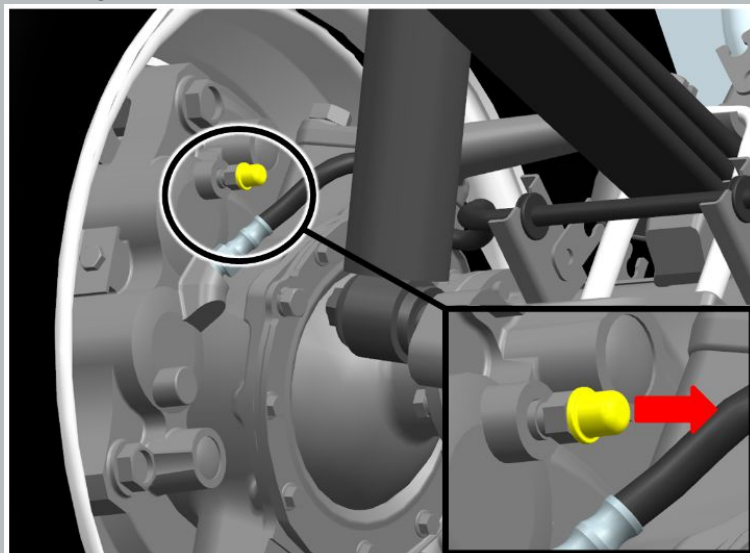

Afbeelding 4

6. Verwijder de kappen van de omloopkleppen van de voorste cilinder.

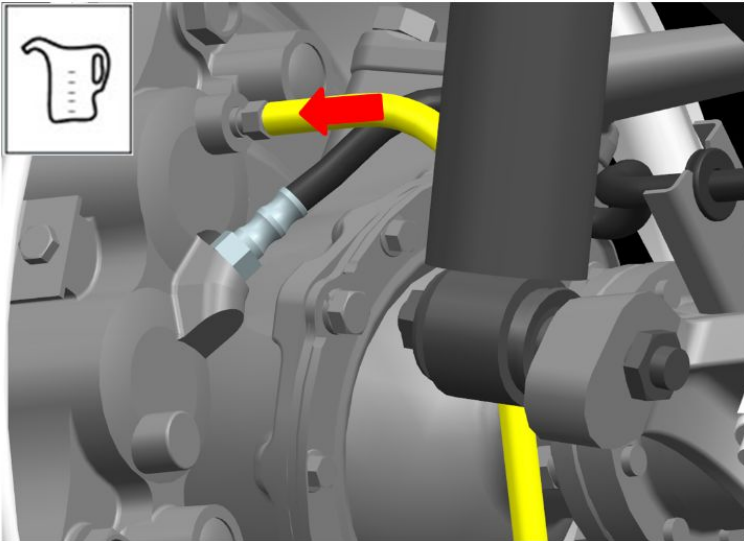

Afbeelding 5

7. Installeer slangen op de overeenkomstige omloopkleppen van de voorste cilinder.

Leg losse uiteinden van de slangen in een reservoir.

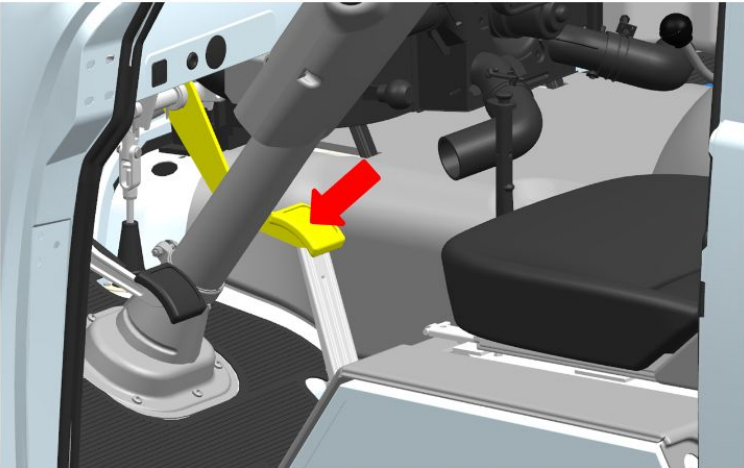

Afbeelding 6

8. Druk het rempedaal 3-5 keer krachtig in.

9. Druk het rempedaal in en houd het ingedrukt.

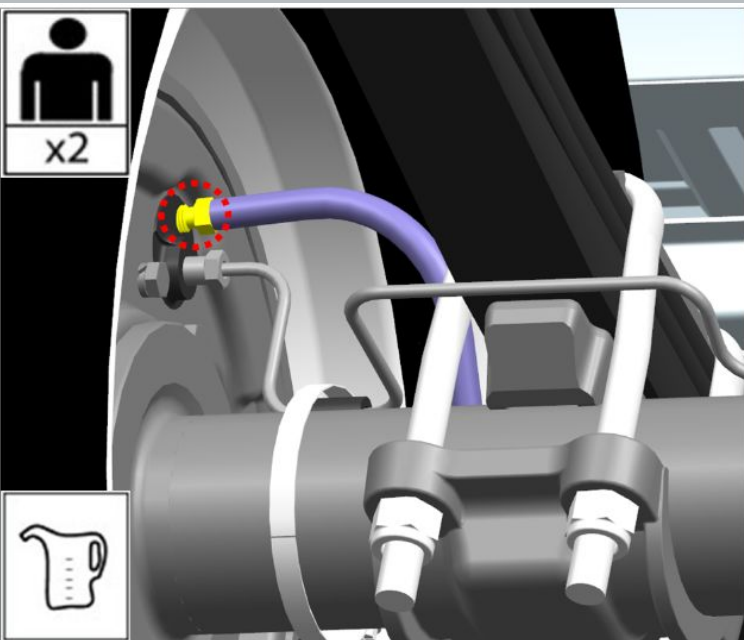

Afbeelding 7

10. Draai de omloopklep naar voren totdat het rempedaal stopt.

S = 11

aanhaalmoment - 16 N · m

11. Draai de omloopklep in.

12. Laat het pedaal los.

Procedures van 8 tot 12 moeten worden herhaald totdat "nieuwe vloeistof" zonder luchtbelletjes verschijnt.

13. Procedures 8-12 worden uitgevoerd op elk van de remcilinders in overeenstemming met de volgorde.

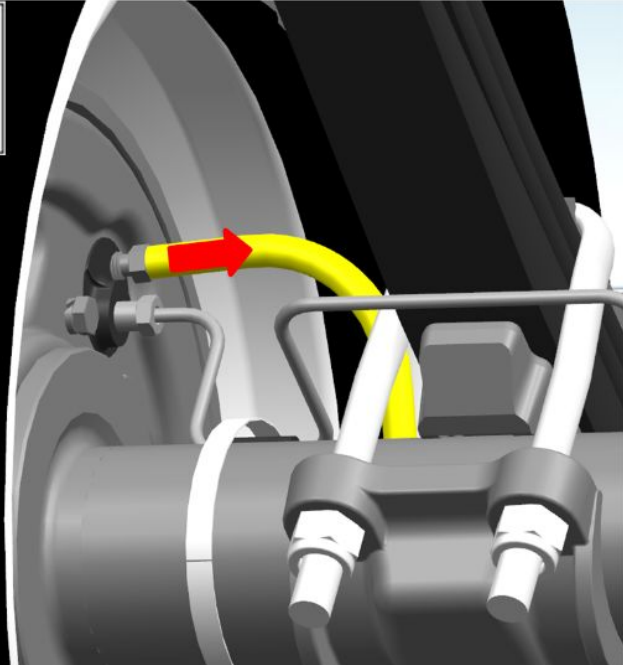

Afbeelding 8

14. Verwijder de slangen van de omloopkleppen van de achterste cilinders.

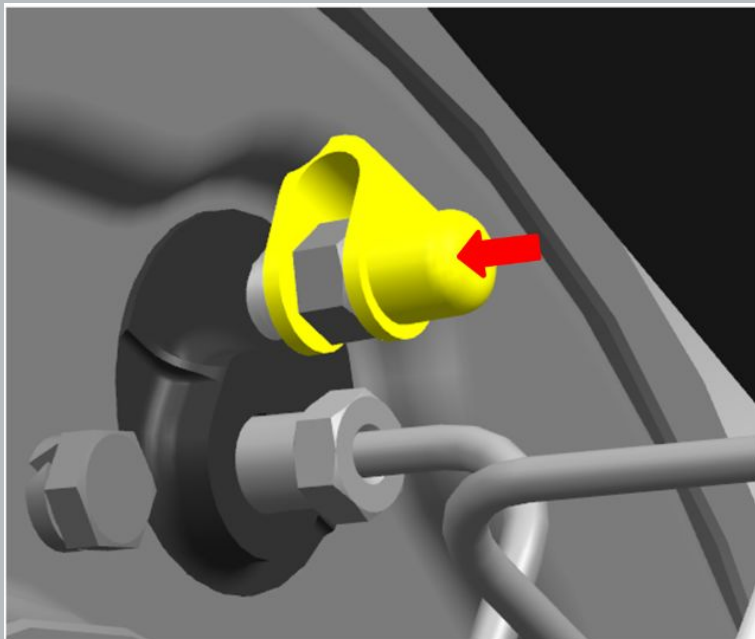

Afbeelding 9

15. Installeer de omloopkleppen van de achterste cilinders.

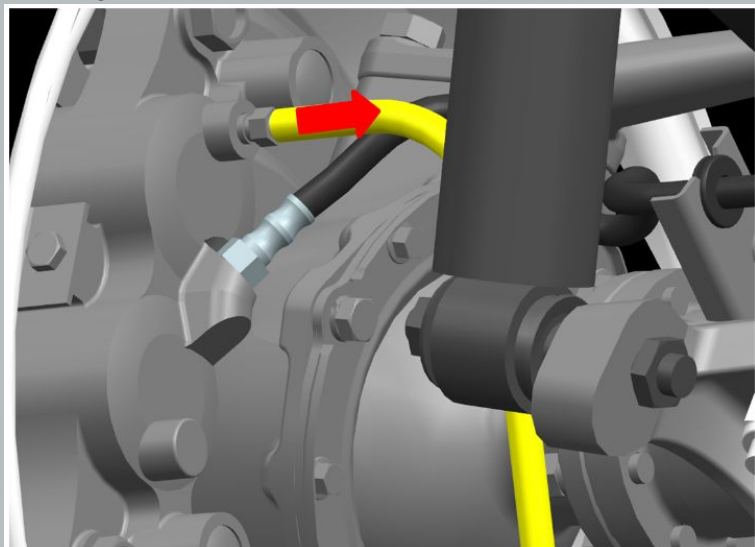

Afbeelding 10

16. Verwijder de slangen van de omloopkleppen van de voorste cilinders.

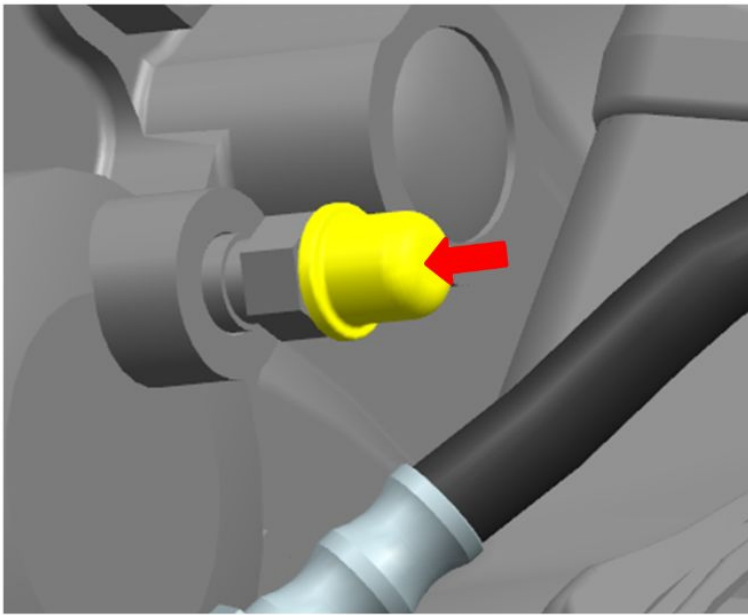

17. Installeer de omloopkleppen van de voorste cilinders.

Afbeelding 11

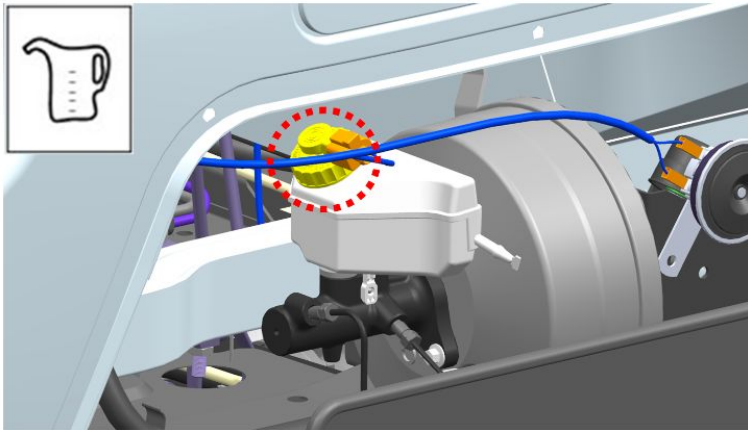

18. Stel de bedrijfsremvloeistof af op het juiste niveau.

Het is verboden verpompte of gebruikte vloeistof opnieuw te vullen.

Afbeelding 12

 **MELDING:** Controleer na de procedure of de aansluitingen lekvrij zijn en dat het systeem correct werkt.