

BESTURING - OLIE VERVERSEN MET ONTLUCHTEN (C)Reparatie-instructies
nummer
00231Naam reparatie-instructies
Besturing - Olie verversen met ontluchten (C)Geldt voor
220695000048004
...Model
BUSProductie periode
allemaalWijziging
niet geselecteerd

! **WAARSCHUWING:** gebruikte olie moet worden afgevoerd in overeenstemming met de plaatselijke voorschriften.

! **WAARSCHUWING:** HET verwijderde oliefilter moet worden afgevoerd in overeenstemming met de plaatselijke voorschriften.

! **WAARSCHUWING:** Hete olie kan bij contact met de huid brandwonden veroorzaken.

Intrekking:

Raadpleeg de instructies - COMBI - Auto-installatie op lift (C) (00410)

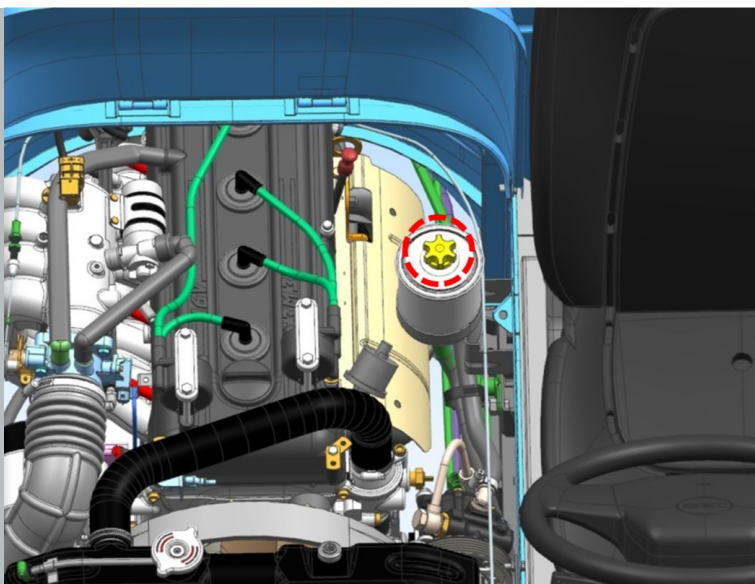
BEELD

Afbeelding 1

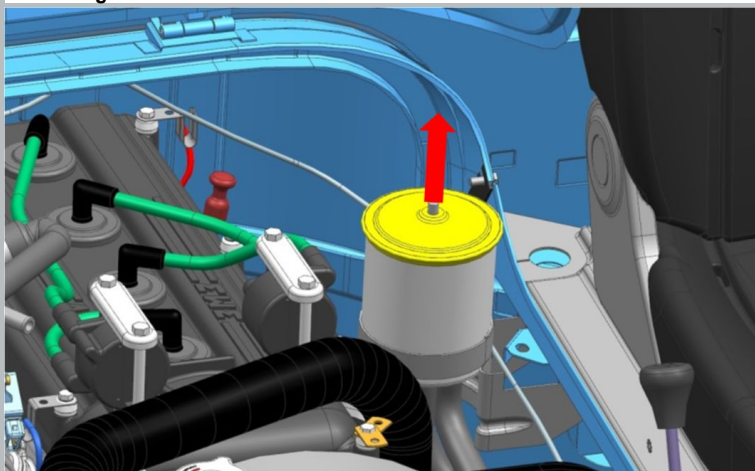

Afbeelding 2

OPERATIE BESCHRIJVING

1. Draai de moer met de O-ring van het olietankdeksel los.

2. Verwijder het olietankdeksel met een pakking.

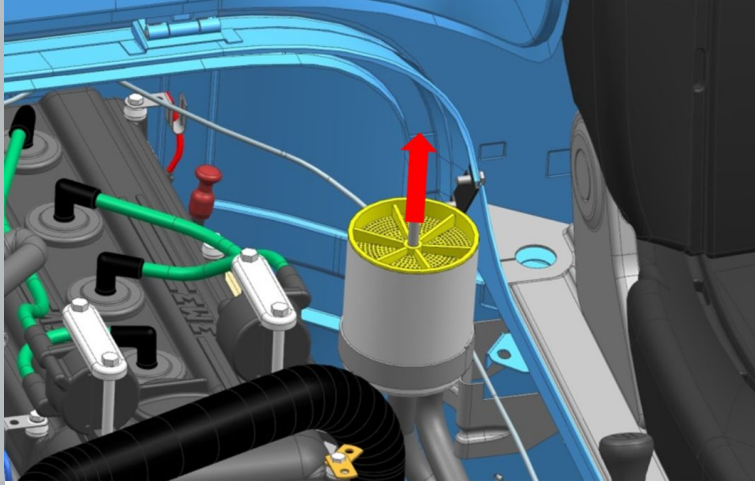

Afbeelding 3

3. Verwijder de zeef.

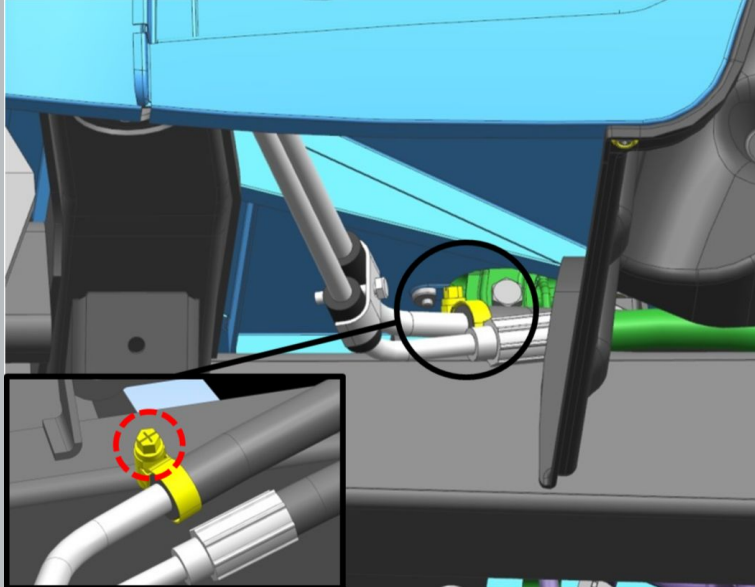

Afbeelding 4

4. Maak de klem van de afvoerslang los.

S = 7

aanhaalmoment - 5 N · m

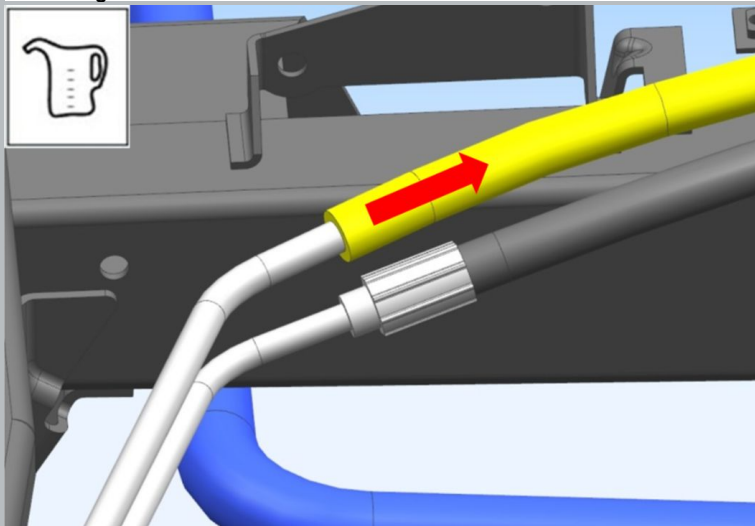

Afbeelding 5

5. Koppel de afvoerslang los.

6. Tap de olie van het stuursysteem af in een olieaftapbak.

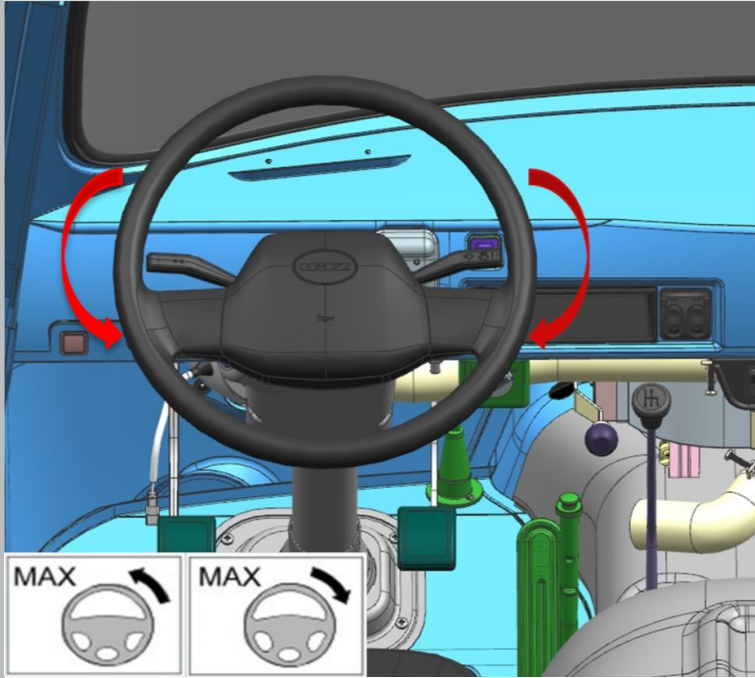

Afbeelding 6

7. Draai het stuur totdat het einde van de olie uit de slang stroomt.
De handeling moet worden uitgevoerd met de motor uit en de voorwielen geveerd.

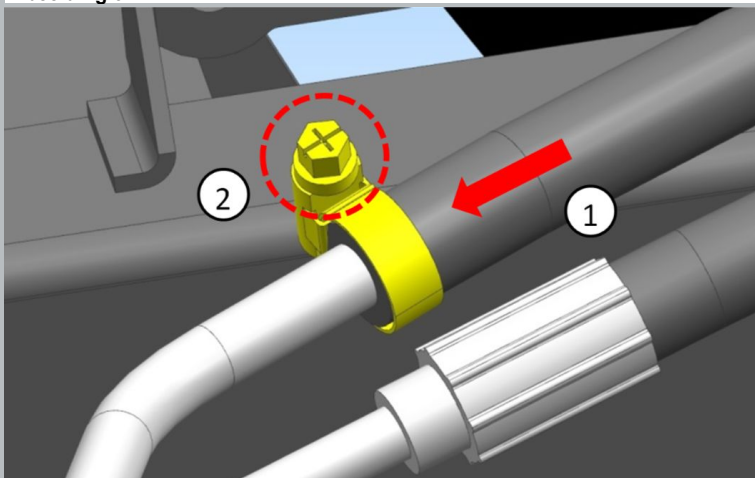

Afbeelding 7

8. Installeer de afvoerslang.

9. Draai de klem vast.
aanhaalmoment - 5 N · m

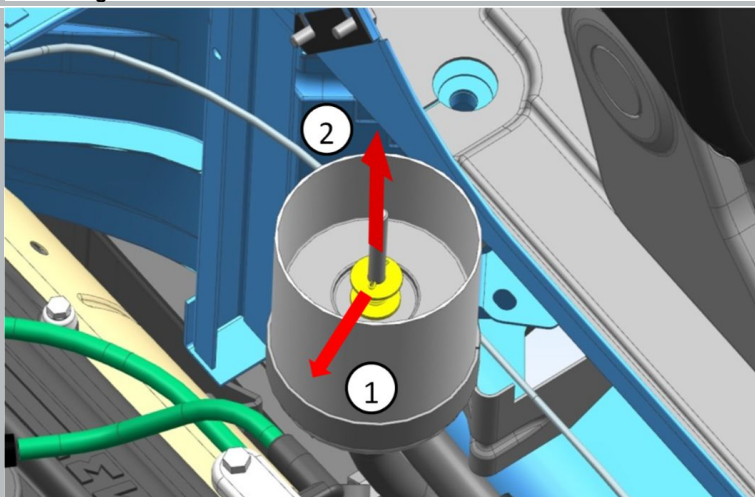

Afbeelding 8

10. Verwijder de splitpen uit de pen.

⚠ MELDING: hergebruik van de splitpen is niet toegestaan.

11. Verwijder de ringen met een veer.

12. Verwijder het filterelement uit de olietankbehuizing.

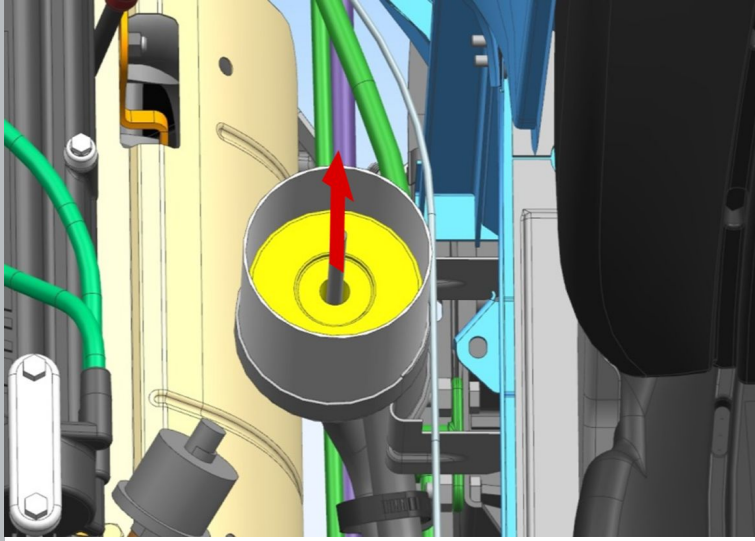

Afbeelding 9

Installatie:

 **KENNISGEVING:** Vervang het filterelement van de olietank vóór installatie.

 **KENNISGEVING:** Gebruik voor het bijvullen alleen oliën die worden aanbevolen door de fabrikant.

BEELD

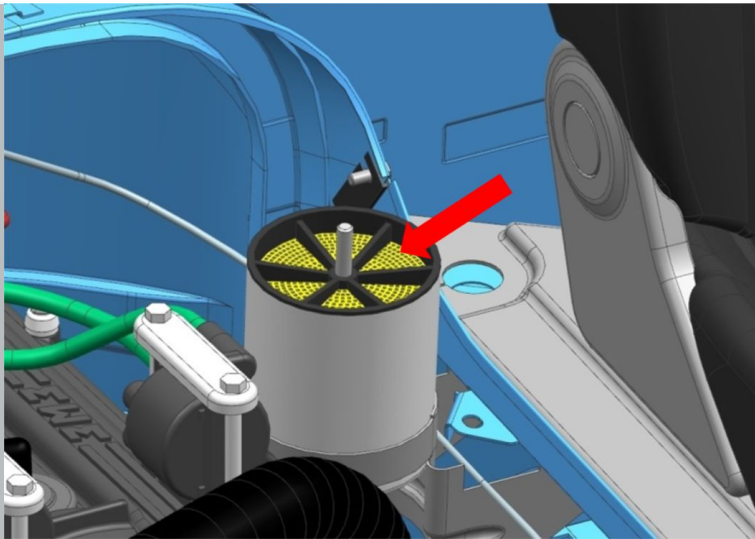

Afbeelding 1

OPERATIE BESCHRIJVING

1. Vul de hydraulische boosterolietank met olie.
Vul olie bij totdat deze boven de zeef verschijnt (niet meer dan 5 mm).

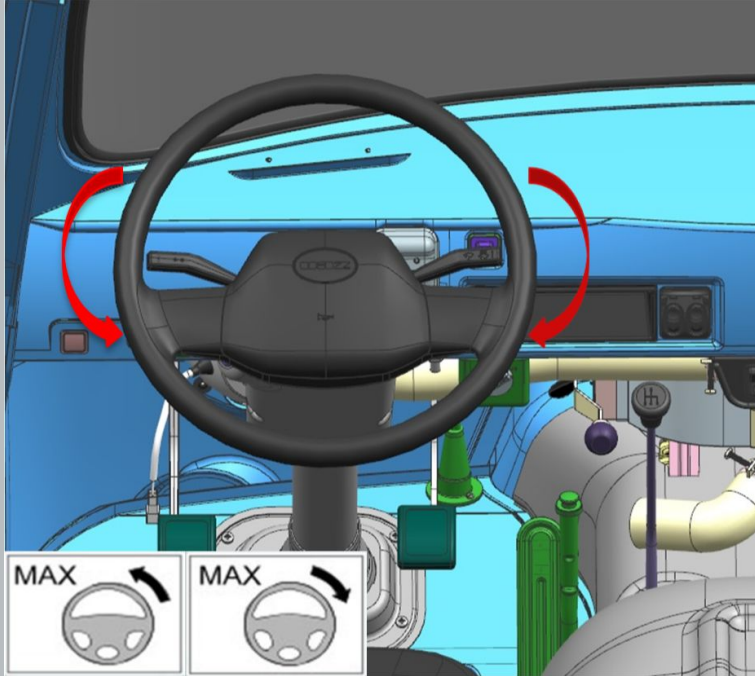

Afbeelding 2

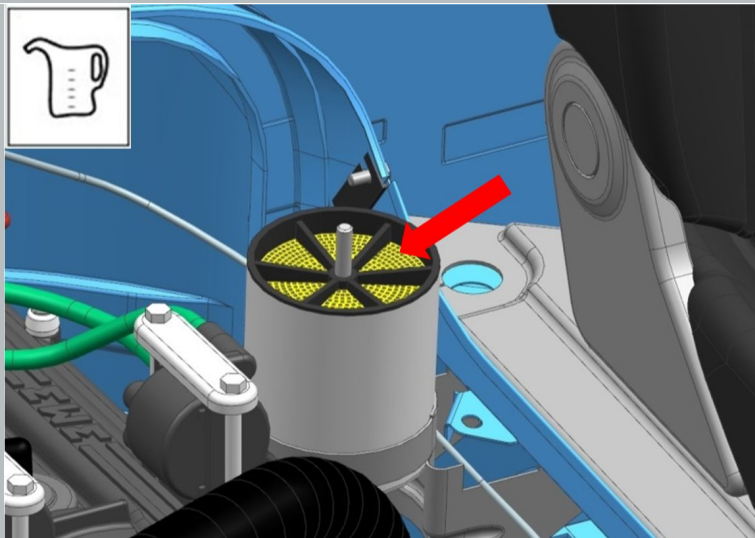

Afbeelding 3

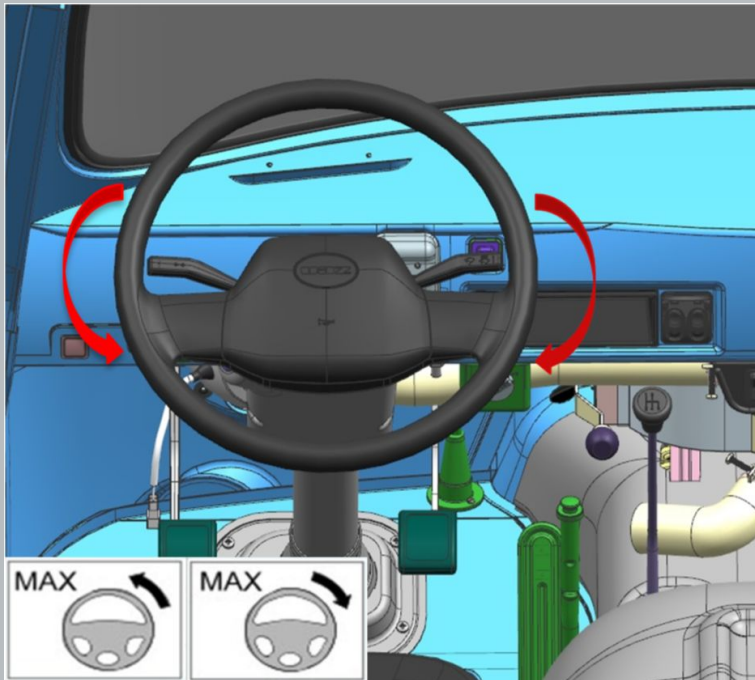

Afbeelding 4

2. Draai het stuurwiel van aanslag naar aanslag (minimaal 5 keer in elke richting) totdat er luchtbellen uit de olie in het reservoir komen.

De handeling moet worden uitgevoerd met de motor uit en de voorwielen geveerd.

3. Voeg olie toe aan de tank.

4. Start de motor terwijl u olie bijvult.

Zet de motor af als de olie hevig schuimt. Laat de olie 20 minuten staan (tot er luchtbellen ontstaan).

5. Draai het stuurwiel van aanslag naar aanslag, zonder het in de uiterste standen vast te houden, 3 keer in elke richting.

De handeling moet worden uitgevoerd met draaiende motor en geveerde voorwielen. Voeg tijdens de werking olie toe aan de hydraulische boostertank om te voorkomen dat het peil onder het niveau van het rooster zakt.

6. Breng het oliepeil naar normaal.

7. Sluit het tankdeksel.

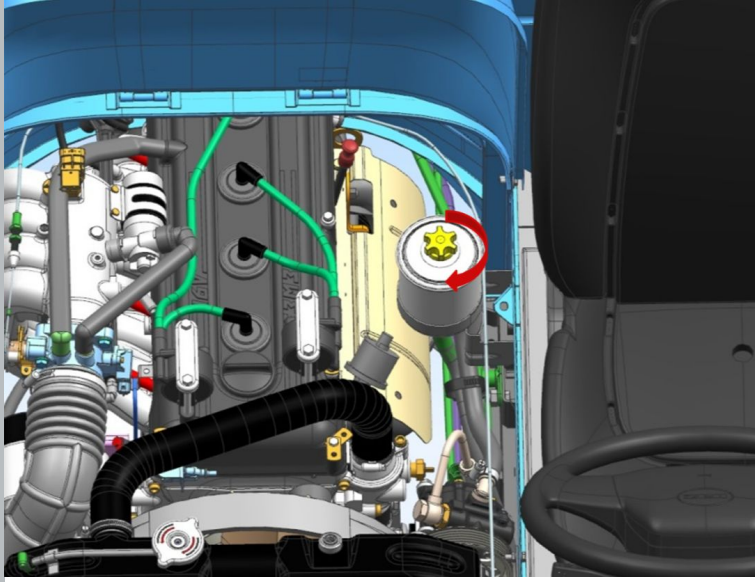

Afbeelding 5