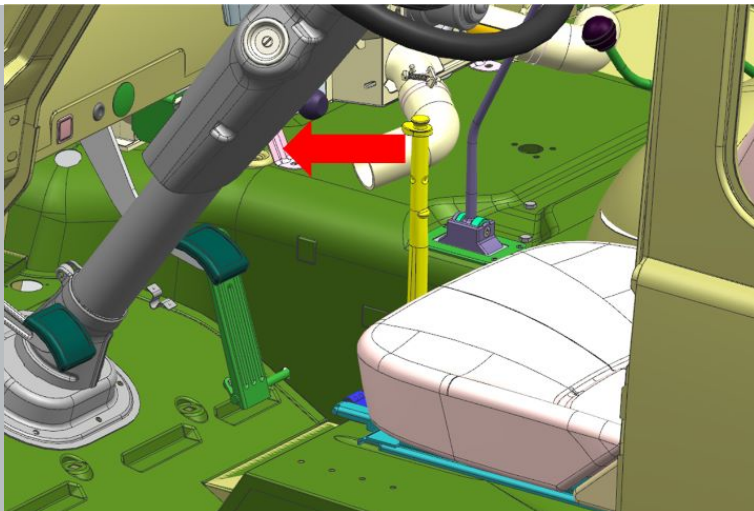

**ACTUATOR PARKEERREM - AFSTELLING (C)****Reparatie-instructies  
nummer**  
00234**Naam reparatie-instructies**  
Actuator parkeerrem - afstelling (C)**Geldt voor**  
UAZ 220695000054100**Model**  
BUS**Productie periode**  
allemaal**Wijziging**  
niet geselecteerd

**⚠ WAARSCHUWING:** Het is verboden om de werking van het parkeerremstelsel te testen tijdens het wegrijden of rijden.

**Vorbereidende handelingen:**

Raadpleeg de instructies - COMBI - Auto-installatie op lift (C) (00410)

**BEELD**

Afbeelding 1

**OPERATIE BESCHRIJVING**

1. Zet de parkeerremhendel helemaal naar voren.

**Aanpassing:****BEELD****OPERATIE BESCHRIJVING**

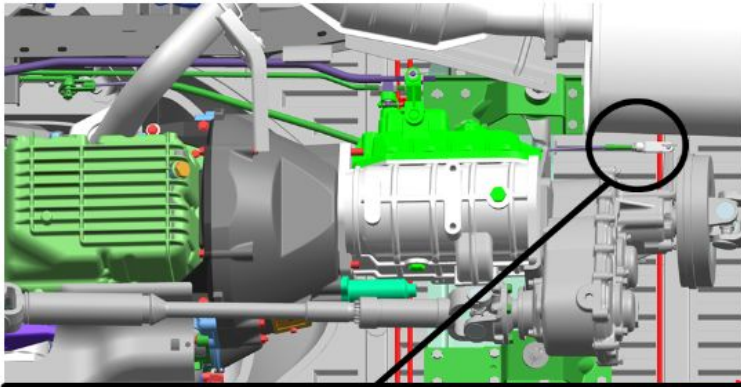

1. Draai de moeren los.

S = 13

aanhaalmoment - 13 N · m

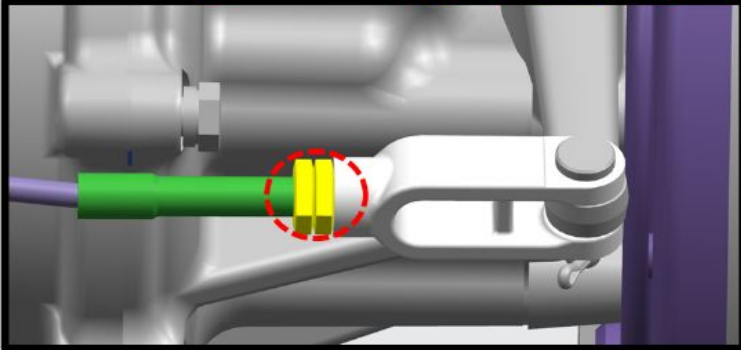

Afbeelding 1

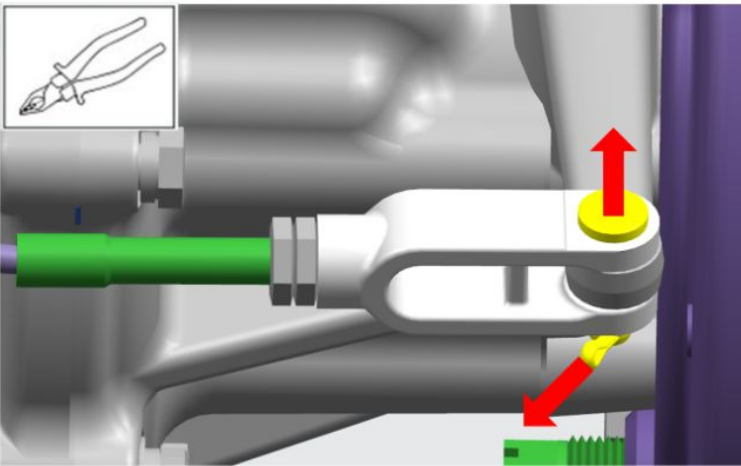

Afbeelding 2

2. Verwijder de splitpen.

**⚠ MELDING:** hergebruik van de splitpen is niet toegestaan.

3. Verwijder uw vinger.

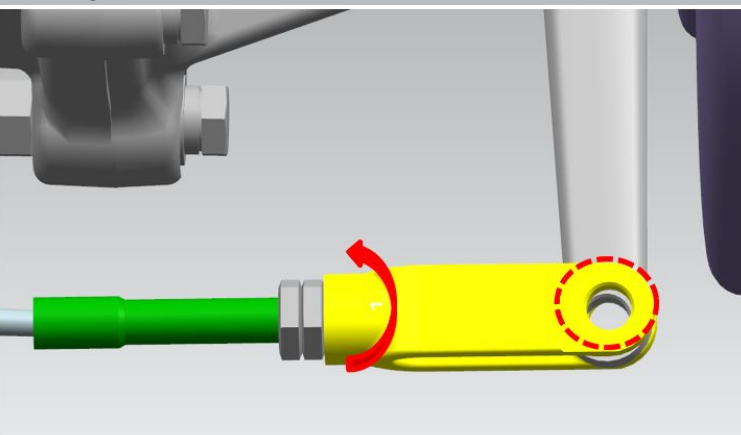

4. Schroef de vork erin totdat de gaten in de vork en de hendel overeenkomen.

In dit geval moet de hefboom de behuizing van de kogels van het uitzetmechanisme raken.

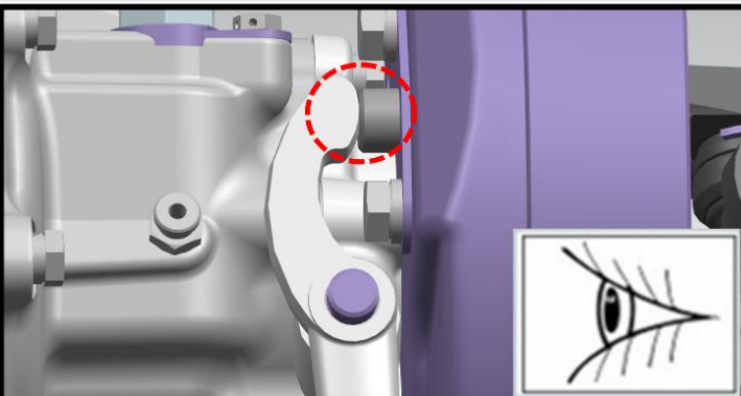

Afbeelding 3

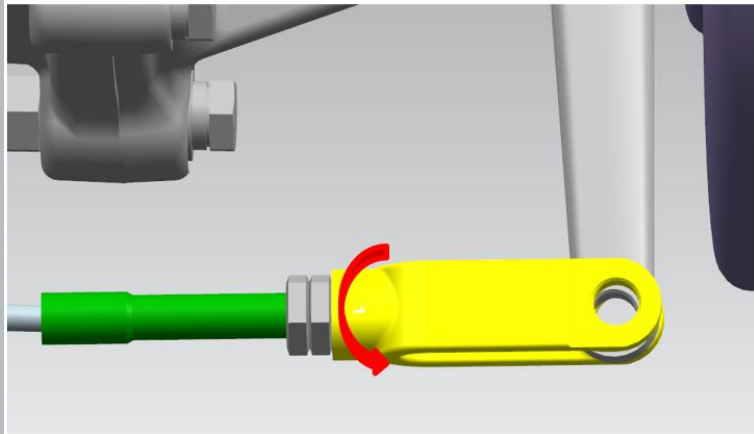

Afbeelding 4

5. Draai de plug 1,5-2 slagen los.

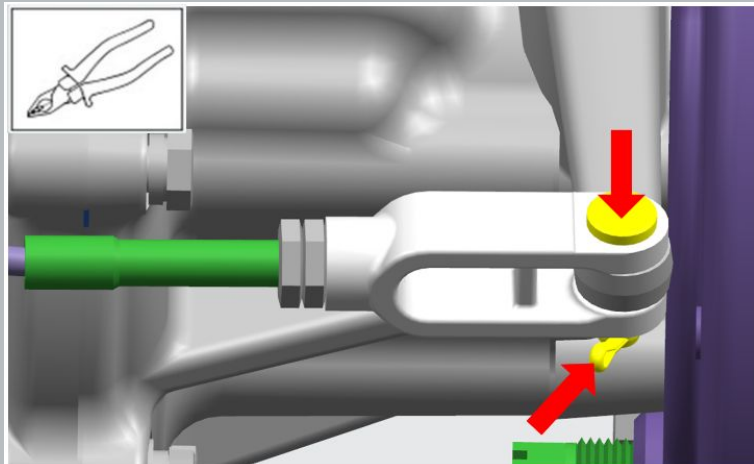

Afbeelding 5

6. Installeer uw vinger.

7. Installeer de splitpen.

**⚠ MELDING:** hergebruik van de splitpen is niet toegestaan.

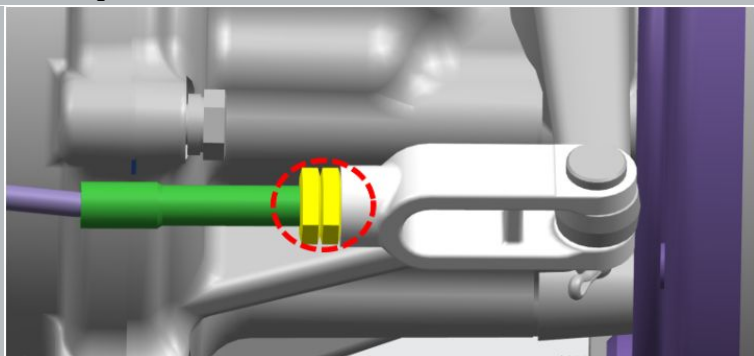

Afbeelding 6

8. Draai de moeren vast.

S = 13

aanhaalmoment - 13 N · m

**⚠ KENNISGEVING:** Als de parkeerrem correct is afgesteld, moet de auto remmen wanneer de hendel is ingesteld op 2-3 klikken.