

STUURBEKRACHTIGING - ONTLUCHTING (C)

Reparatie-instructies nummer 00235	Naam reparatie-instructies Stuurbekrachtiging - ontluchting (C)	Geldt voor 390995000048000 ...
Model BUS	Productie periode allemaal	Wijziging niet geselecteerd

 **WAARSCHUWING:** Volg tijdens de procedure de veiligheidsregels.

 **WAARSCHUWING:** Bij contact met de huid kan hete olie brandwonden veroorzaken.

 **KENNISGEVING:** Het werkvloeistofpeil moet boven het filterscherm staan (niet meer dan 5 mm).

 **WAARSCHUWING:** Houd het stuur niet in de eindposities wanneer u lucht uit het hydraulische systeem ontluft.

 **KENNISGEVING:** Controleer na de procedure of het stuursysteem kan worden gerepareerd.

Verwijdering:

Raadpleeg de instructies - COMBI - Het voertuig op een host plaatsen (C) (00410)

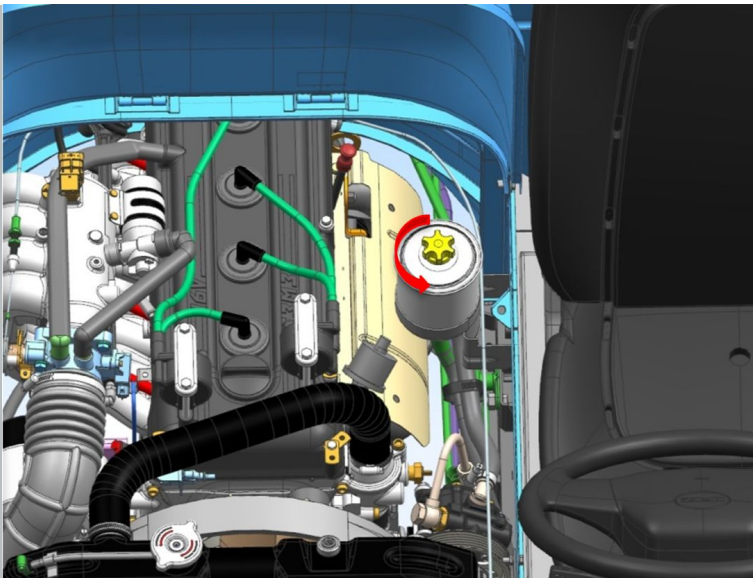
BEELD

Afbeelding 1

OPERATIE BESCHRIJVING

1. Open de dop van de stuurolietank.
Het oliepeil moet boven de filterzeef staan.

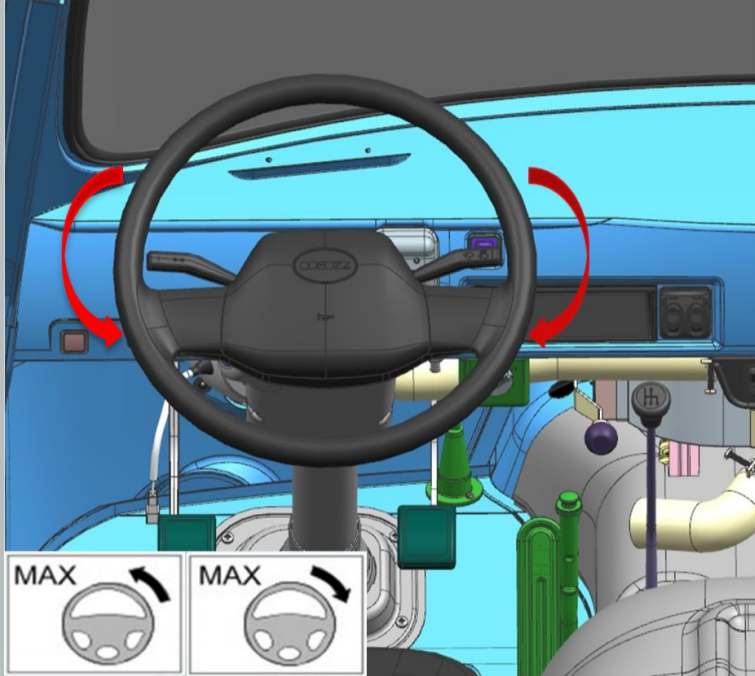

Afbeelding 2

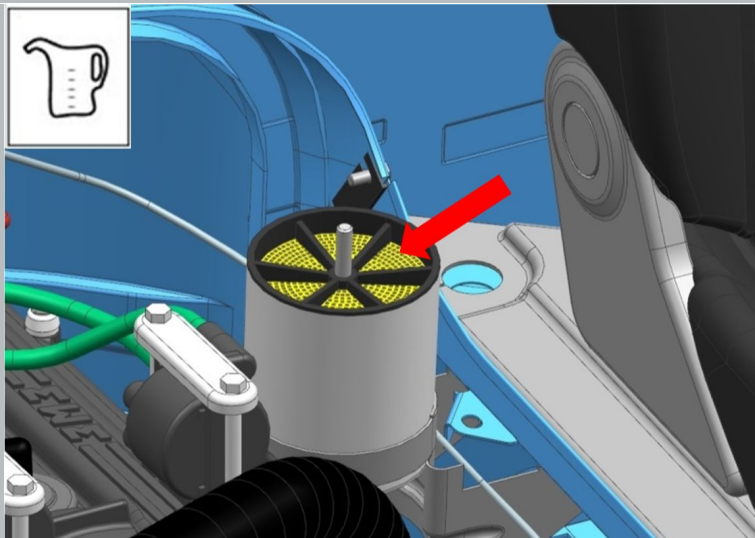

Afbeelding 3

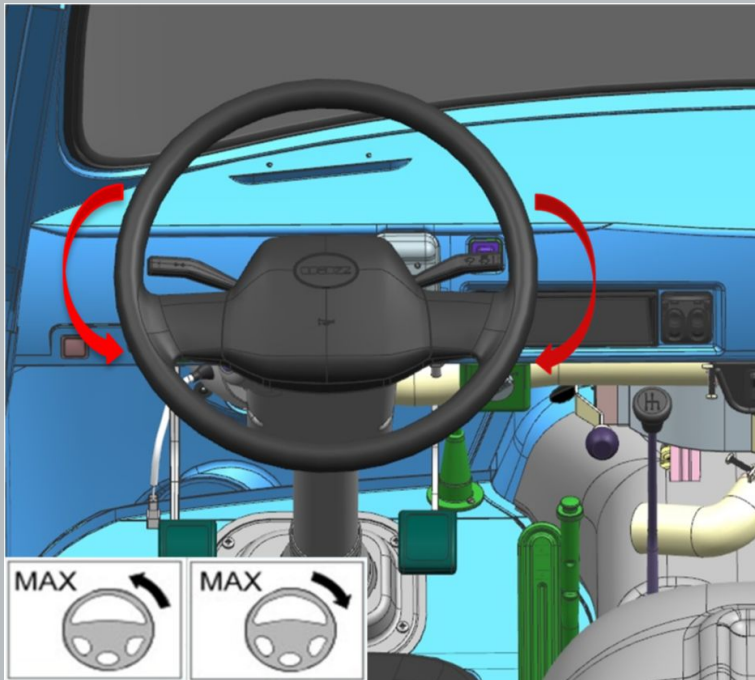

Afbeelding 4

2. Draai het stuurwiel van aanslag tot aanslag (niet minder dan 5 keer in elke richting) totdat er geen luchtbelletjes meer uit de olie in het reservoir komen.

Voer de procedure uit met de motor uit en opgetilde voorwielen.

3. Olie bijvullen.

4. Start de motor terwijl u olie bijvult.

Schakel de motor uit als de olie intensief wordt gelucht. Laat de olie 20 minuten rusten. (totdat luchtbelletjes ontsnappen).

5. Draai het stuurwiel 3 keer in beide richtingen zonder het in de eindposities te houden.

Voer de procedure uit met draaiende motor en opgetilde voorwielen. Vul tijdens de procedure olie bij in het oliereservoir van de stuurbekrachtiging en laat de olie niet onder het filterscherm komen.

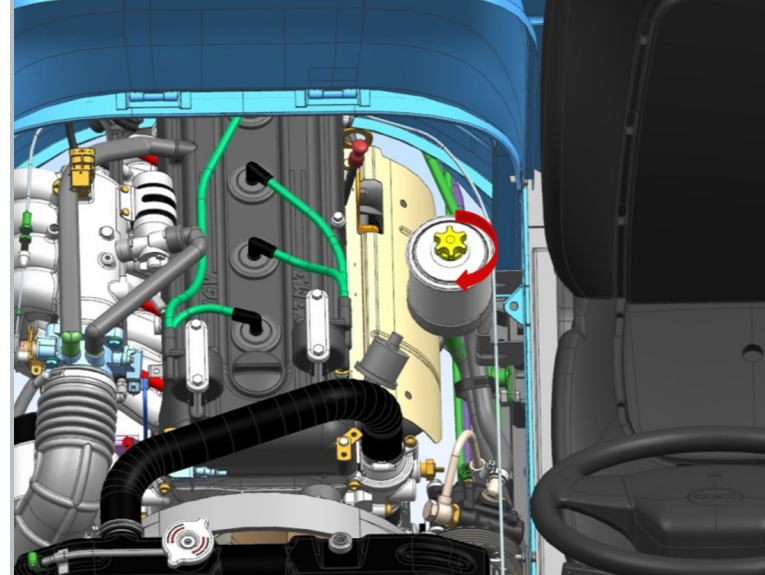

Afbeelding 5

6. Vul olie bij tot normaal niveau.

7. Sluit de dop van het oliereservoir.