

KOELSYSTEEM - ONTLUCHTING (C)

Reparatie-instructies nummer 00236	Naam reparatie-instructies Koelsysteem - ontluuchting (C)	Geldt voor UAZ 220695000046204 ...
Model BUS	Productie periode allemaal	Wijziging niet geselecteerd

⚠ WAARSCHUWING: ER moet aan de opgewarmde motor worden gewerkt. Om brandwonden te voorkomen, moet u ervoor zorgen dat er geen koelvloeistof op de huid, ogen, mond en luchtwegen terecht komt.

⚠ MELDING: Controleer voor het werk of het koelsysteem lekvrij is.

⚠ KENNISGEVING: Laat de motor voor het werk opwarmen tot 80-84° C - openingstemperatuur van de hoofdklep van de thermostaat.

Begin:

Raadpleeg de instructies - BUS, COMBI, GLAZEN BESTELWAGEN, DROPSIDE VOERTUIG, UAZ MEDISCH VOERTUIG - Bestuurdersstoel / voorpassagiersstoel - Verwijderen / aanbrengen (C) (68012)

BEELD

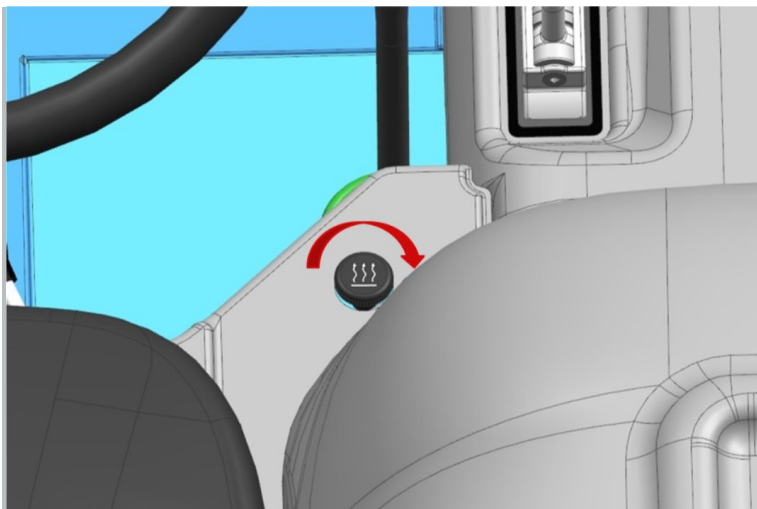

Afbeelding 1

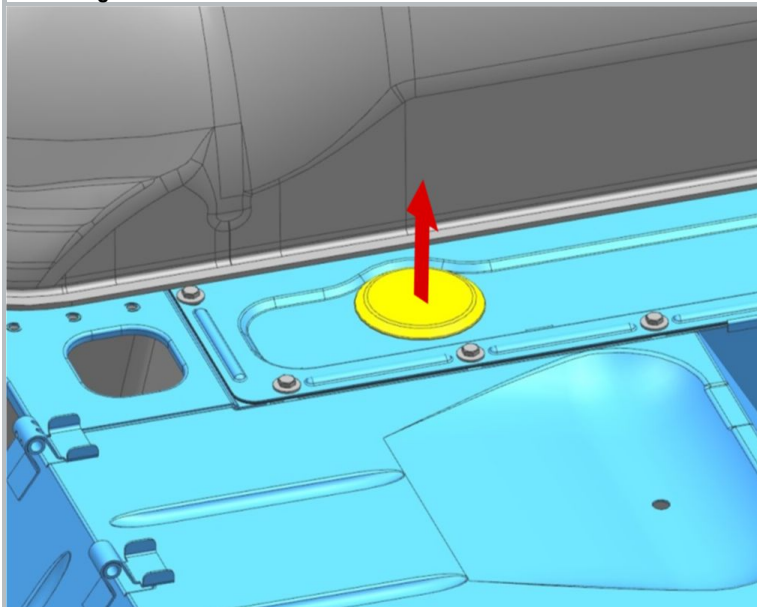

Afbeelding 2

OPERATIE BESCHRIJVING

1. Open de klep van het verwarmingssysteem.

2. Verwijder de plug uit het zijpaneel van de motorkap.

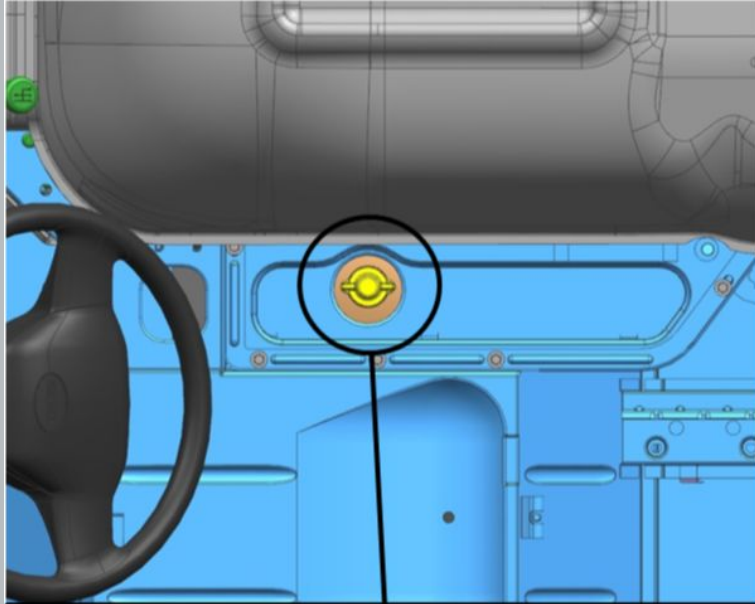

3. Verwijder de dop van het expansiereservoir en vul koelvloeistof bij.
Het koelvloeistofpeil in het expansiereservoir moet 3-4 cm boven de "min." Mark.

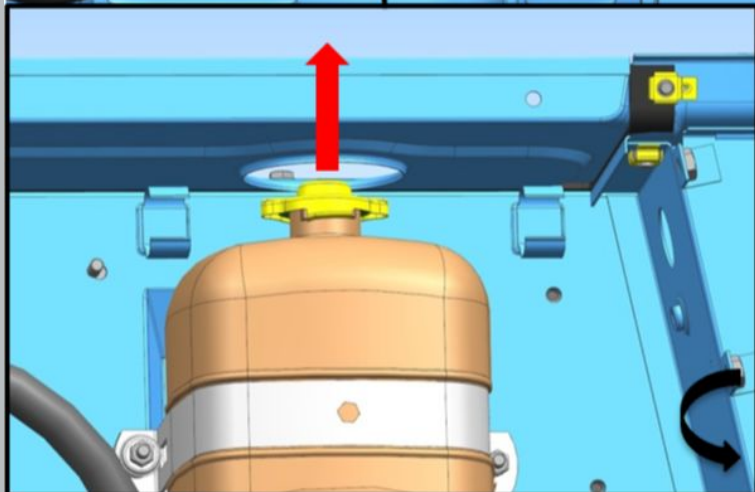

Afbeelding 3

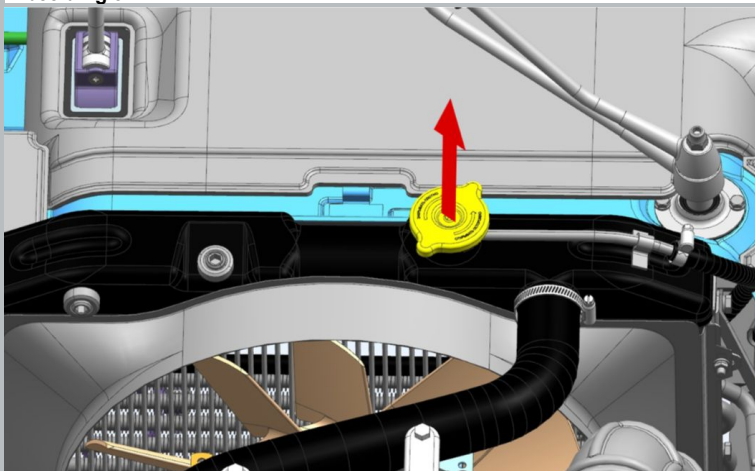

4. Open de radiatorplug.

5. Start de motor.

Afbeelding 4

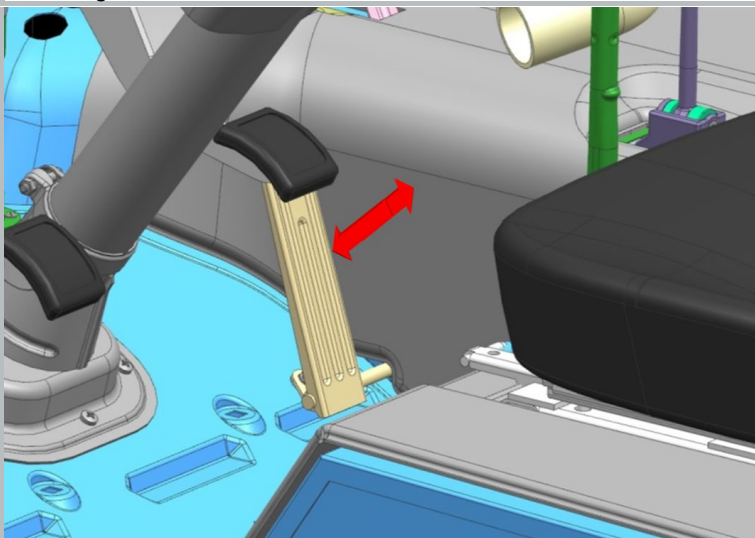

6. Verhoog het motortoerental voor een korte tijd om de koelvloeistofcirculatie in het systeem te verbeteren.
Ga door totdat er geen luchtballen meer uit het systeem komen.

Afbeelding 5

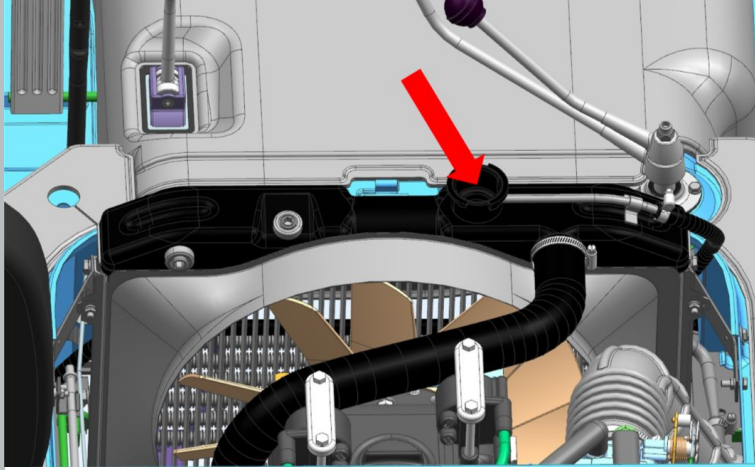

Afbeelding 6

7. Vul koelvloeistof bij via de radiatorhals.

Het koelvloeistofpeil moet 10-15 mm onder de radiatorhals liggen.

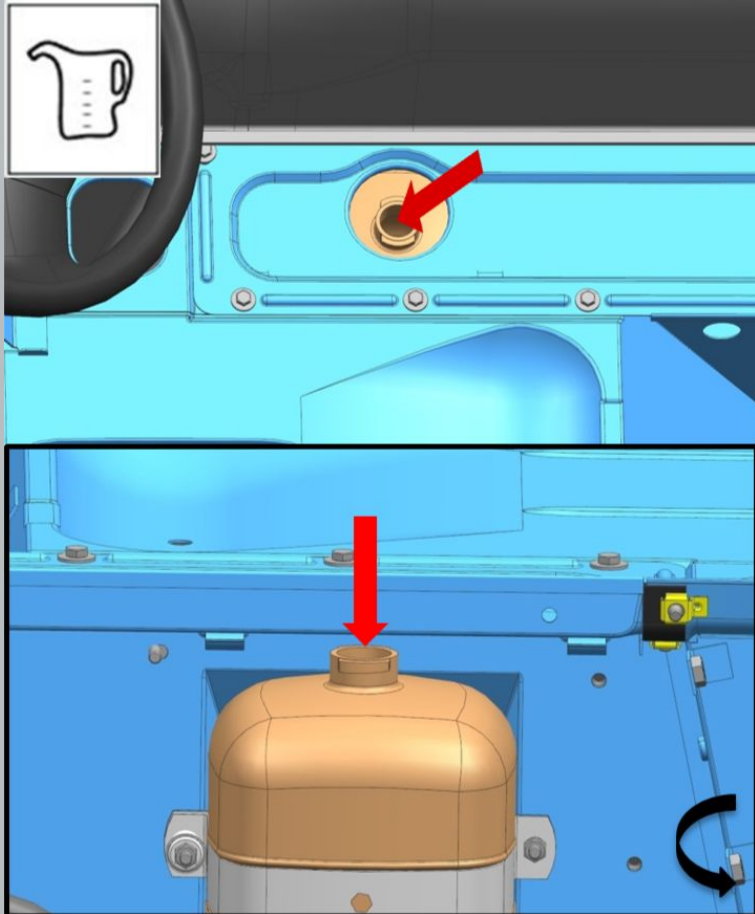

Afbeelding 7

8. Vul koelvloeistof bij tot het vereiste niveau.

Voltooiing:

Installeer in omgekeerde volgorde van verwijderen.