

CILINDERKOP - VERWIJDEREN/INSTALLEREN (C)

Nummer reparatie-instructies: 10014	Naam reparatie-instructies: Cilinderkop - Verwijderen/Installeren (C)	Geldt voor 396295000044600 ...
Model BUS	Productie periode alle	Wijziging Niet geselecteerd

 **WAARSCHUWING:** Wacht tot de motoronderdelen volledig zijn afgekoeld voordat u met de werkzaamheden begint, om brandwonden te voorkomen.

 **WAARSCHUWING:** Werk alleen met uitgeschakelde motor.

 **OPMERKING:** Let er bij het uitvoeren van werkzaamheden op dat u de voorkant van de interieurdecoratie-elementen niet beschadigt.

Opname:

Raadpleeg de instructies - STABIEL VOERTUIG, HATCH, UAZ SANITAIRE AUTO VOOR MEDISCHE DIENSTEN - Batterij - Ontkoppelen/aansluiten (C) (37070)

Raadpleeg de instructies - BUS - Ventilatormantel - Verwijderen / Inbouwen (C) (13020)

Raadpleeg de instructies - Inlaatleiding - Verwijderen / Herplaatsen (C) (10046)

Raadpleeg de instructies - Uitlaatspruitstuk - Verwijderen / Inbouwen (C) (10047)

Raadpleeg de instructies - Bougies - Verwijderen/Inbouwen (C) (37005)

Raadpleeg de instructies - Noodoliedrukschakelaar - Verwijderen/Inbouwen (C) (38010)

Raadpleeg de instructies - Bovenste kettingspanner - Verwijderen/Inbouwen (C) (10034)

Raadpleeg de instructies - Bovenste dynamosteun - Verwijderen/Inbouwen (C) (10066)

Raadpleeg de instructies - Thermostaat met behuizing - Verwijderen / Inbouwen (C) (13007)

Raadpleeg de instructies - PATRIOT - Bovenste kettingdemper - Demontage / Montage (C) (10036)

Raadpleeg de instructies - PATRIOT - Middellange kettingdemper - Demontage / Hermontage (C) (10037)

Raadpleeg de instructies - BUS - Inlaatnokkenas - Verwijderen / Inbouwen (C) (10028)

Raadpleeg de instructies - BUS - Uitlaatnokkenas - Uitbouwen / Inbouwen (C) (10029)

AFBEELDING

OPERATIE BESCHRIJVING:

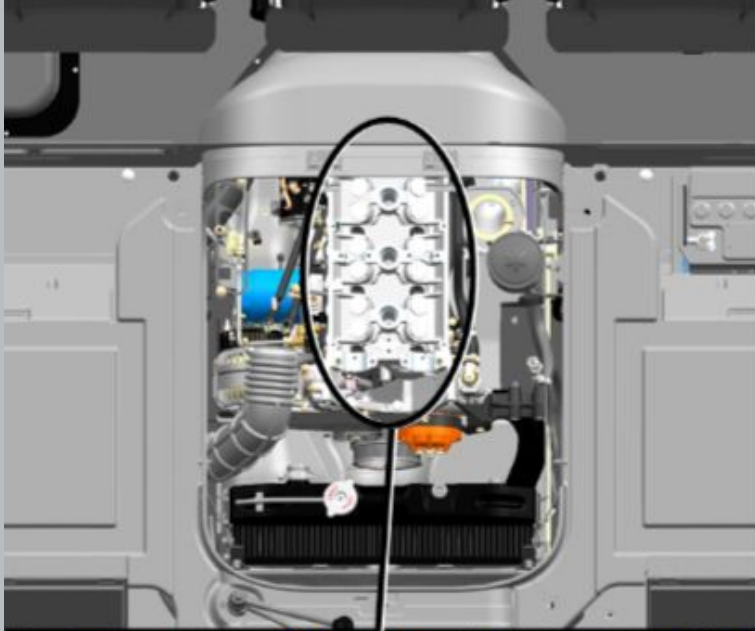

1. Verwijder de bouten waarmee de cilinderkop aan het motorblok is bevestigd.

T=55

aanhaalmoment- 150 N·m

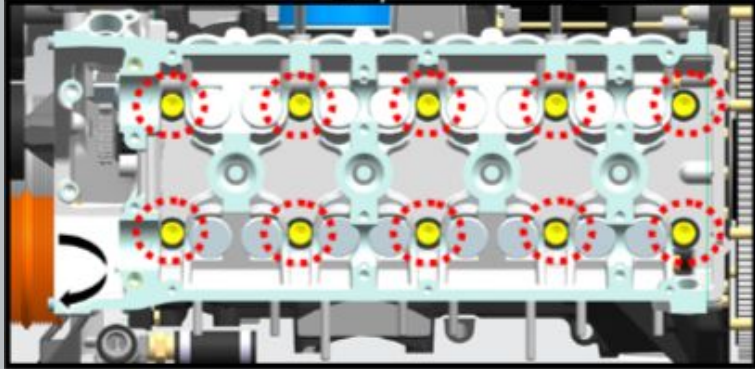

Afb 1

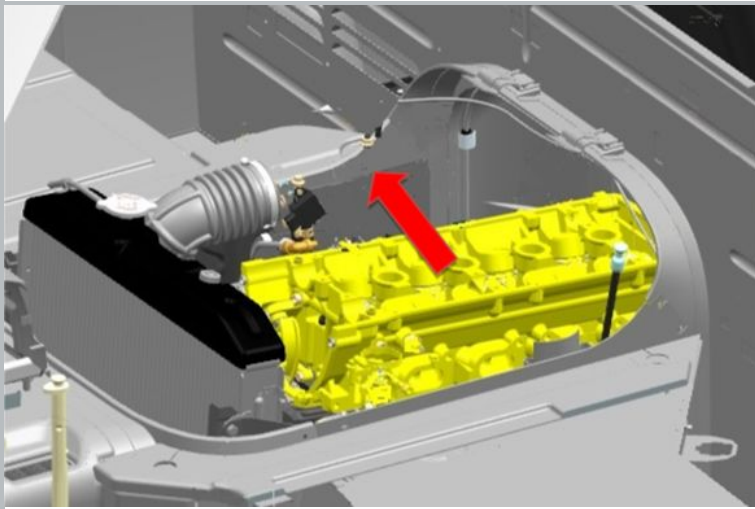

Afb 2

2. Verwijder de cilinderkop met pakking.

⚠ MELDING: Hergebruik van de spacer is niet toegestaan.

Installatie:

⚠ KENNISGEVING: Reinig het pasvlak op het cilinderblok voordat u de cilinderkoppakking monteert.

⚠ KENNISGEVING: Reinig de cilinderkop vóór de montage van koolstofafzettingen en harsachtige afzettingen.

⚠ MELDING: HET is niet toegestaan om de pasvlakken van het blok en de cilinderkop te reinigen met metalen of schurende gereedschappen.

⚠ MELDING: HET IS niet toegestaan onderdelen van aluminiumlegeringen in alkalische oplossingen te wassen.

⚠ OPMERKING: Smeer voor de montage de schroefdraad van de cilinderkopbouten met motorolie.

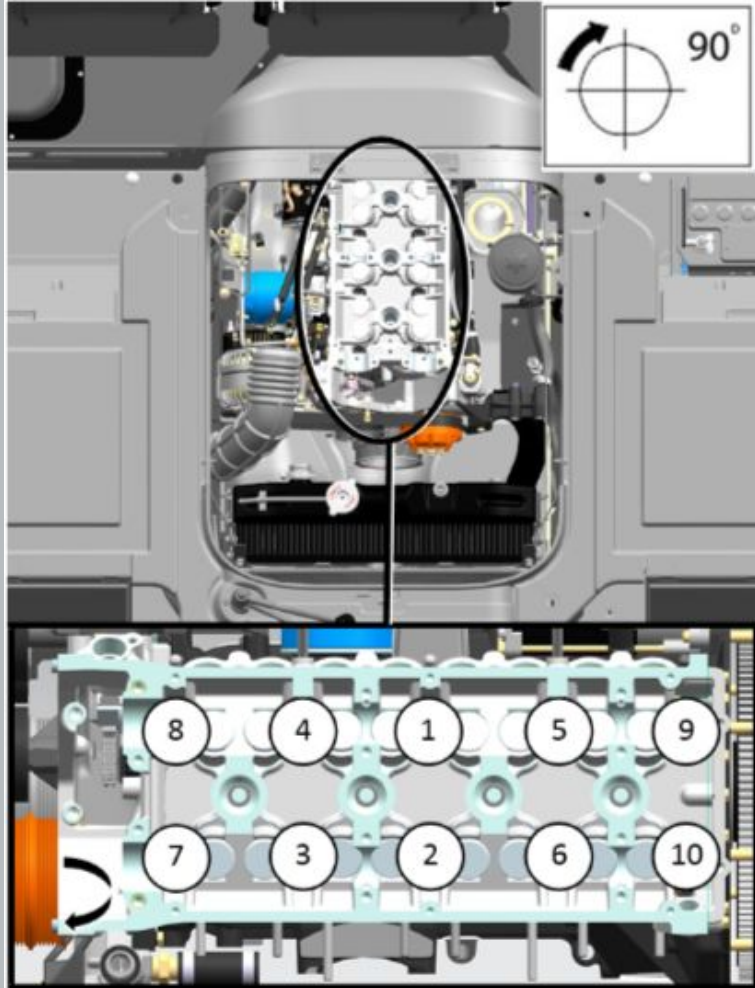

Afb 1

1. Draai de bouten vast waarmee de cilinderkop aan het motorblok is bevestigd.

T=55

aanhaalmoment- 35 N·m

2. Laat minimaal 1 minuut intrekken.

3. Draai de bouten volledig vast door ze 90 graden te draaien.

Om waterslag en scheuren in het cilinderblok te voorkomen bij het aandraaien van de bouten, mag er geen olie in de schroefdraadputten van het blok zitten.