

KRUKAS KEERRING-VERWIJDEREN/INSTALLATIE

Reparatie-instructies nummer
10021

Reparatie-instructies naam
Krukas keerring-Verwijderen/Installatie

Van toepassing op
DE OLIE-AFDICHTING MET DE OLIE-AFDICHTING HOUDER
...

Model
COMBI

Productie periode
2019

Wijziging
Niet geselecteerd

Algemene uitrusting



Doorn voor het drukken manchetten

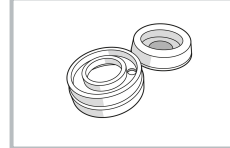

Doorn voor de montage van de oliekeerring houder op de krukas flens

! MELDING: Voor demontage van de motor onderdelen moeten worden gereinigd van vuil.

Opnames:

Raadpleeg de instructies - Vliegwiel Verwijderen/Installatie (10020)

Raadpleeg de instructies-PRO, PICK-up, de PATRIOT-Olie in Carter-Verwijderen/Installatie (10046)

AFBEELDING

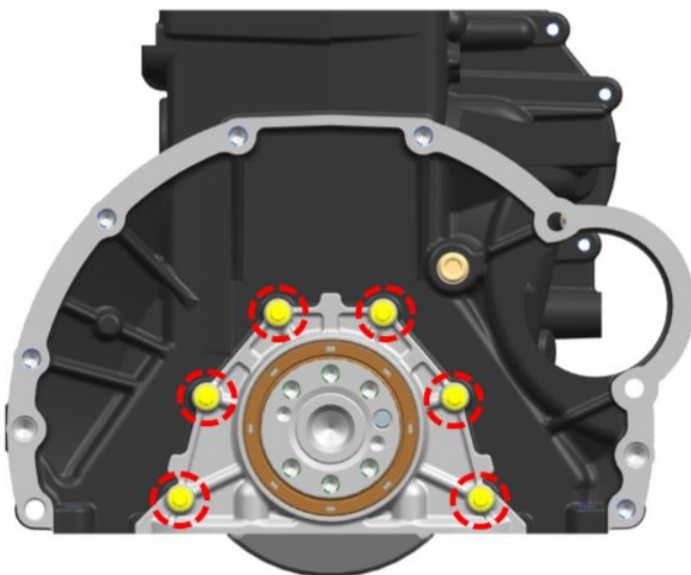

Img 1

WERKING BESCHRIJVING

1. Verwijder de oliekeerring houder van de bouten.

S=8

draaimoment - 8 N * m

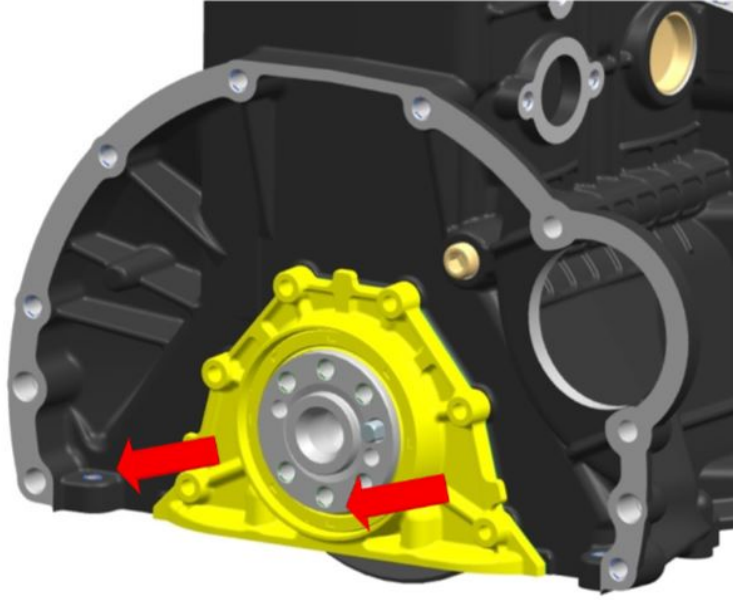

2. Verwijder de oliekeerring houder met de olie-afdichtingen en pakkingen.

⚠ MELDING: Hergebruik van het pad is niet toegestaan.

Img 2

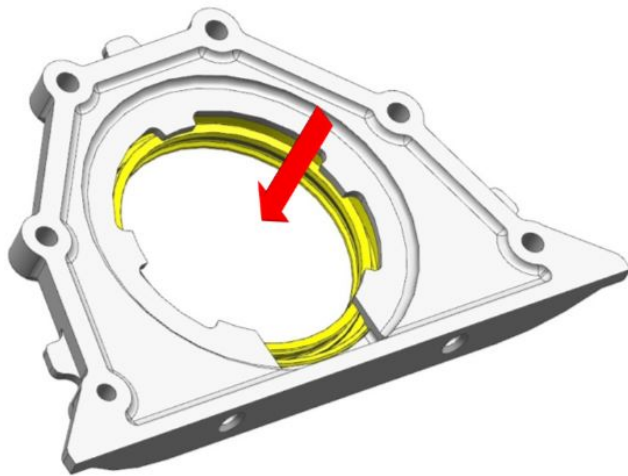

3. Verwijder de oliekeerring.

Herhaald gebruik van de olie-afdichting is niet toegestaan.

Img 3

Installatie:

⚠ MELDING: Voor het installeren van de olie-afdichting houder met de olie-afdichting, het vullen van de olie-afdichting spouw tussen de werken van de rand en de stofkap door $\frac{2}{3}$ volume met CIATIM-221 of CIATIM-279 vet.

AFBEELDING

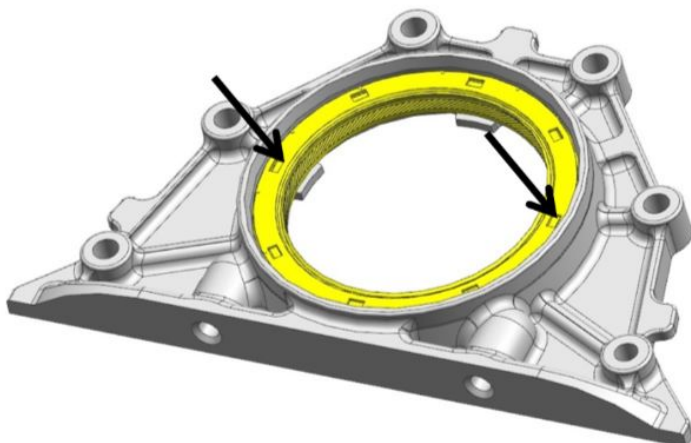

WERKING BESCHRIJVING

1. Druk op de olie-afdichting zonder scheefftrekken.

Img 1

2. Het installeren van de olie-afdichting houder met de olie-afdichting zonder het draaien van de werken van de rand.

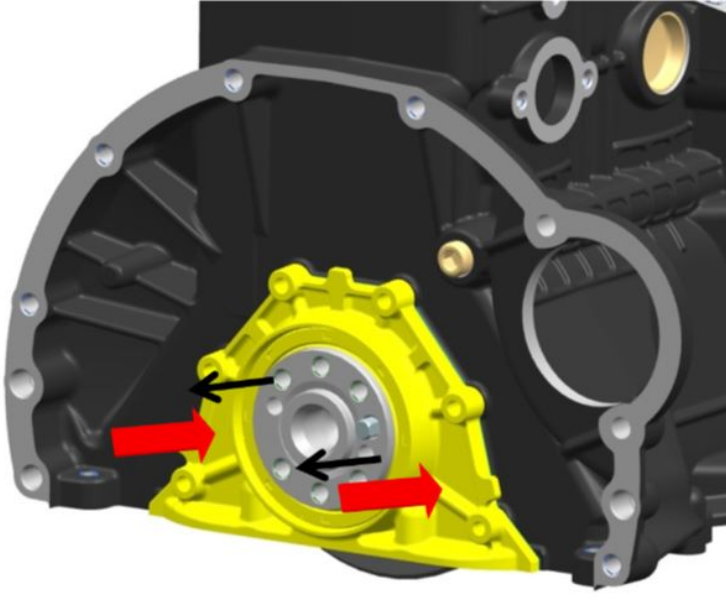

Img 2