

AANDRIJFKETTING BOVENSTE NOKKENAS - VERWIJDEREN / AANBRENGEN (C)

Nummer reparatie-instructies:
10031

Naam reparatie-instructies:
Aandrijfketting bovenste nokkenas - Verwijderen / Aanbrengen (C)

Geldt voor
NOKKENAS AANDRIJFLIJN

Model
BUS

Productie periode
alle

Wijziging
Niet geselecteerd

! MELDING: Voor demontage dienen de motoronderdelen te worden ontdaan van vervuiling.

Opname:

Raadpleeg de instructies - COMBI - Auto-installatie op lift (C) (00410)

Raadpleeg de instructies - STABIEL VOERTUIG, HATCH, UAZ SANITAIRE AUTO VOOR MEDISCHE DIENSTEN - Batterij - Ontkoppelen/aansluiten (C) (37070)

Raadpleeg de instructies - BUS - Klepdeksel - Verwijderen / Inbouwen (C) (10045)

Raadpleeg de instructies - Voorkap - Verwijderen/Inbouwen (C) (10016)

Raadpleeg de instructies - Bovenste kettingspanner - Verwijderen/Inbouwen (C) (10034)

Raadpleeg de instructies - PATRIOT - Bovenste kettingdemper - Demontage / Montage (C) (10036)

Raadpleeg de instructies - PATRIOT - Middellange kettingdemper - Demontage / Hermontage (C) (10037)

Raadpleeg de instructies - Kettingkap - Verwijderen / Terugplaatsen (C) (10013)

AFBEELDING

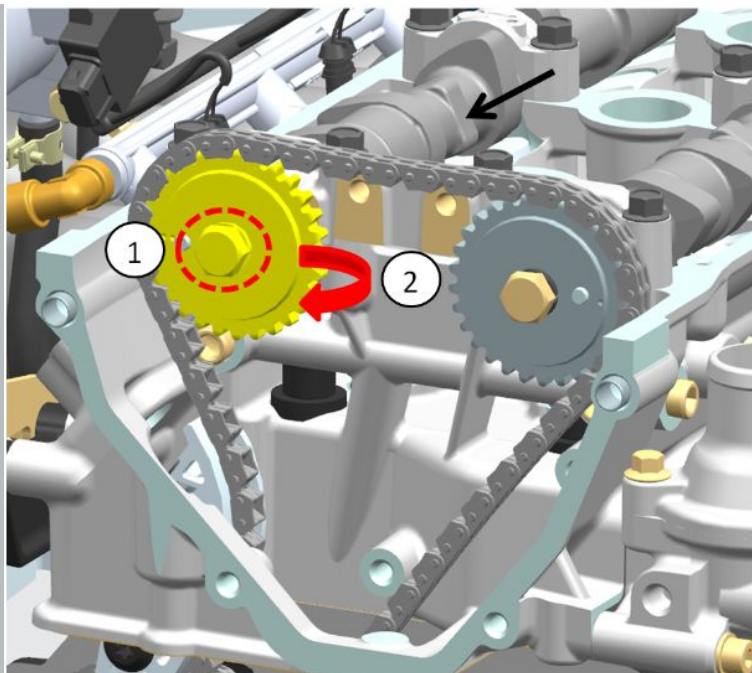

Afb 1

OPERATIE BESCHRIJVING:

1. Verwijder de bout met een veerring waarmee het tandwiel van de inlaatnokkenas is bevestigd.

S=17

S=27

aanhaalmoment- 58 N·m

Zorg er bij het uitvoeren van de handeling voor dat de as niet draait met een sleutel.

2. Verwijder het tandwiel.

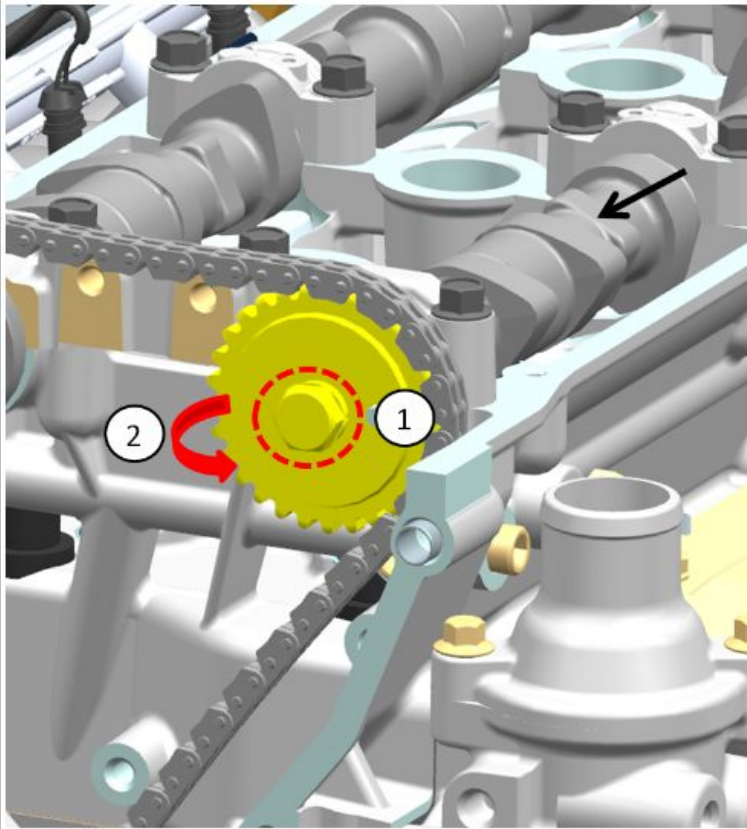

3. Verwijder de bout met een veerring waarmee het tandwiel van de uitlaatnokkenas is bevestigd.

S=17

S=27

aanhaalmoment- 58 N·m

Zorg er bij het uitvoeren van de handeling voor dat de as niet draait met een sleutel.

4. Verwijder het tandwiel.

Afb 2

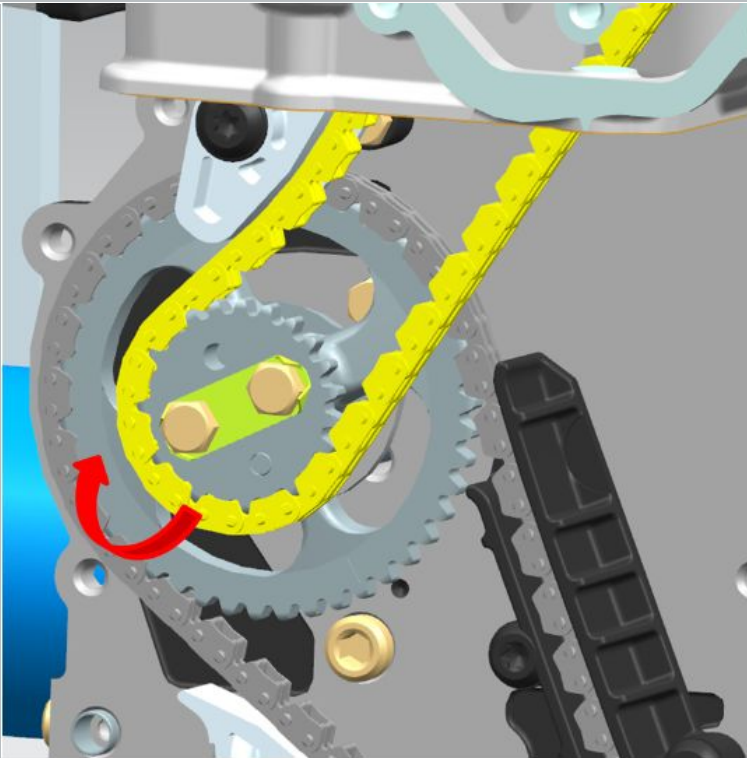

5. Verwijder de bovenste ketting.

Afb 3

Installatie:

⚠ KENNISGEVING: Vóór de installatie moet de markering op het tussenasaangedreven tandwiel en het krukstandwiel uitgelijnd zijn met de overeenkomstige markeringen op het cilinderblok en moet de aandrijfketting door de demper worden gespannen.

⚠ MELDING: Het tandwiel van de uitlaatnokkenas heeft één inkeping in tegenstelling tot het tandwiel van de inlaatnokkenas, dat twee inkepingen heeft.

AFBEELDING

OPERATIE BESCHRIJVING:

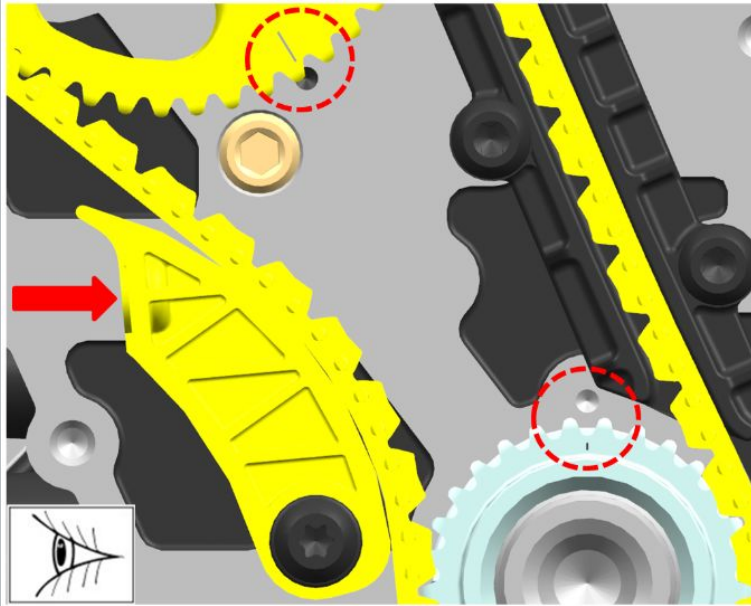

Afb 1

1. Druk op de schoen terwijl u de onderste ketting spant.

2. Controleer of de tandwielen correct zijn afgesteld volgens de markeringen.

Draai indien nodig de krukas rechtsom (van voren gezien) tot de markeringen overeenkomen.

3. Vergrendel de krukas zodat deze niet kan draaien door de eerste versnelling in de versnellingsbak in te schakelen.

Laat de krukas niet draaien totdat de aandrijfketting van de nokkenas en de hydraulische spanners zijn geïnstalleerd.

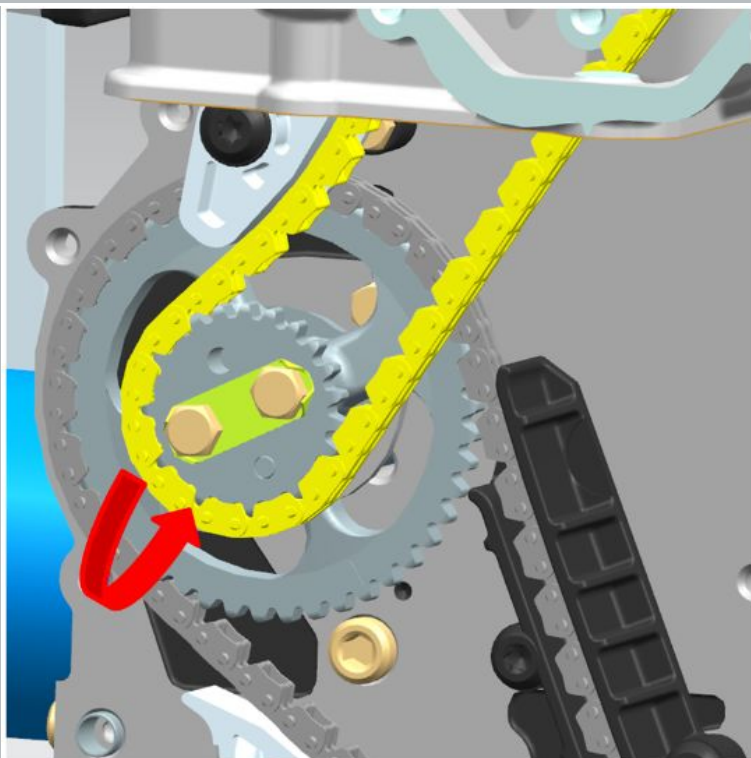

Afb 2

4. Monteer de bovenste ketting op het aandrijftandwiel van de tussenas en steek de bovenste ketting in de cilinderkop.

Raadpleeg de instructies - Kettingkap - Verwijderen / Terugplaatsen (C) (10013)

Raadpleeg de instructies - Onderste spanrol - Verwijderen / Aanbrengen (C) (10035)

Raadpleeg de instructies - Krukspoelie - Verwijderen/Inbouwen (C) (10024)

AFBEELDING

OPERATIE BESCHRIJVING:

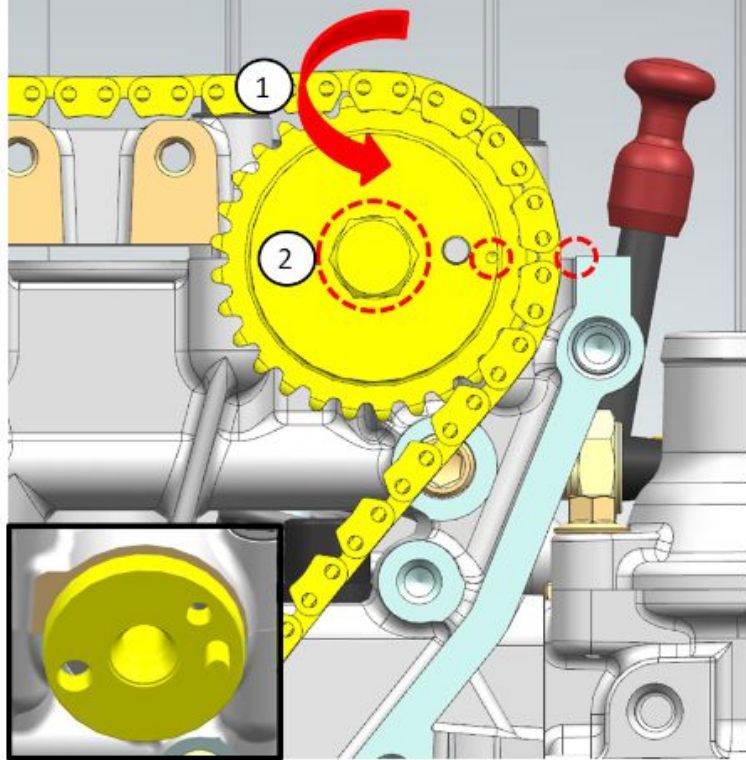

Afb 1

1. Monteer het tandwiel van de uitlaatnokkenas met ketting op de flens en de aspen.

De markering op het tandwiel van de as moet samenvallen met het bovenste horizontale vlak van de cilinderkop en de aandrijfketting moet strak staan.

2. Draai de bout vast met de veerring waarmee het astandwiel is bevestigd.

aanhaalmoment- 58 N·m

Zorg er bij het uitvoeren van de handeling voor dat de as niet draait met een sleutel.

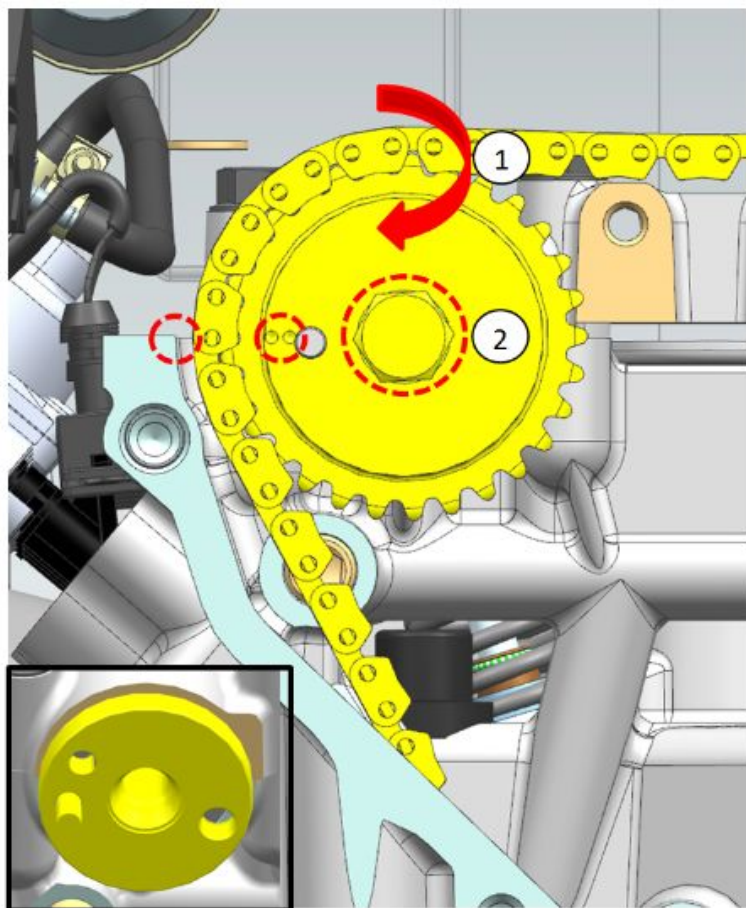

Afb 2

3. Monteer het inlaatkoppenastandwiel met ketting op de nokkenasflens en pen.

De markering op het tandwiel van de as moet uitgelijnd zijn met het bovenste horizontale vlak van de cilinderkop en de kettingtak tussen de tandwielen van de as moet strak staan.

4. Draai de bout vast met de veerring waarmee het astandwiel is bevestigd.

aanhaalmoment- 58 N·m

Zorg er bij het uitvoeren van de handeling voor dat de as niet draait met een sleutel.

Raadpleeg de instructies - Bovenste kettingspanner - Verwijderen/Inbouwen (C) (10034)

Raadpleeg de instructies - PATRIOT - Middellange kettingdemper - Demontage / Hermontage (C) (10037)

Raadpleeg de instructies - PATRIOT - Bovenste kettingdemper - Demontage / Montage (C) (10036)

Raadpleeg de instructies - Nokkenas timing - Controleer (C) (00171)

Raadpleeg de instructies - Timing fasen - Afstelling (C) (00184)