

CHOKE MET SENSOR - DEMONTAGE / INSTALLATIE (C)**Nummer reparatie-
instructies:**
10051**Naam reparatie-instructies:**
Choke met sensor - Demontage / Installatie (C)**Geldt voor**
374195000046500
...**Model**
BUS**Productie periode**
alle**Wijziging**
Niet geselecteerd **WAARSCHUWING:** Werk alleen met uitgeschakelde motor. **WAARSCHUWING:** Wacht tot de motoronderdelen volledig zijn afgekoeld voordat u met de werkzaamheden begint, om brandwonden te voorkomen. **MELDING:** Trek bij het losmaken van elektrische connectoren niet aan de kabelboom en oefen geen overmatige kracht uit. **LET OP:** Maak voor aanvang van de werkzaamheden pluggen van de juiste maat gereed om lekkage van koelvloeistof na het verwijderen van de slangen te voorkomen.**Opname:**

Raadpleeg de instructies - STABIEL VOERTUIG, HATCH, UAZ SANITAIRE AUTO VOOR MEDISCHE DIENSTEN - Batterij - Ontkoppelen/aansluiten (C) (37070)

Raadpleeg de instructies - COMBI - Compensatieslang - Demontage / Hermontage (C) (11048)

AFBEELDING**OPERATIE BESCHRIJVING:**

1. Koppel de KMPSUD-kabelboomconnector los van de gasklepsensor.

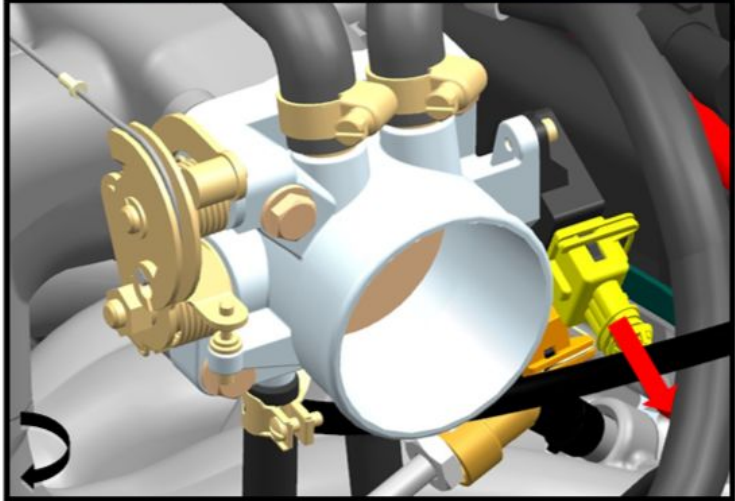

Afb 1

2. Verwijder het kabeluiteinde van de gashendel.

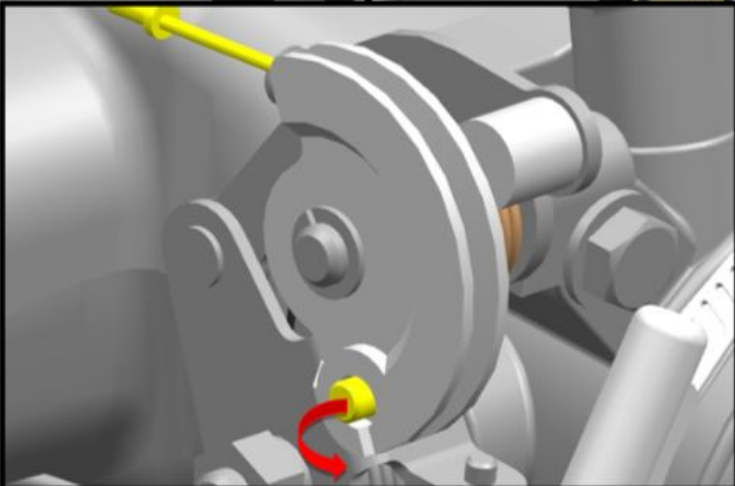
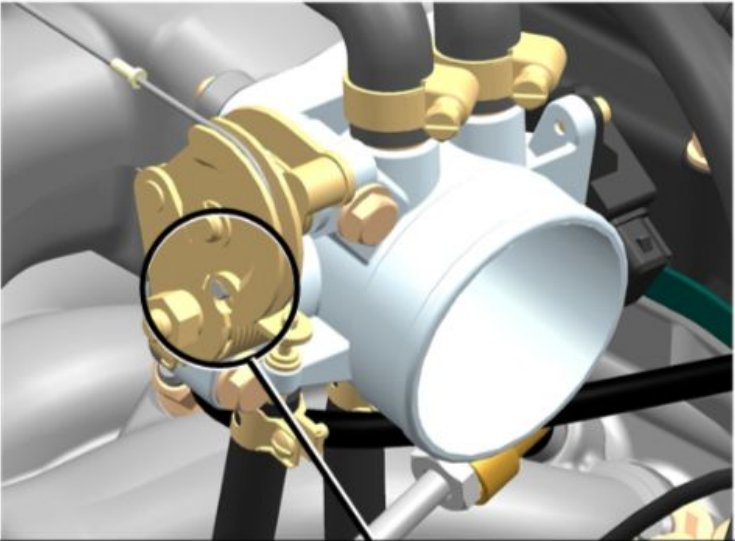

Afb 2

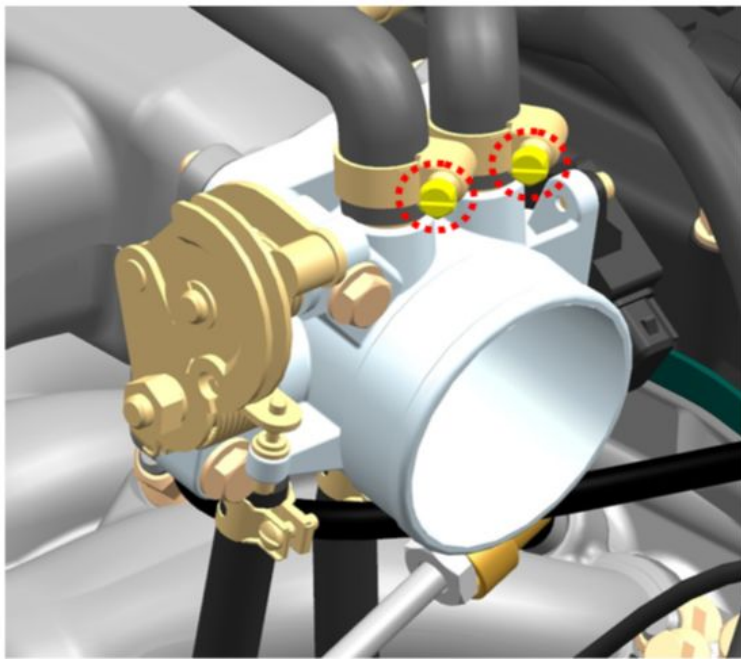

Afb 3

3. Maak de slangklemmen los.

S=8

aanhaalmoment- 5 N·m

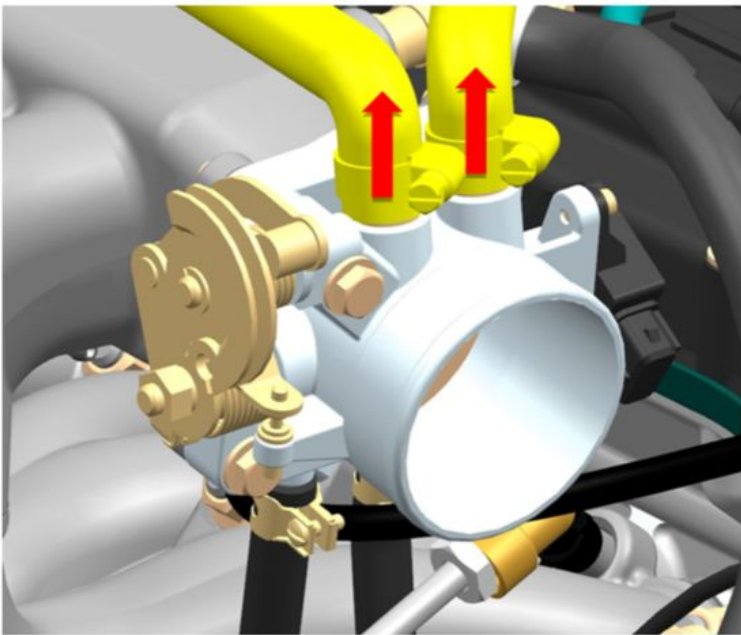

Afb 4

4. Verwijder de slangen van de gasaansluitingen.

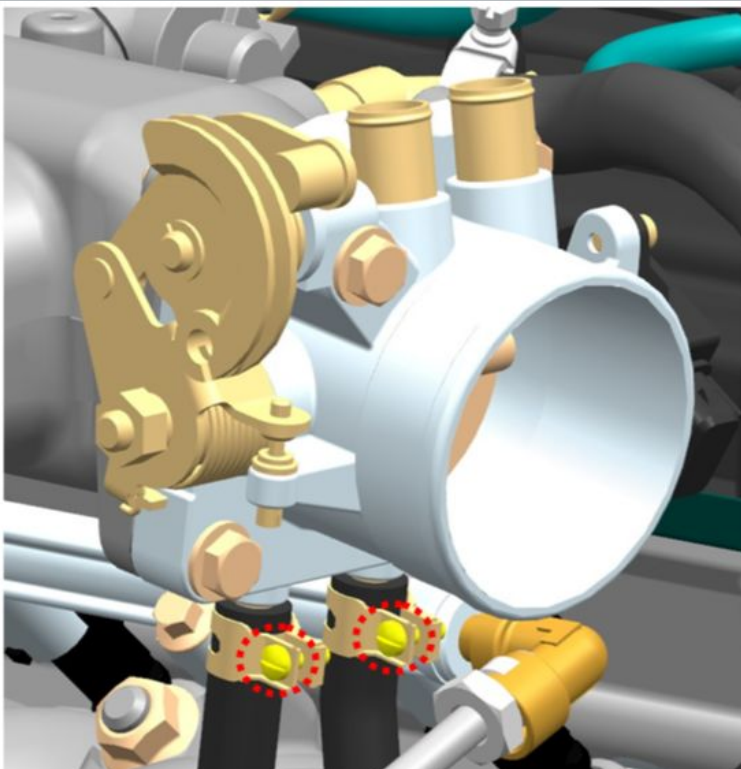

Afb 5

5. Maak de slangklemmen los.

aanhaalmoment- 3 N·m

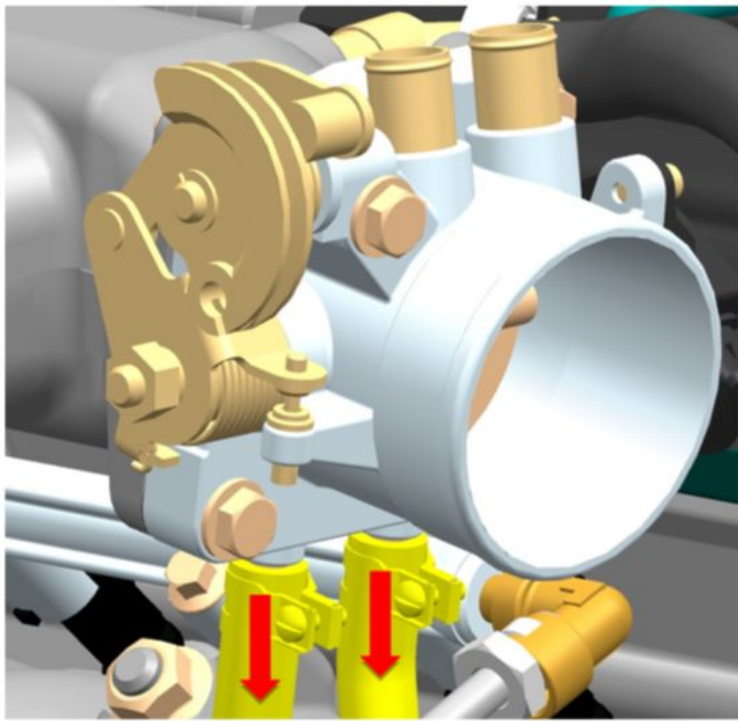

Afb 6

6. Verwijder de slangen van de gasaansluitingen.
Sluit de openingen van de slangen af met geschikte pluggen.

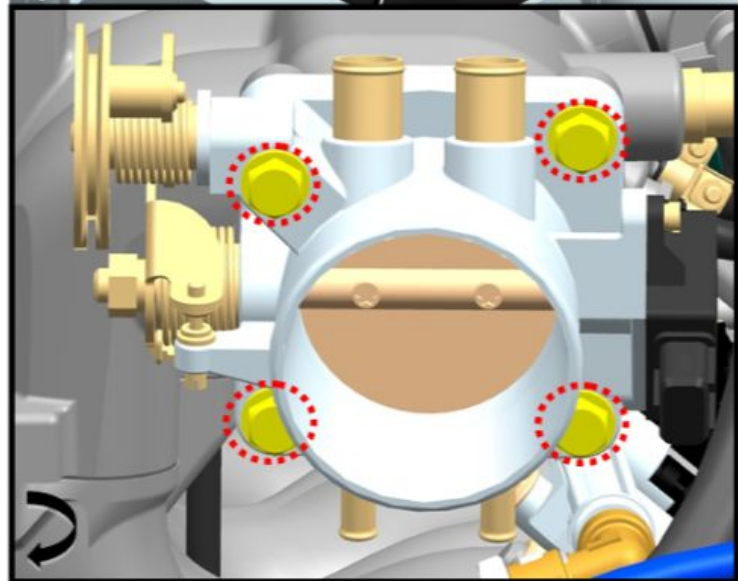
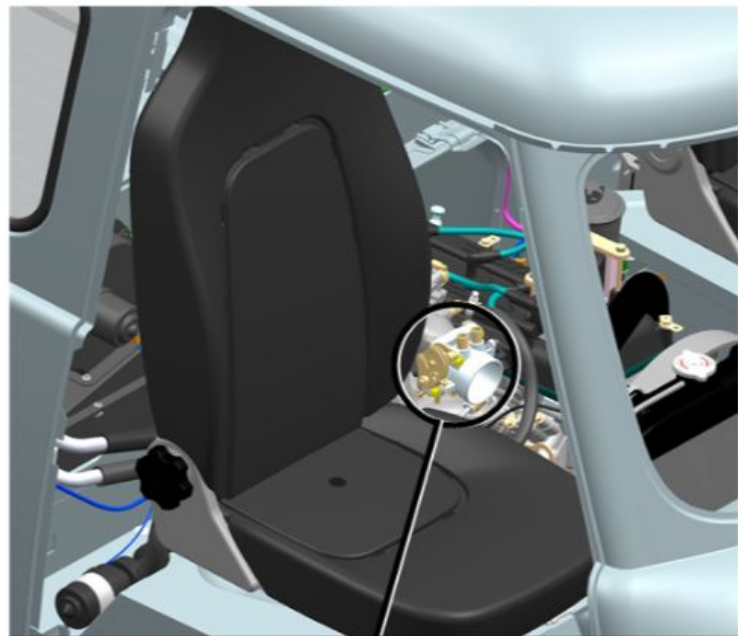

Afb 7

7. Verwijder de gasklepmontagebouten met ringen.
S=12
aanhaalmoment- 15 N·m
Let er bij het losdraaien op dat de bovenste bevestigingsbouten van de gasklep verschillende lengtes hebben.

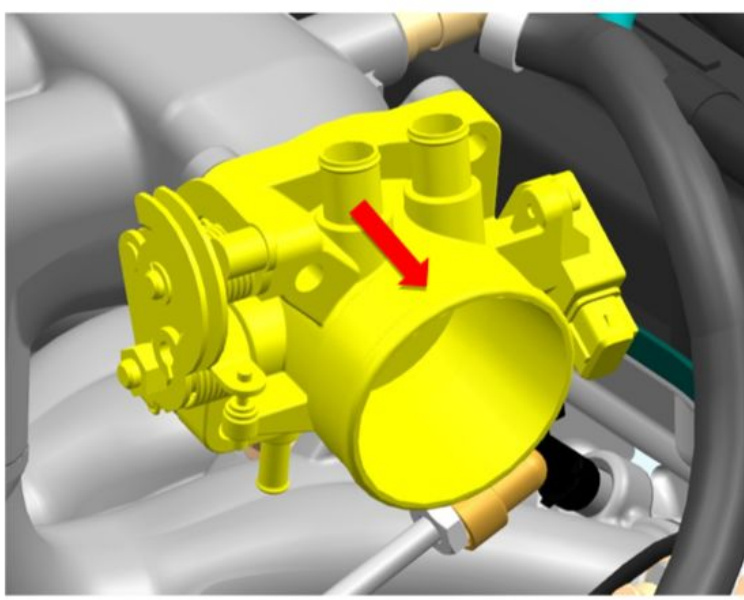

Afb 8

8. Verwijder de gasklep met een pakking.

⚠ MELDING: Hergebruik van de spacer is niet toegestaan.

Installatie:

⚠ MELDING: Gebruik geen overmatige kracht bij het aansluiten van elektrische connectoren.

AFBEELDING

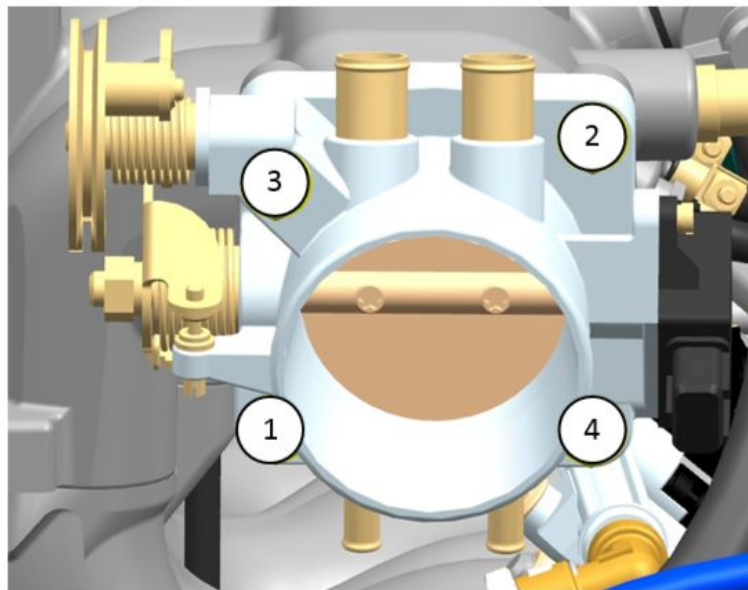

Afb 1

OPERATIE BESCHRIJVING:

1. Draai de gasklepbouten vast met ringen.

S=12

aanhaalmoment- 15 N·m

Let er bij het inschroeven op dat de bovenste bevestigingsbouten van de gasklep verschillende lengtes hebben.

⚠ MELDING: Controleer na het aansluiten van de elektrische connectoren of ze goed vastzitten.