

OLIECARTER - VERWIJDEREN / AANBRENGEN (C)

Nummer reparatie-
instructies:
10052

Naam reparatie-instructies:
Oliecarter - Verwijderen / Aanbrengen (C)

Geldt voor
OLIE CARTER

Model
BUS

Productie periode
alle

Wijziging
Niet geselecteerd

 **WAARSCHUWING:** Werk alleen met uitgeschakelde motor.

 **WAARSCHUWING:** Wacht tot de motoronderdelen volledig zijn afgekoeld voordat u met de werkzaamheden begint, om brandwonden te voorkomen.

 **MELDING:** Voor demontage dienen de motoronderdelen te worden ontdaan van vervuiling.

Opname:

Raadpleeg de instructies - COMBI - Auto-installatie op lift (C) (00410)

Raadpleeg de instructies - BUS, STABIEL VOERTUIG, HATCH, BEGLAZING VAN, UAZ SANITAIRE AUTO VOOR MEDISCHE DIENSTEN - Linker motorspatbord - Verwijderen/Installeren (C) (28012)

Raadpleeg de instructies - BUS, STABIEL VOERTUIG, GLAZED VAN, HATCH, SANITAIRE AUTO UAZ VOOR MEDISCHE DIENSTEN - Rechter motorspatbord - Verwijderen/Aanbrengen (C) (28011)

Raadpleeg de instructies - BUS, STAAFVOERTUIG, SANITAIR VOERTUIG UAZ VOOR MEDISCHE DIENSTEN - Motor - olie verversen en oliefilter (C) (00202)

Raadpleeg de instructies - COMBI - Versterking koppelingshuis - Uitbouwen / Inbouwen (C) (16002)

AFBEELDING

OPERATIE BESCHRIJVING:

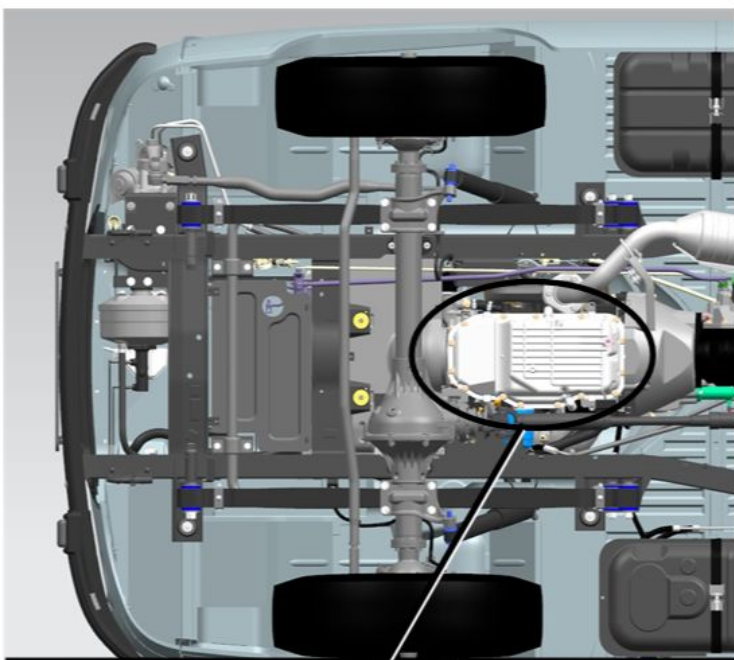

1. Verwijder de bouten met ringen waarmee het oliecarter is bevestigd.

S=12

aanhaalmoment- 16 N·m

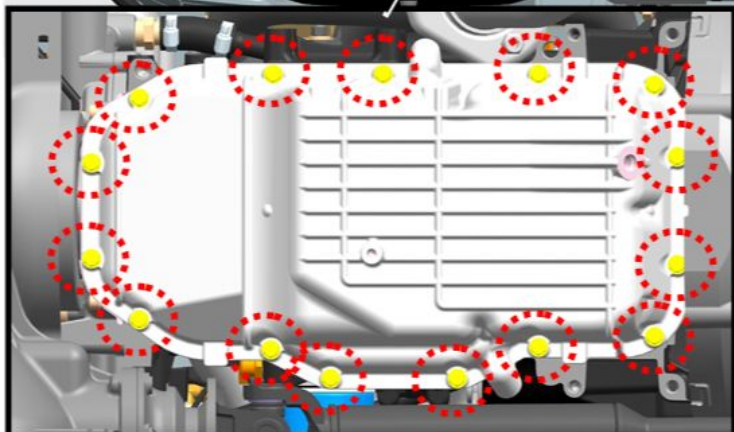

Afb 1

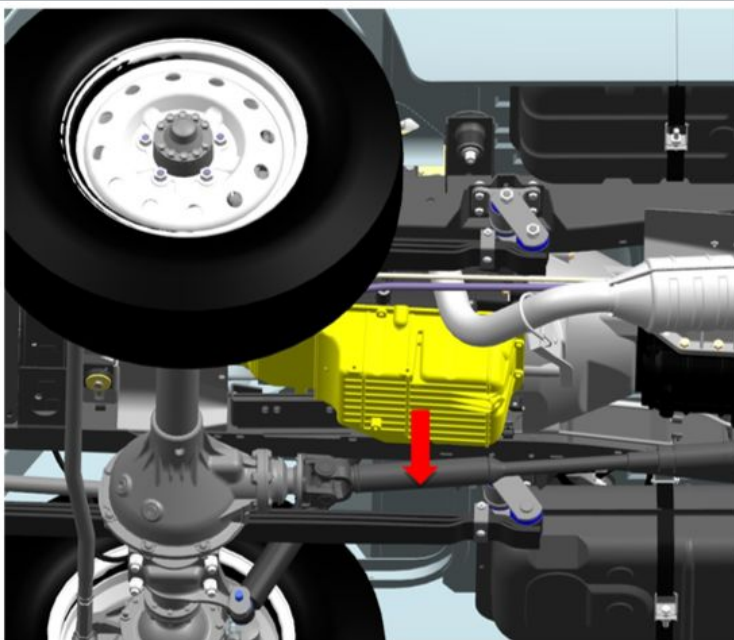

Afb 2

2. Verwijder het carter.

Installatie:

 **KENNISGEVING:** Reinig het oliecarter voor installatie van koolstofafzettingen en harsachtige afzettingen.

 **MELDING:** HET is niet toegestaan onderdelen van aluminiumlegeringen in alkalische oplossingen te wassen.

 **MELDING:** Inspecteer het oliecarter voor de montage op scheuren, schilfers en andere defecten. Als er gebreken zijn, is het niet toegestaan om het carter te monteren.

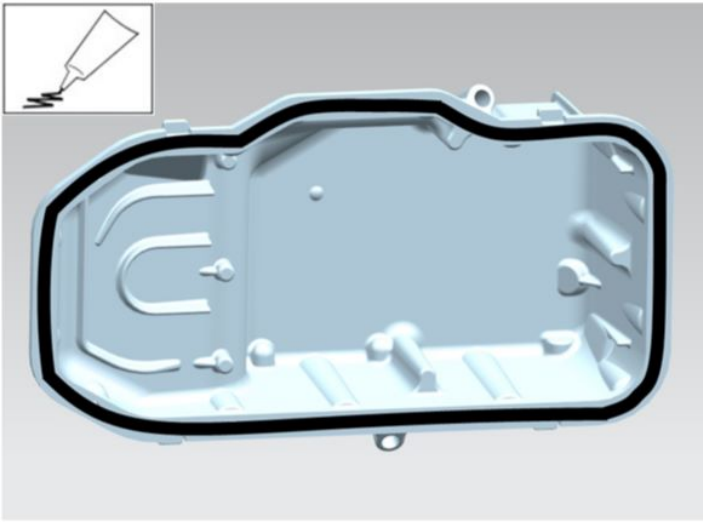

Afb 1

1. Reinig en ontvet de kruising van de pasvlakken van het carter en het blok.

2. Breng siliconenkit aan op de pasvlakken.

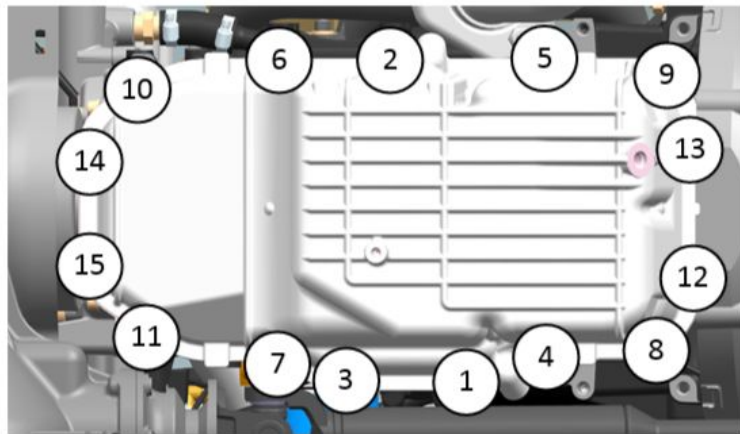

Afb 2

3. Draai de bouten vast met ringen om het oliecarter vast te zetten.

S=12

aanhaalmoment- 10 N·m

4. Voltooi het definitieve aandraaien van de bouten.

aanhaalmoment- 16 N·m

 **MELDING:** Controleer na montage en vullen met olie of de aansluitingen goed vast zitten.