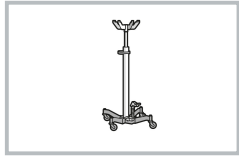

BRANDSTOF TANK LINKS-VERWIJDEREN/INSTALLATIE (S)

Reparatie-instructies nummer 11001	Reparatie-instructies naam Brandstof tank links-Verwijderen/Installatie (S)	Van toepassing op 396295000046000 ...
Model COMBI	Productie periode 2019	Wijziging Niet geselecteerd

Algemene uitrusting

Transmissie rack

- WAARSCHUWING:** Het niet opvolgen van de veiligheidsinstructies bij de omgang met brandstof apparatuur en brandstof kan resulteren in ernstig letsel of brand.
- WAARSCHUWING:** Bij het werken met brandstof-elementen, het gebruik van elke vorm van open vuur is ten strengste verboden.
- WAARSCHUWING:** Vóór het loskoppelen van de brandstof elementen, zorg ervoor dat er geen brandstof druk. De brandstof in het brandstofsysteem blijft bij hoge druk, zelfs wanneer de motor niet draait.
- WAARSCHUWING:** Wees voorzichtig bij de omgang met brandstof. Brandstof dampen zijn giftig en explosief.
- WAARSCHUWING:** Voorkom morsen. Gemorste brandstof moet onmiddellijk worden verwijderd.
- WAARSCHUWING:** Ontdoen van ongebruikte en / of vervuilde brandstof is in overeenstemming met de plaatselijke regelgeving.
- WAARSCHUWING:** Vermijd contact van brandstof en dampen met de mond, de huid, de ogen en de ademhalingswegen.
- MELDING:** Het reinigen van de buitenkant van de brandstof leidingen voordat u de verbinding verbreekt.
- MELDING:** Verwijder de brandstof uit de brandstoftank voordat u het verwijdert.
- MELDING:** Een assistent is nodig om de operatie uit te voeren.
- MELDING:** Bij het loskoppelen van de elektrische aansluitingen, trek niet aan de bedrading of oefen geen overdreven druk uit.
- MELDING:** Beschadigde onderdelen en bevestigingsmiddelen moeten worden vervangen.

Opnames:

Raadpleeg de gebruiksaanwijzing om AAN BOORD van het VOERTUIG, COMBI, AMBULANCE UAZ VOOR MEDISCHE DIENSTEN-Batterij – Uitschakeling/Aansluiting (S) (37070)

Raadpleeg de instructies-COMBI-Installatie van een auto op een lift (C) (00410)

Raadpleeg de instructies-Brandstof systeem Pressure Relief (S) (00155)

Raadpleeg de instructies-het Aftappen van brandstof uit de brandstoftank (S) (00156)

Raadpleeg de instructies Verdieping putdeksel-Verwijderen/Installatie (S) (51008)

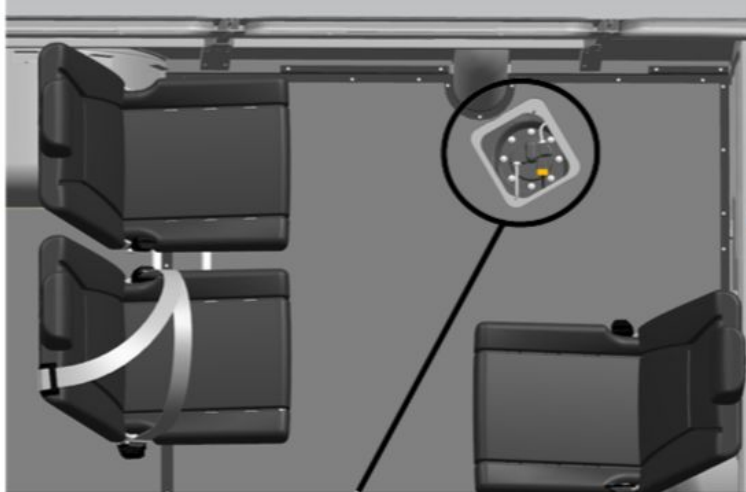

1. Trek de kabelboom van de dompelpomp module van de connector.

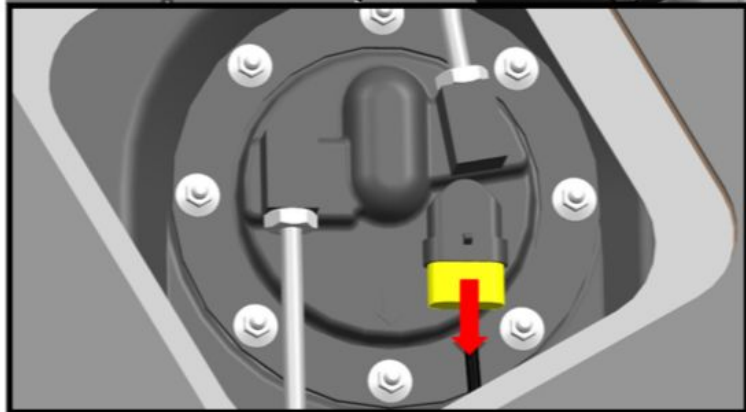

Img 1

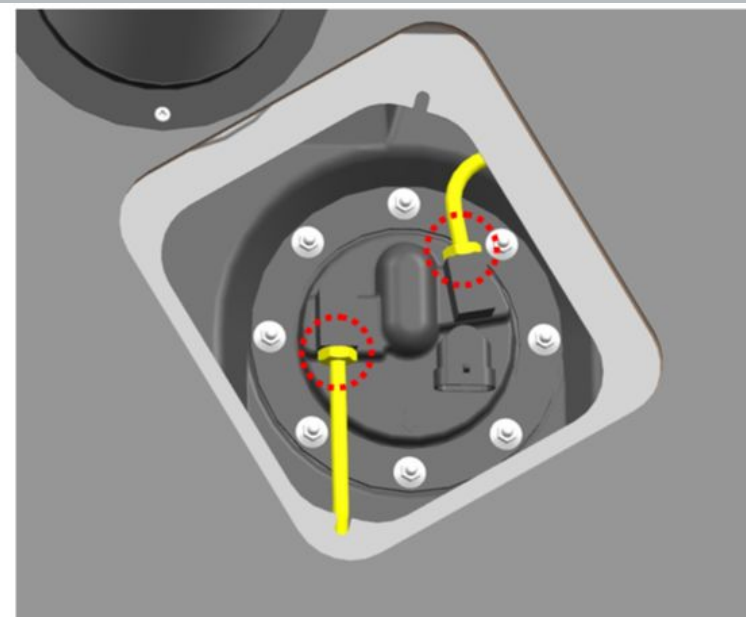

2. Schroef de slang-aansluitingen van de dompelpomp module.

S=17

draaimoment - 20 Nm

Img 2

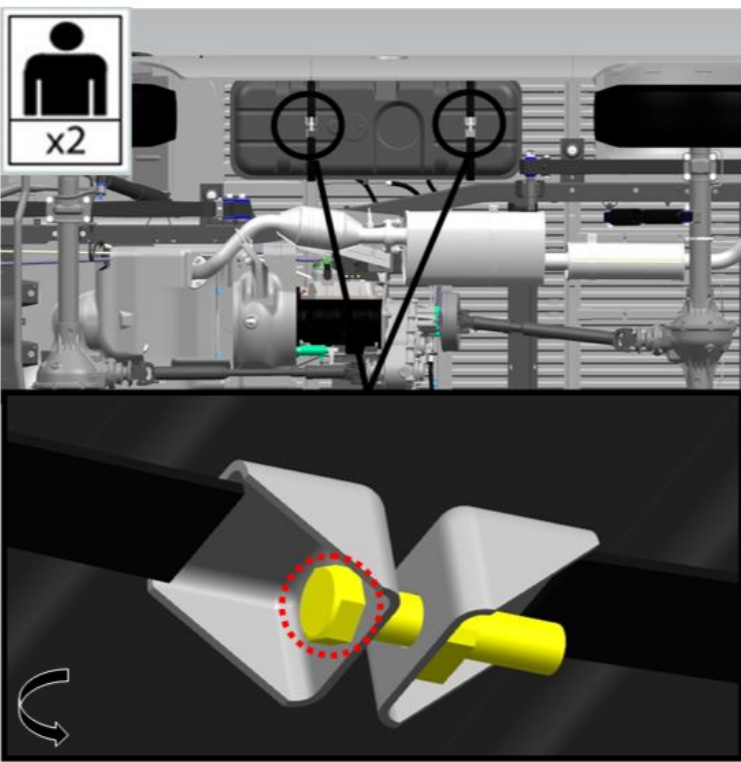

Img 3

3. Het installeren van de telescopische transmissie rek grepen onder de onderkant van de linker tank.

4. Verwijder de bouten en moeren vastzetten van de brandstof tank klemmen.
draaimoment - 16 Nm

5. Minder brandstof tank.

Verlagen van de tank voldoende is voor toegang tot de brandstof tank aansluiting slang. Minder brandstof tank zorgvuldig om te voorkomen dat schade aan de vulbuis.

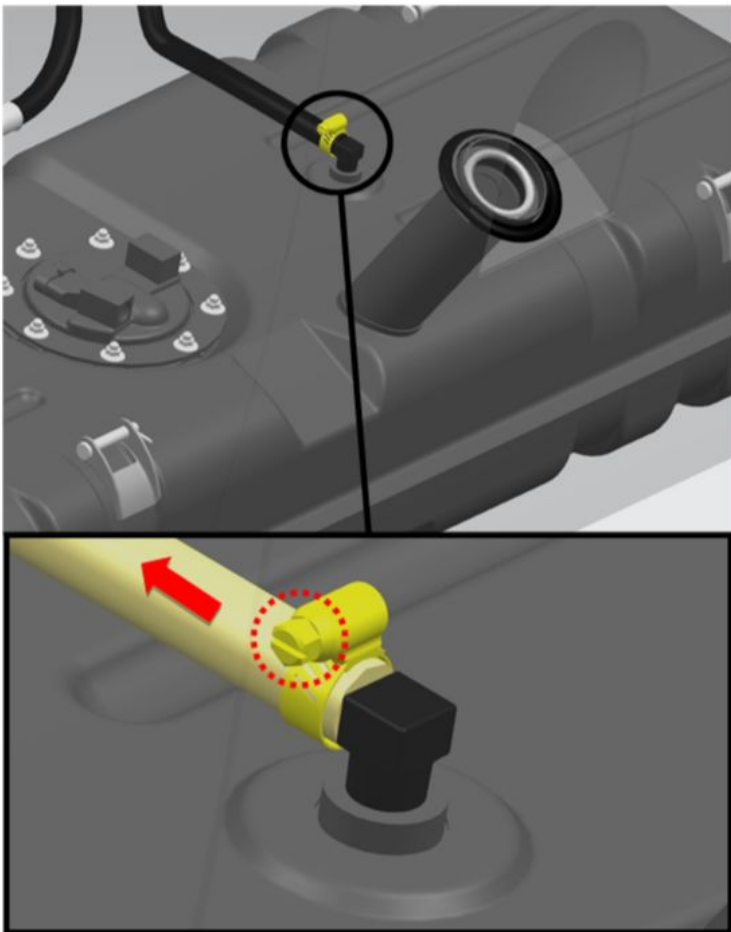

Img 4

6. Draai de aansluiting van de slang klem.

S=7

draaimoment - 3 Nm

7. Verwijder de slang.

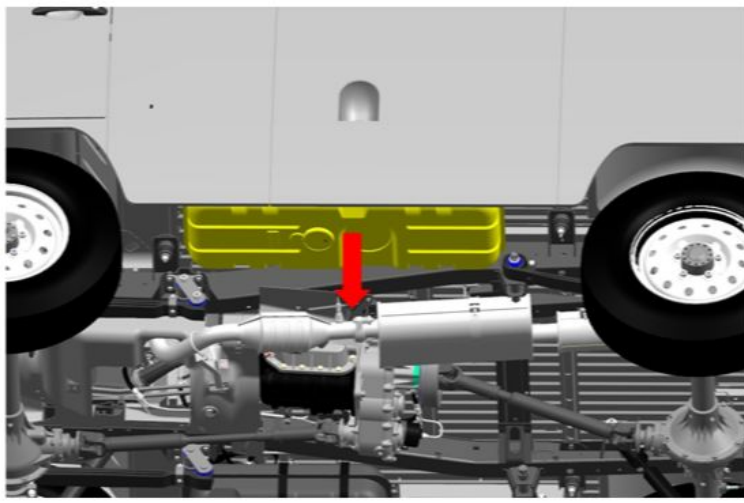



Img 5

8. Verwijder de brandstof tank.

Verwijder de brandstof tank zorgvuldig, het vermijden van schade aan de vulbuis.

Installatie:

-  **MELDING:** Vóór de installatie van de brandstoftank, het inspecteren van het vullen van de pijp afdichting voor beschadigingen en vervang deze indien nodig.
-  **MELDING:** Controleer de brandstofleiding O-ringen voor de installatie en vervang ze indien nodig.
-  **MELDING:** Vóór de installatie van de tank, controleer de montage klemmen voor schade en vervang ze indien nodig.
-  **MELDING:** Na de installatie in - /uitschakelen van de ontsteking meerdere keren op druk in het brandstofsysteem. Zorg ervoor dat de gewrichten stevig vast en strak.
-  **MELDING:** Vóór de installatie van de tank, de behandeling van de landing oppervlak van het vullen van de pijp met een vloeibare zeep oplossing.
-  **MELDING:** Oefen niet teveel kracht bij het aansluiten van elektrische aansluitingen.

-  **MELDING:** Na de installatie, zorg ervoor dat de brandstof niveau-indicator voor de sensor goed werkt.
-  **MELDING:** Bij het aansluiten van elektrische aansluitingen, zorg ervoor dat ze veilig worden vergrendeld.