

BRANDSTOF TANK RECHTS (OPTIONEEL) - VERWIJDEREN/INSTALLATIE (S)

Reparatie-instructies nummer 11002	Reparatie-instructies naam Brandstof tank rechts (optioneel) - Verwijderen/Installatie (S)	Van toepassing op 396295000046000 ...
Model COMBI	Productie periode 2019	Wijziging Niet geselecteerd

Algemene uitrusting

Transmissie rack



- ⚠ WAARSCHUWING:** Vóór het loskoppelen van de brandstof elementen, zorg ervoor dat er geen brandstof druk. De brandstof in het brandstofsysteem blijft bij hoge druk, zelfs wanneer de motor niet draait.
- ⚠ WAARSCHUWING:** Wees voorzichtig bij de omgang met brandstof. Brandstof dampen zijn giftig en explosief.
- ⚠ WAARSCHUWING:** Voorkom morsen. Gemorste brandstof moet onmiddellijk worden verwijderd.
- ⚠ WAARSCHUWING:** Vermijd contact van brandstof en dampen met de mond, de huid, de ogen en de ademhalingswegen.
- ⚠ WAARSCHUWING:** Bij het werken met brandstof-elementen, het gebruik van elke vorm van open vuur is ten strengste verboden.
- ⚠ WAARSCHUWING:** het niet opvolgen van de veiligheidsinstructies bij de omgang met brandstof apparatuur en brandstof kan resulteren in ernstig letsel of brand.
- ⚠ WAARSCHUWING:** Ontdoen van ongebruikte en / of vervuilde brandstof is in overeenstemming met de plaatselijke regelgeving.
- ⚠ KENNISGEVING:** Een assistent nodig om de operatie uit te voeren.
- ⚠ KENNISGEVING:** Verwijder de brandstof uit de brandstoftank voordat u het verwijdert.
- ⚠ AANMELDING:** Bij het loskoppelen van de elektrische aansluitingen, trek niet aan de bedrading of oefen geen overdreven druk uit.
- ⚠ KENNISGEVING:** Beschadigde onderdelen en bevestigingsmiddelen moeten worden vervangen.
- ⚠ KENNISGEVING:** Reinig de buitenkant van de brandstof leidingen voordat u de verbinding verbreekt.

Opnames:

Raadpleeg de gebruiksaanwijzing om AAN BOORD van het VOERTUIG, COMBI, AMBULANCE UAZ VOOR MEDISCHE DIENSTEN-Batterij – Uitschakeling/Aansluiting (C) (37070)

Raadpleeg de instructies-COMBI - Installatie van de auto op de lift (C) (00410)

Raadpleeg de instructies - Brandstof Systeem Pressure Relief (C) (00155)

Raadpleeg de instructies-het Aftappen van brandstof uit de brandstoftank (S) (00156)

Raadpleeg de instructies Scheidings-Verwijderen/Installatie (S) (11042)

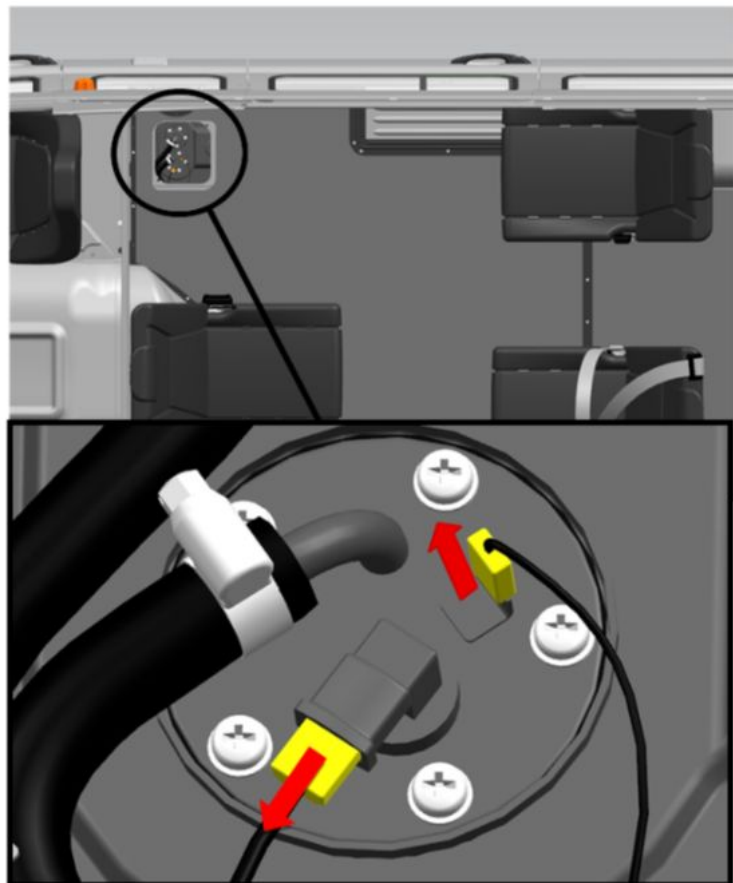

Img 1

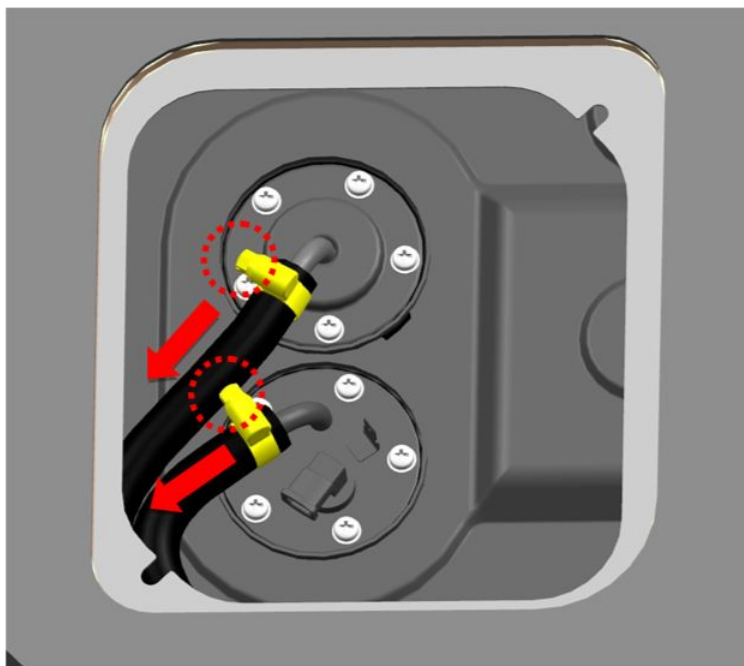

Img 2

1. Koppel de bedrading en aansluitingen van de brandstofmeter-aansluitingen.

2. Draai de slangklemmen.

S=7

draaimoment - 3 Nm

3. Verwijder de slangen.

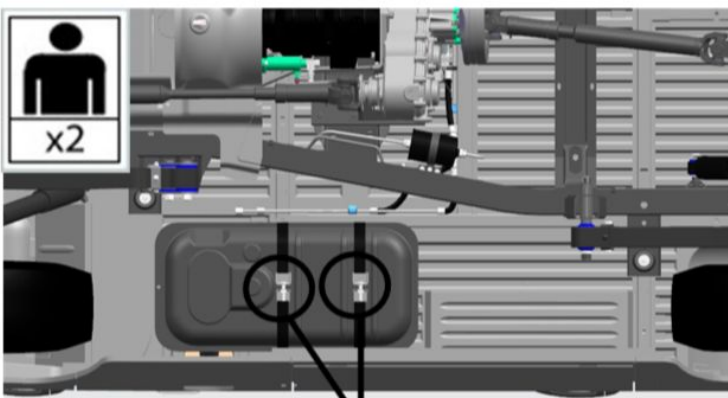

4. Het installeren van de telescopische transmissie rek grepen onder de bodem van de juiste tank.

5. Verwijder de bouten en moeren vastzetten van de brandstof tank klemmen.
draaimoment - 16 Nm

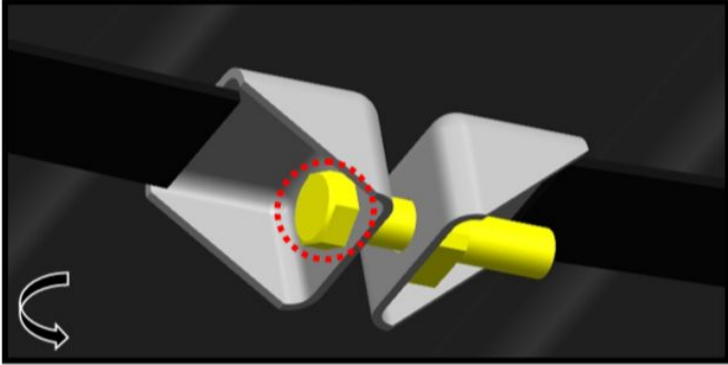

Img 3

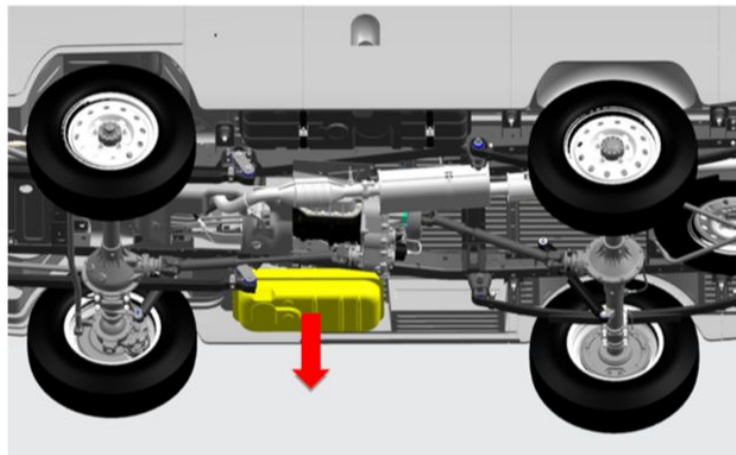









Img 4

6. Verwijder de brandstof tank.

Verwijder de brandstof tank zorgvuldig, het vermijden van schade aan de vulbuis.

Installatie:

-  **MELDING:** Bij het aansluiten van elektrische aansluitingen, zorg ervoor dat ze veilig worden vergrendeld.
 -  **MELDING:** Controleer de brandstofleiding O-ringen voor de installatie en vervang ze indien nodig.
 -  **MELDING:** Vóór de installatie van de tank, controleer de montage klemmen voor schade en vervang ze indien nodig.
 -  **MELDING:** Vóór de installatie van de tank, de behandeling van de landing oppervlak van het vullen van de pijp met een vloeibare zeep oplossing.
 -  **MELDING:** Vóór de installatie van de brandstoftank, het inspecteren van het vullen van de pijp afdichting voor beschadigingen en vervang deze indien nodig.
 -  **MELDING:** Oefen niet teveel kracht bij het aansluiten van elektrische aansluitingen.
-
-  **MELDING:** Na de installatie in - /uitschakelen van de ontsteking meerdere keren op druk in het brandstofsysteem. Zorg ervoor dat de gewrichten stevig vast en strak.
 -  **MELDING:** Na de installatie, zorg ervoor dat de brandstof niveau-indicator voor de sensor goed werkt.