

BRANDSTOFRAIL MOTOR - VERWIJDEREN/INBOUWEN (C)

Nummer reparatie-instructies: 11005	Naam reparatie-instructies: Brandstofrail motor - verwijderen/inbouwen (C)	Geldt voor BRANDSTOFVERDELINGSLEIDING MET NOZZLES
Model BUS	Productie periode alle	Wijziging Niet geselecteerd

-  **WAARSCHUWING:** Het niet naleven van de veiligheidsmaatregelen bij het hanteren van brandstofapparatuur en brandstoffen kan leiden tot ernstig letsel of brand.
-  **WAARSCHUWING:** Bij het werken met onderdelen van brandstofapparatuur is het gebruik van open vuur van welk type dan ook ten strengste verboden.
-  **WAARSCHUWING:** Voordat u de elementen van de brandstofuitrusting loskoppelt, moet u ervoor zorgen dat er geen brandstofdruk is. Brandstof in het brandstofsysteem blijft onder hoge druk, zelfs als de motor niet draait.
-  **WAARSCHUWING:** mors geen brandstof. Gemorste brandstof moet onmiddellijk worden verwijderd.
-  **WAARSCHUWING:** Wees voorzichtig bij het omgaan met brandstof. Brandstofdampen zijn giftig en explosief.
-  **WAARSCHUWING:** Vermijd het binnendringen van brandstof en dampen in de mond, huid, ogen, luchtwegen.
-  **WAARSCHUWING:** Voer ongebruikte en/of verontreinigde brandstof af in overeenstemming met de plaatselijke voorschriften.
-  **KENNISGEVING:** Om brandstoflekkage en vervuiling na het loskoppelen te voorkomen, installeert u pluggen op de onderdelen van de brandstofuitrusting.

Opname:

Raadpleeg de instructies - COMBI - Auto-installatie op lift (C) (00410)

Raadpleeg de instructies - BUS, COMBI, STAAFVOERTUIG, GLASS VAN, UAZ SANITAIRE AUTO VOOR MEDISCHE DIENSTEN - Drukontlasting in het brandstofsysteem (C) (00155)

Raadpleeg de instructies - STABIEL VOERTUIG, HATCH, UAZ SANITAIRE AUTO VOOR MEDISCHE DIENSTEN - Batterij - Ontkoppelen/aansluiten (C) (37070)

Raadpleeg de instructies - Ontvanger - Demontage / Installatie (C) (10050)

AFBEELDING

OPERATIE BESCHRIJVING:

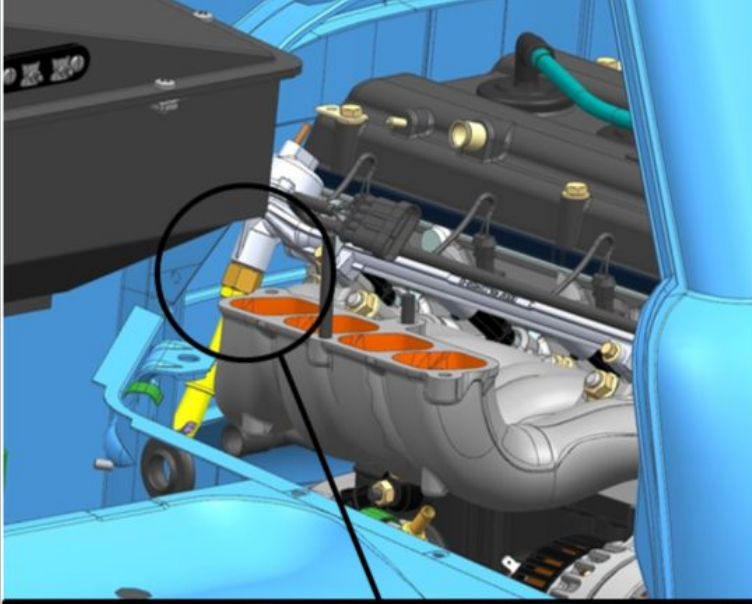

1. Schroef de brandstoftafpleiding los van de brandstofdrukregelaar.

S=17

aanhaalmoment- 30 N·m

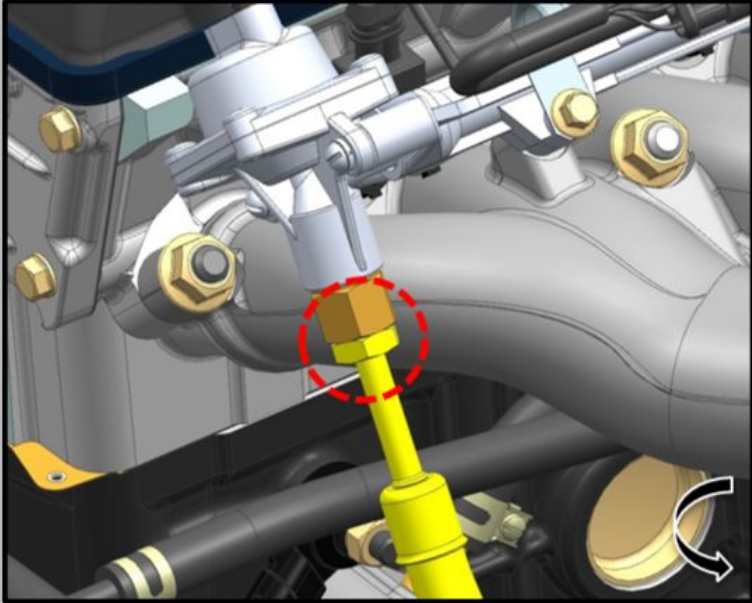

Afb 1

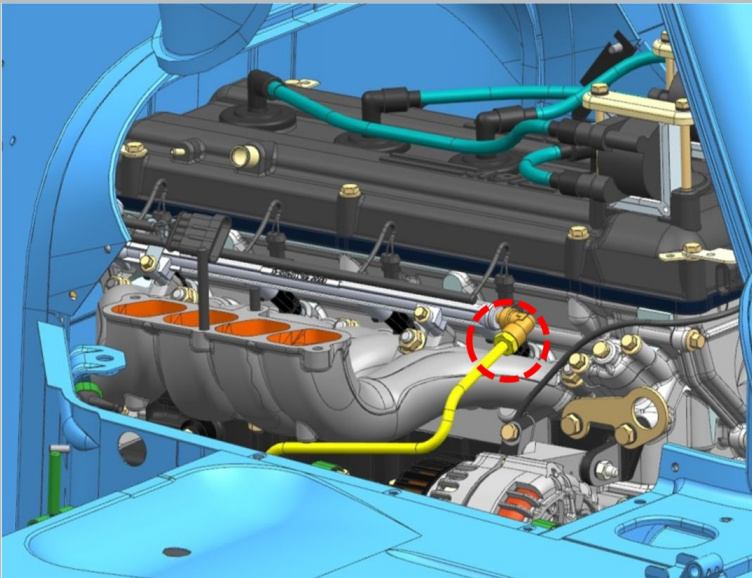

2. Schroef de brandstoftoevoerleiding naar de motor los van de brandstofrail.

S=17

aanhaalmoment- 30 N·m

Afb 2

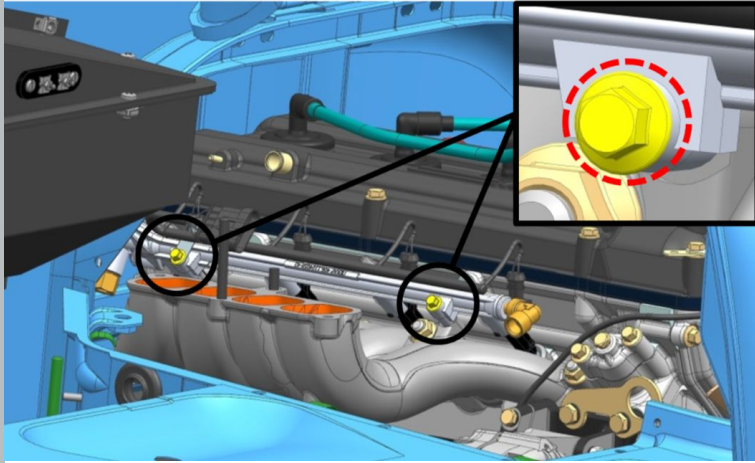

Afb 3

3. Verwijder de bevestigingsbouten van de brandstofrail.

S=10

aanhaalmoment- 25 N·m

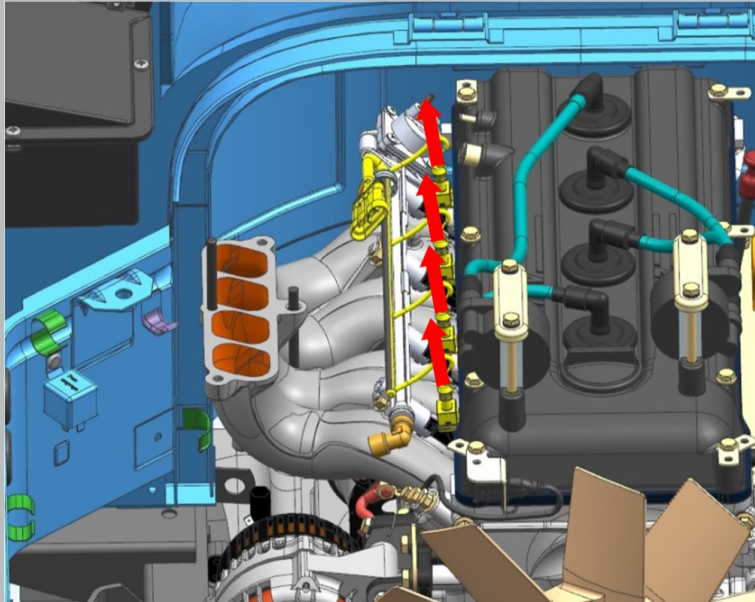

Afb 4

4. Koppel de kabelboomconnectoren los van de brandstofinjectoren.

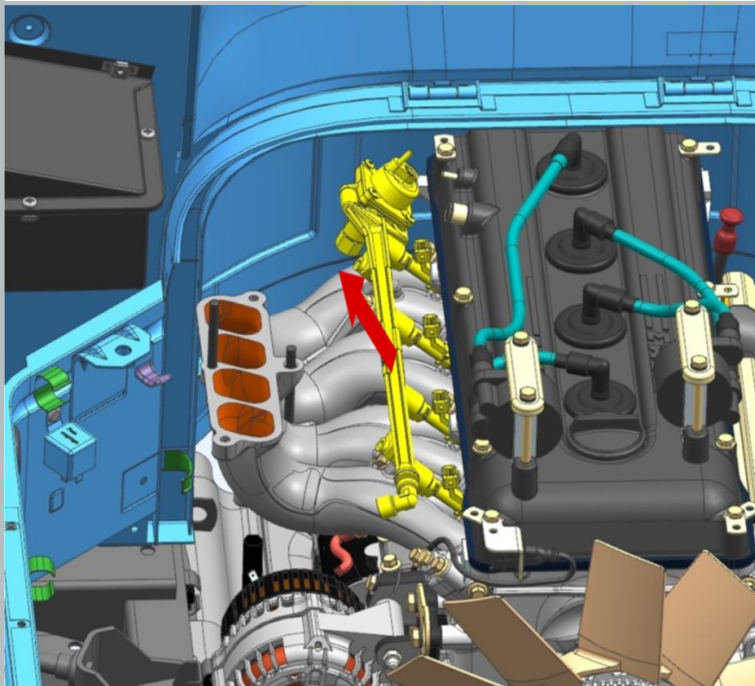

Afb 5

5. Verwijder de oprijplaat van de motorconstructie met injectoren.

Raadpleeg de instructies - PATRIOT, PROFI - Brandstofinjector - Demontage / Installatie (C) (11036)

Installatie:

⚠ MELDING: Controleer voor de installatie of de onderdelen van de brandstofuitrusting vrij zijn van verontreinigingen.



KENNISGEVING: Smeer de injectorafdichtingen met schone motorolie voordat u de injectorrailconstructie in de inlaatleiding monteert.



MELDING: ZET na montage het contact meerdere keren aan/uit om druk op te bouwen in het brandstofsysteem. Zorg ervoor dat de brandstofrailverbindingen goed vastzitten.