

JET POMP-VERWIJDEREN/INSTALLATIE (S)

Reparatie-instructies nummer 11008	Reparatie-instructies naam Jet Pomp-Verwijderen/Installatie (S)	Van toepassing op 374195000046500 ...
Model COMBI	Productie periode 2019	Wijziging Niet geselecteerd

-  **WAARSCHUWING:** wees voorzichtig bij het omgaan met brandstof. Brandstof dampen zijn giftig en explosief.
-  **WAARSCHUWING:** Voorkom morsen. Gemorste brandstof moet onmiddellijk worden verwijderd.
-  **WAARSCHUWING:** Vóór het loskoppelen van de brandstof elementen, zorg ervoor dat er geen brandstof druk. De brandstof in het brandstofsysteem blijft bij hoge druk, zelfs wanneer de motor niet draait.
-  **WAARSCHUWING:** Vermijd contact van brandstof en dampen met de mond, de huid, de ogen en de ademhalingswegen.
-  **WAARSCHUWING:** Bij het werken met brandstof-elementen, het gebruik van elke vorm van open vuur is ten strengste verboden.
-  **WAARSCHUWING:** het niet opvolgen van de veiligheidsinstructies bij de omgang met brandstof apparatuur en brandstof kan resulteren in ernstig letsel of brand.
-  **WAARSCHUWING:** Ontdoen van ongebruikte en / of vervuilde brandstof is in overeenstemming met de plaatselijke regelgeving.
-  **KENNISGEVING:** Beschadigde onderdelen en bevestigingsmiddelen moeten worden vervangen.

Opnames:

Raadpleeg de gebruiksaanwijzing om AAN BOORD van het VOERTUIG, COMBI, AMBULANCE UAZ VOOR MEDISCHE DIENSTEN-Batterij – Uitschakeling/Aansluiting (C) (37070)

Raadpleeg de instructies - Brandstof Systeem Pressure Relief (C) (00155)

Raadpleeg de instructies-COMBI - Installatie van de auto op de lift (C) (00410)

AFBEELDING

WERKING BESCHRIJVING

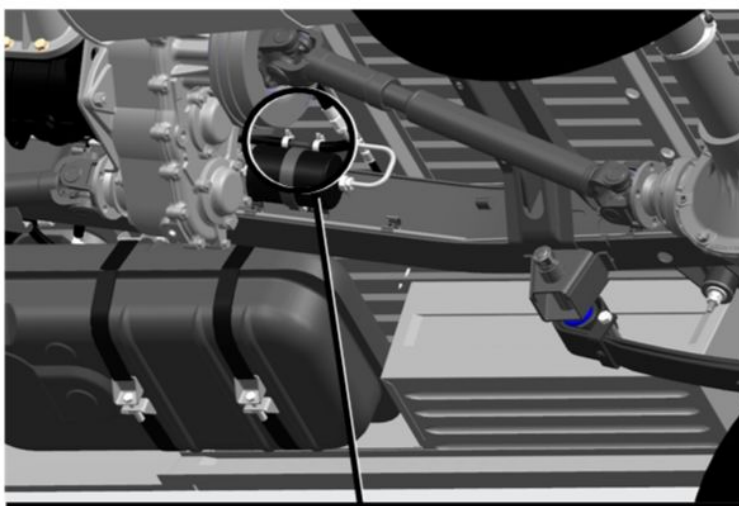

1. Draai de slangklemmen van de jet-pomp.

S=7

draaimoment - 3 Nm

2. Verwijder de slangen.

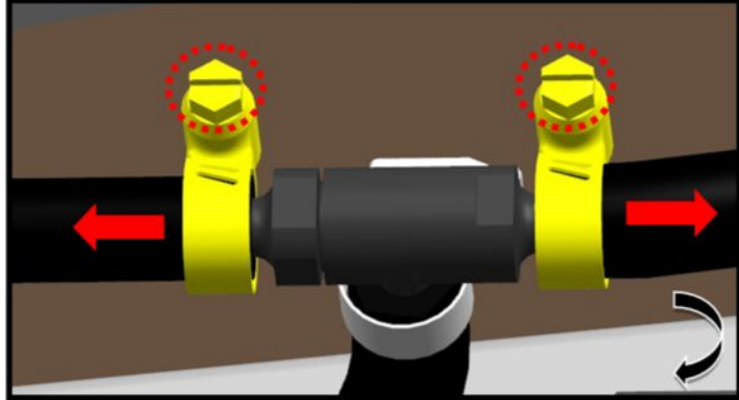

Img 1



Img 2

3. Draai de slangklem van de jet-pomp.

S=7

draaimoment - 3 Nm

4. Verwijder de jet-pomp.

Installatie:

 **KENNISGEVING:** Draai de slangklemmen van de jet-pomp tot krapte wordt gewaarborgd.

AFBEELDING

WERKING BESCHRIJVING

1. Het installeren van de jet-pomp.

De jet-pomp moet worden aangesloten met de schroefdraad kant aan de brandstof afvoerslang.

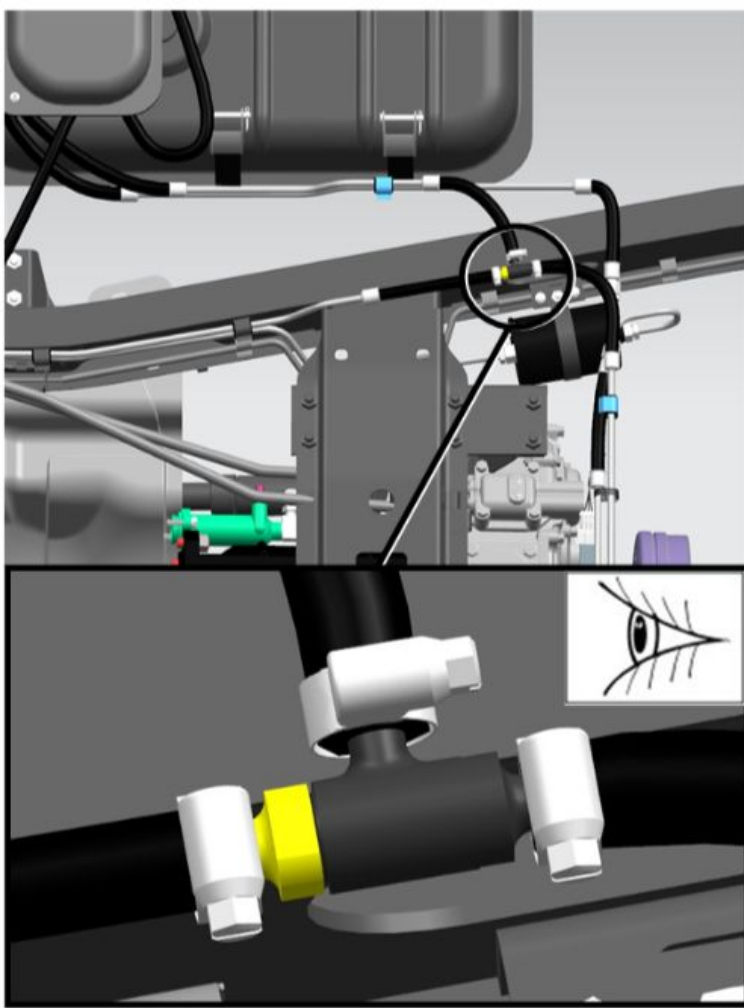

Img 1



KENNISGEVING: Na de installatie in - /uitschakelen van de ontsteking meerdere keren op druk in het brandstofsysteem. Zorg ervoor dat de gewrichten stevig vast en strak.