













## DOMPELPOMP BRANDSTOF MODULE - VERWIJDERING, INSTALLATIE, (C)

Reparatie-instructies nummer	Reparatie-instructies naam	Van toepassing op
11010	Dompelpomp brandstof module - Verwijdering, Installatie, (C)	ELEKTRISCHE BRANDSTOF POMP ...
Model bus	Productie periode	Wijziging
bus	alle	Niet geselecteerd

-  **WAARSCHUWING:** Niet-naleving van veiligheidsnormen bij het werken met brandstof-apparatuur en brandstof kan leiden tot ernstig letsel of brand.
-  **WAARSCHUWING:** het Gebruik van een open vuur bij het werken met brandstof apparatuur onderdelen is ten strengste verboden.
-  **WAARSCHUWING:** Voordat u brandstof apparatuur component loskoppelen zorg ervoor dat er geen brandstof druk. De brandstof in het brandstofsysteem blijft onder hoge druk, zelfs wanneer de motor op de rest.
-  **WAARSCHUWING:** Vermijd het morsen van brandstof. Gemorste brandstof moet worden opgeruimd onmiddellijk.
-  **WAARSCHUWING:** Ontdoen van ongebruikte en/of vervuilde brandstof is in overeenstemming met de lokale wetgeving.
-  **WAARSCHUWING:** Zorg moeten worden genomen bij het werken met brandstof. Benzinedampen zijn giftig en explosief.
-  **WAARSCHUWING:** Vermijd contact van de brandstof en de dampen met de mond, de huid, de ogen en de ademhalingswegen.
-  **KENNISGEVING:** Voordat disconneting brandstof leidingen, het reinigen van de leidingen aan de buitenkant van vuil.
-  **KENNISGEVING:** Zorg ervoor dat er geen brandstof in de tank voor het verwijderen van de dompelpomp brandstof module.
-  **KENNISGEVING:** de Beschadigde elementen en schroeven moeten vervangen worden.
-  **KENNISGEVING:** Als u de elektrische aansluitingen, trek niet aan de bedrading, oefen niet te veel kracht.
-  **KENNISGEVING:** Verwijder dompelpomp brandstof module voorzichtig zonder beschadiging van de elementen.

## Verwijderen

Raadpleeg de instructies - Batterij Loskoppelen/Aansluiten van (C) (37070)

Raadpleeg de instructies - Verlichting van de druk in het brandstofsysteem (C) (00155)

Raadpleeg de instructies - het Aftappen van brandstof uit de brandstoftank (C) (00156)

Raadpleeg de instructies - vloerluik cover - Verwijderen/Installatie (C) (51008)

### AFBEELDING



### WERKING BESCHRIJVING

1. Koppel de kabel los van de connector van de dompelpomp module.

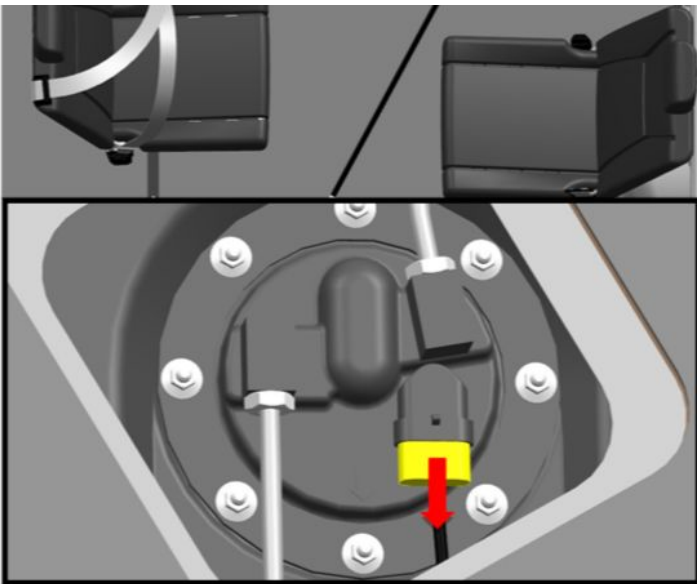

Img 1

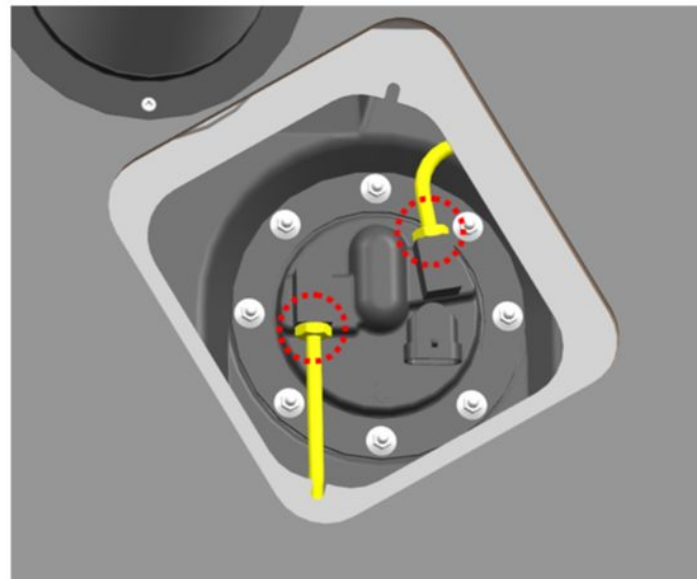

Img 2

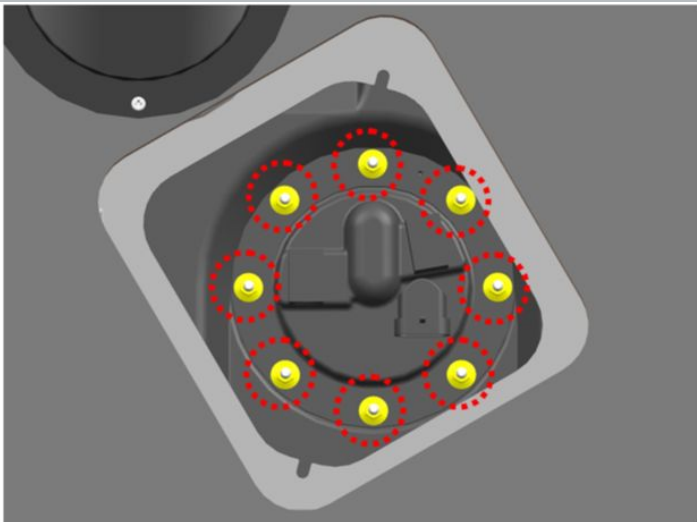

Img 3

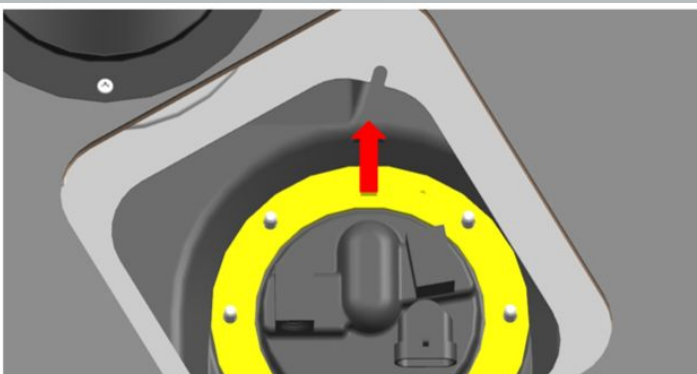

2. Draai de aansluitingen van de dompelpomp module los.

S=17

draaimoment - 20 Nm

3. Draai de moeren van de dompelpomp module los.

S=9

draaimoment - 5 Nm

4. Verwijder de flens van de dompelpomp module.

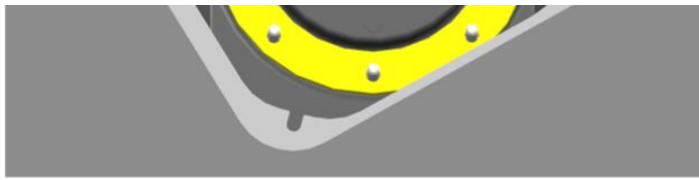

Img 4

5. Verwijder de pomp module uit de tank.

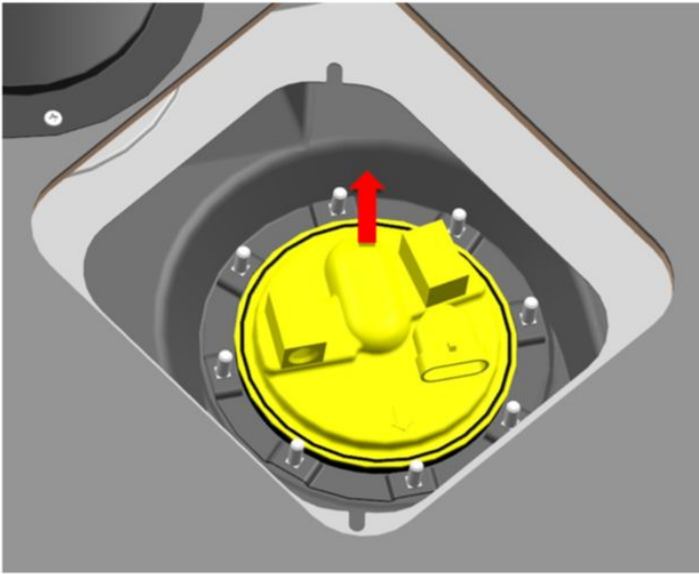

Img 5

6. Verwijder de pakking van de pomp module.

**⚠ KENNISGEVING: Hergebruik van de pakking is niet toegestaan.**

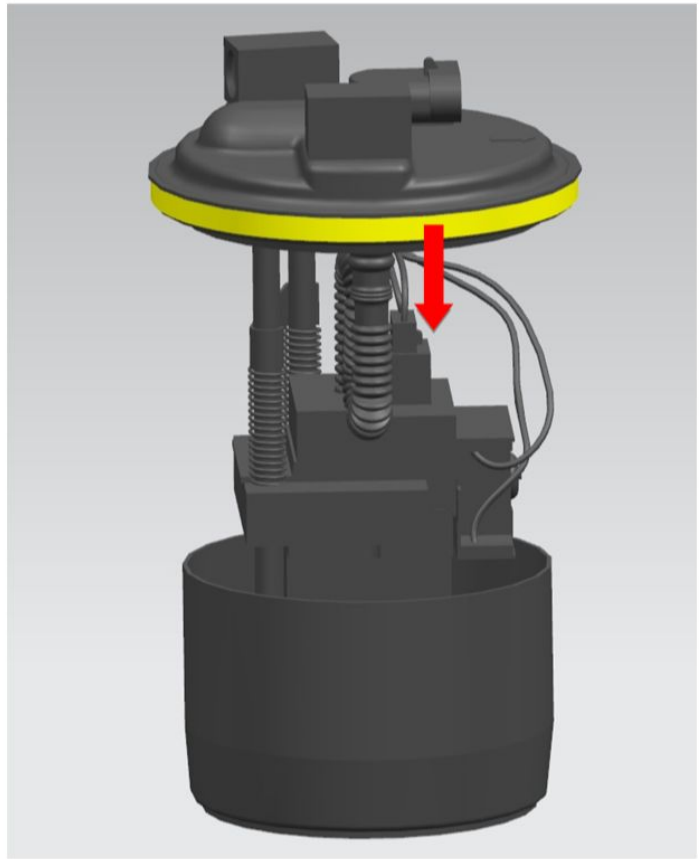

Img 6

## Installatie

- ⚠ KENNISGEVING:** Bij de aansluiting van de elektrische aansluitingen, oefen niet teveel kracht uit.
- ⚠ KENNISGEVING:** Wanneer u de elektrische aansluitingen aansluit zorg ervoor dat ze stevig vast zit.
- ⚠ KENNISGEVING:** Voordat de installatie controleer de o-ringen van de brandstof leidingen, indien nodig vervangen.

Installeren in de omgekeerde volgorde van het verwijderen.

#### AFBEELDING

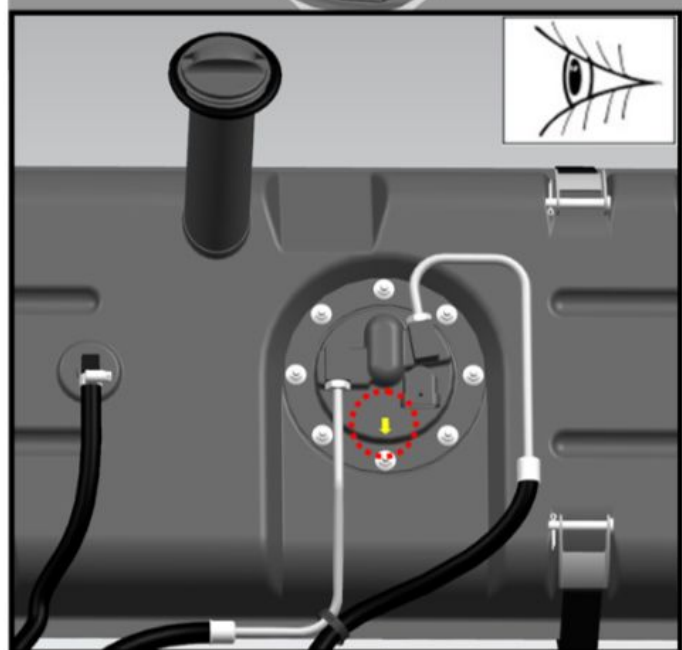
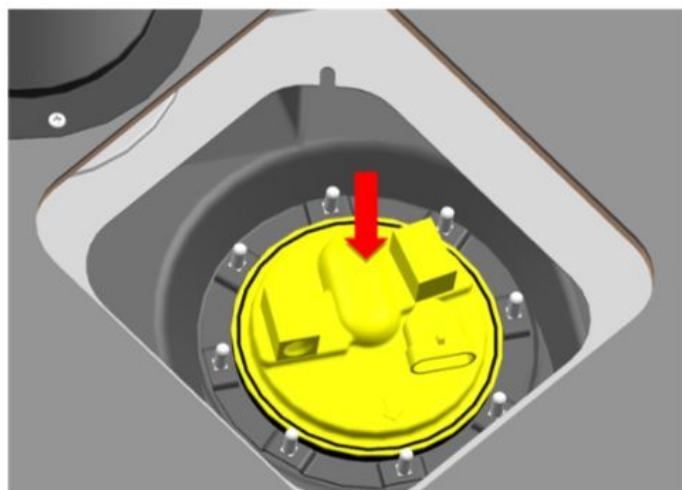

Img 1

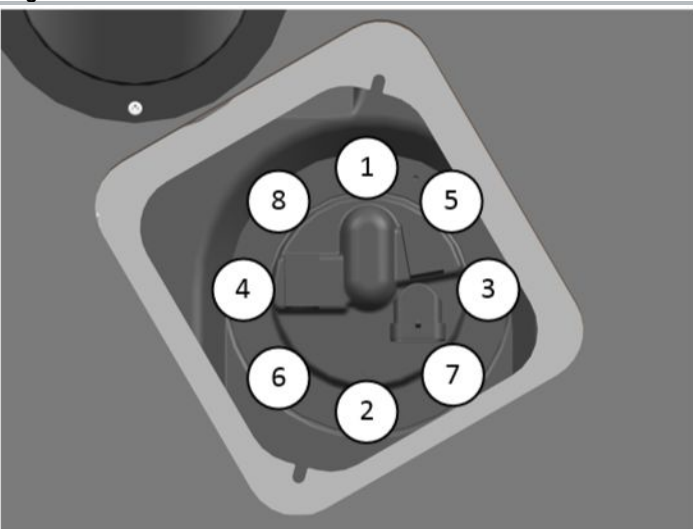

Img 2

#### WERKING BESCHRIJVING

1. Installeer de brandstofpomp module in de tank.

Aandacht besteden aan de pijl op de module tijdens de installatie van de brandstof module in de brandstoftank. De positie van de brandstof module volgens de tekening tijdens de installatie.

2. Schroef de moeren van de pomp module vast .

S=9

draaimoment - 5 Nm

 **KENNISGEVING:** Na de installatie, meerdere keren het contact in - /uitschakelen om druk op te bouwen in het brandstofsysteem. Controleer of de verbindingen goed vastzitten en stevig bevestigd werden.

 **KENNISGEVING:** Na de installatie, zorg ervoor dat de brandstofniveau-sensor goed werkt.

