

BRANDSTOF AFVOERPIJP TOT JET-POMP-VERWIJDEREN/INSTALLATIE (S)

Reparatie-instructies nummer 11013	Reparatie-instructies naam Brandstof afvoerpijp tot jet-pomp-Verwijderen/Installatie (S)	Van toepassing op 396295000044600 ...
Model COMBI	Productie periode 2019	Wijziging Niet geselecteerd

-  **WAARSCHUWING:** Voorkom morsen. Gemorste brandstof moet onmiddellijk worden verwijderd.
-  **WAARSCHUWING:** Vóór het loskoppelen van de brandstof elementen, zorg ervoor dat er geen brandstof druk. De brandstof in het brandstofsysteem blijft bij hoge druk, zelfs wanneer de motor niet draait.
-  **WAARSCHUWING:** wees voorzichtig bij het omgaan met brandstof. Brandstof dampen zijn giftig en explosief.
-  **WAARSCHUWING:** Vermijd contact van brandstof en dampen met de mond, de huid, de ogen en de ademhalingswegen.
-  **WAARSCHUWING:** het niet opvolgen van de veiligheidsinstructies bij de omgang met brandstof apparatuur en brandstof kan resulteren in ernstig letsel of brand.
-  **WAARSCHUWING:** Bij het werken met brandstof-elementen, het gebruik van elke vorm van open vuur is ten strengste verboden.
-  **WAARSCHUWING:** Ontdoen van ongebruikte en / of vervuilde brandstof is in overeenstemming met de plaatselijke regelgeving.
-  **KENNISGEVING:** Beschadigde onderdelen en bevestigingsmiddelen moeten worden vervangen.
-  **KENNISGEVING:** Reinig de buitenkant van de brandstof leidingen voordat u de verbinding verbreekt.
-  **KENNISGEVING:** Wanneer u de handset, wees voorzichtig niet te breken.

Opnames:

Raadpleeg de gebruiksaanwijzing om AAN BOORD van het VOERTUIG, COMBI, AMBULANCE UAZ VOOR MEDISCHE DIENSTEN-Batterij – Uitschakeling/Aansluiting (C) (37070)

Raadpleeg de instructies - Brandstof Systeem Pressure Relief (C) (00155)

Raadpleeg de instructies-COMBI - Installatie van de auto op de lift (C) (00410)

Raadpleeg de instructies-BUS, FLATBED AUTO, COMBI, GEGLAZUURD, VAN-Achter de Motor Spatbord-Verwijderen/Installatie (S) (28010)

AFBEELDING

WERKING BESCHRIJVING

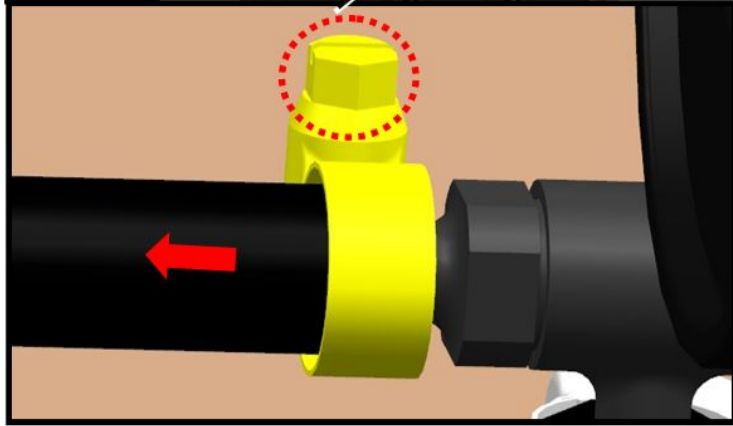
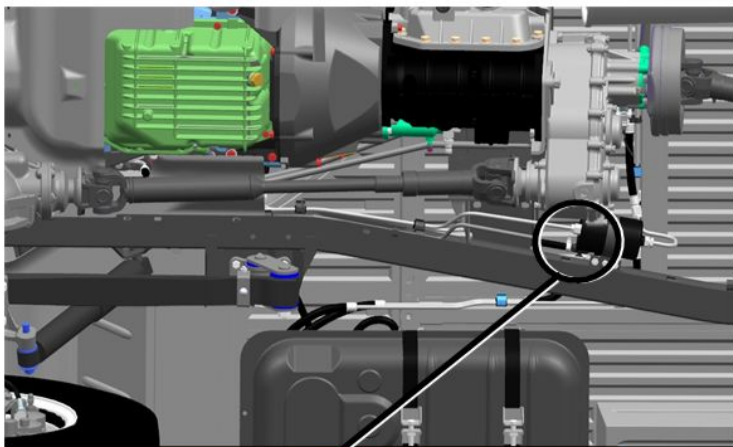

Img 1

1. Draai de slangklem van de jet-pomp.

S=7

draaimoment - 3 Nm

2. Verwijder de slang.

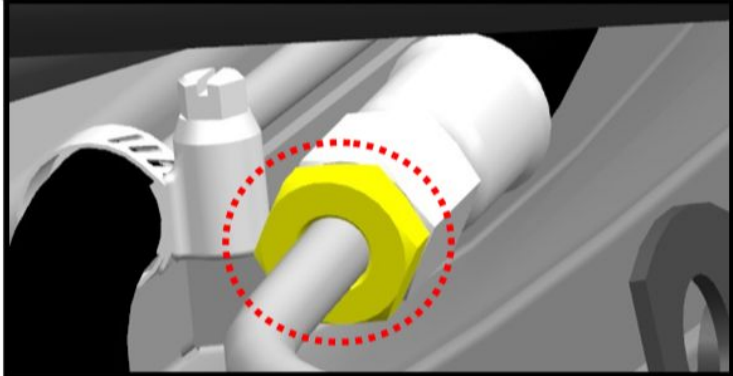
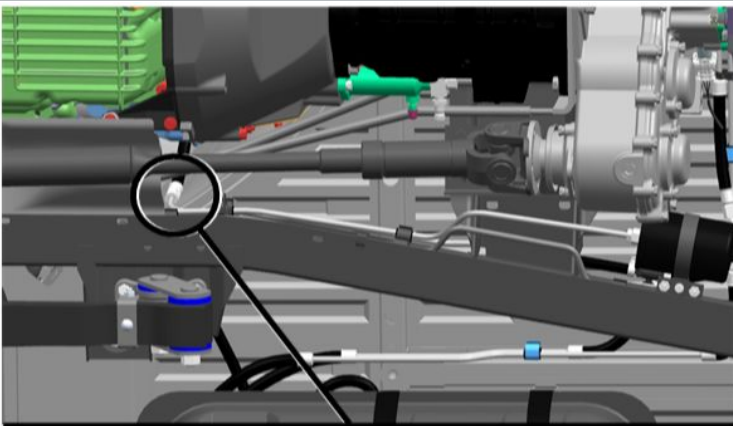

Img 2

3. Schroef de aansluiting montage van de pijp.

S=17

draaimoment - 20 Nm

4. Draai de montage beugels.

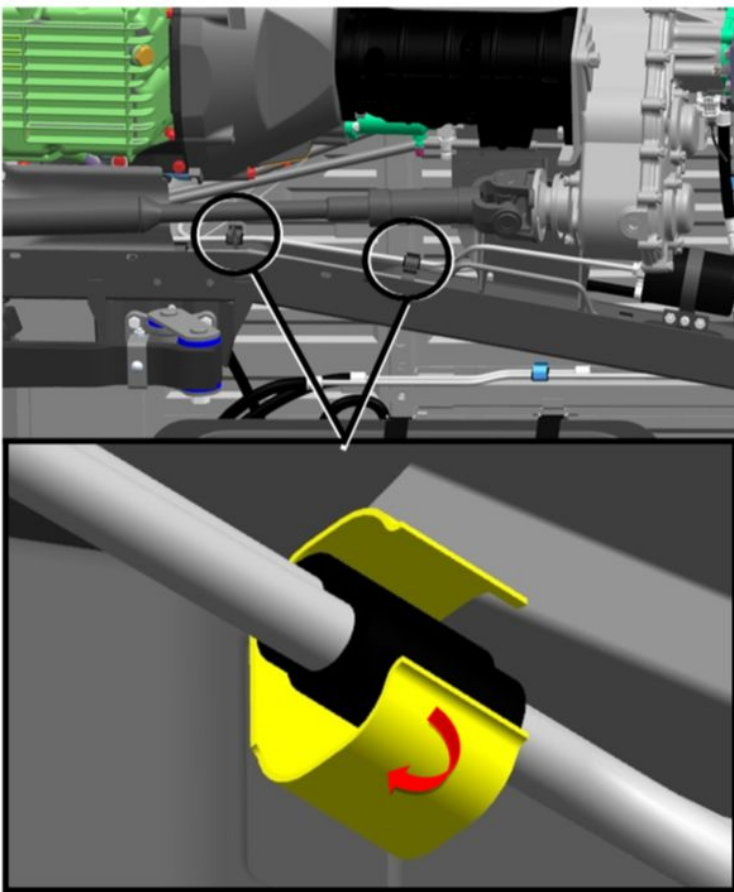

Img 3

5. Verwijderen van de drain pipe.

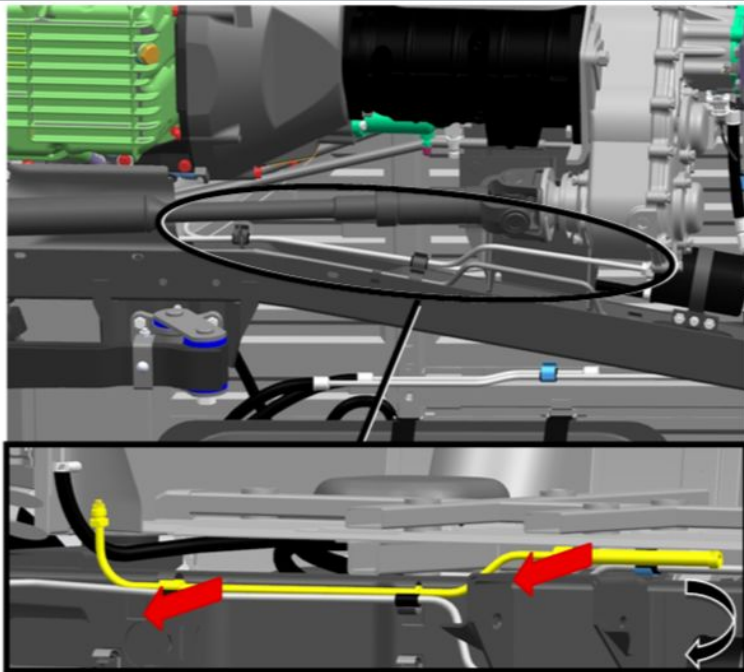

Img 4

Installatie:

 **KENNISGEVING:** Na de installatie in - /uitschakelen van de ontsteking meerdere keren op druk in het brandstofsysteem. Zorg ervoor dat de gewrichten stevig vast en strak.

 **KENNISGEVING:** Draai de slangklemmen van de jet-pomp tot krapte wordt gewaarborgd.

 **KENNISGEVING:** controleer de brandstofleiding O-ringen voor de installatie en vervang ze indien nodig.