

GASPEDAAL-VERWIJDEREN/INSTALLATIE (S)

Reparatie-instructies nummer 11016	Reparatie-instructies naam Gaspedaal-Verwijderen/Installatie (S)	Van toepassing op 396295000044600 ...
Model COMBI	Productie periode 2019	Wijziging Niet geselecteerd

 **KENNISGEVING:** tijdens de uitvoering van het werk, de zorg om beschadiging van het oppervlak aan de voorzijde van het interieur elementen.

Opnames:

Raadpleeg de instructies-COMBI - Installatie van de auto op de lift (C) (00410)

Raadpleeg de instructies-BUS, FLATBED AUTO, COMBI, GEGLAZUURD, VAN-voorspatbord-Verwijderen/Installatie (S) (28013)

AFBEELDING

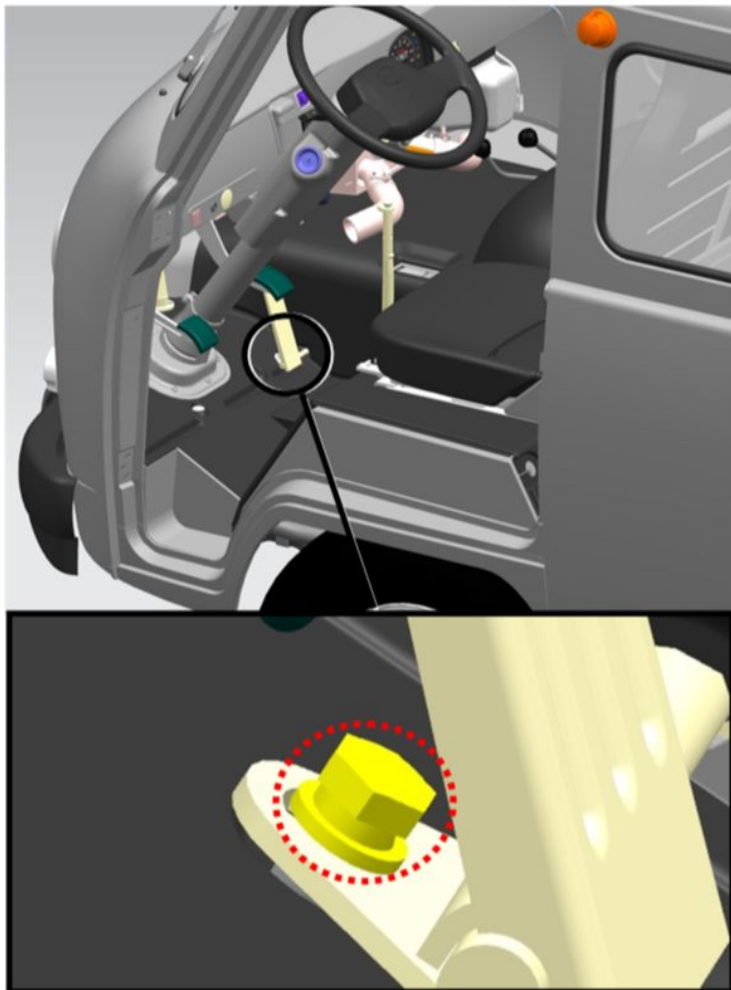

Img 1

WERKING BESCHRIJVING

1. Verwijder de bout met het gaspedaal montage ringen.

S=10

draaimoment - 3 Nm

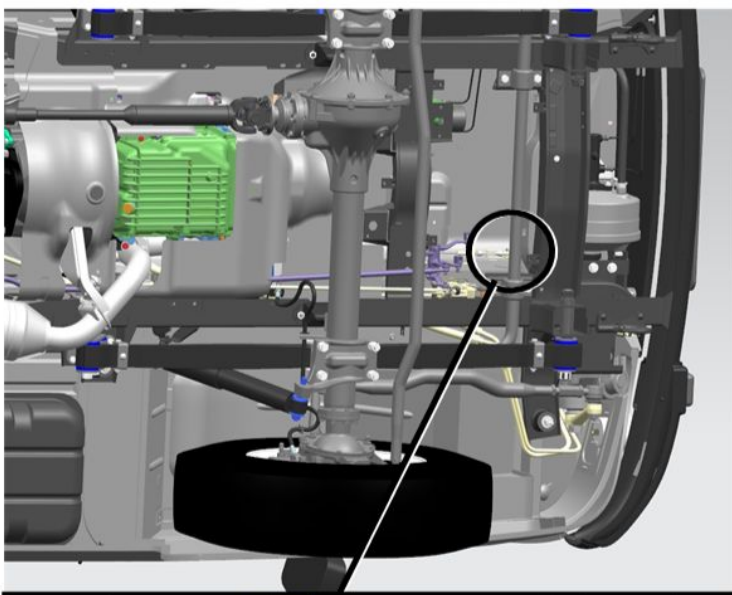

2. Draai de moer met de ringen waarmee de versnellerwals hendel.

S=17

draaimoment - 20 Nm

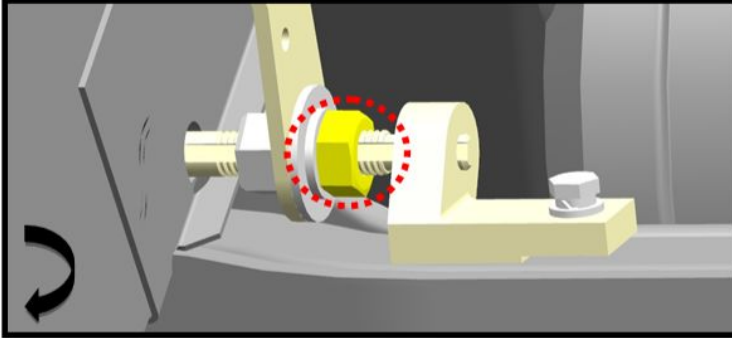

Img 2

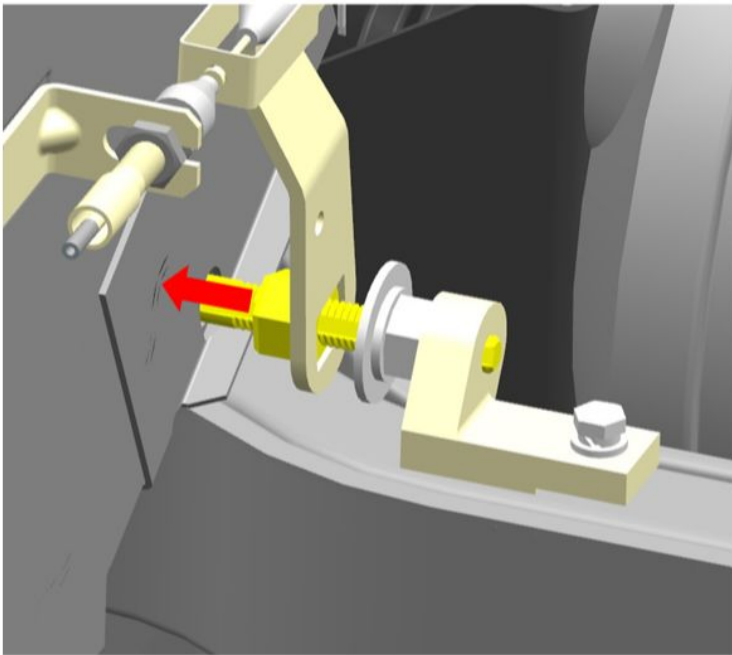

Img 3

3. Schuif de rol met het gaspedaal.

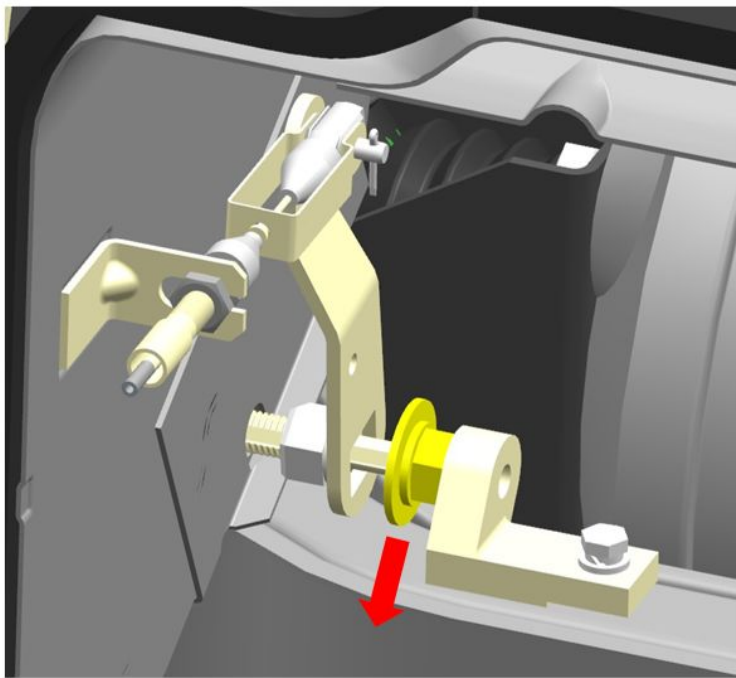

4. Verwijder de moeren en ringen.

Img 4

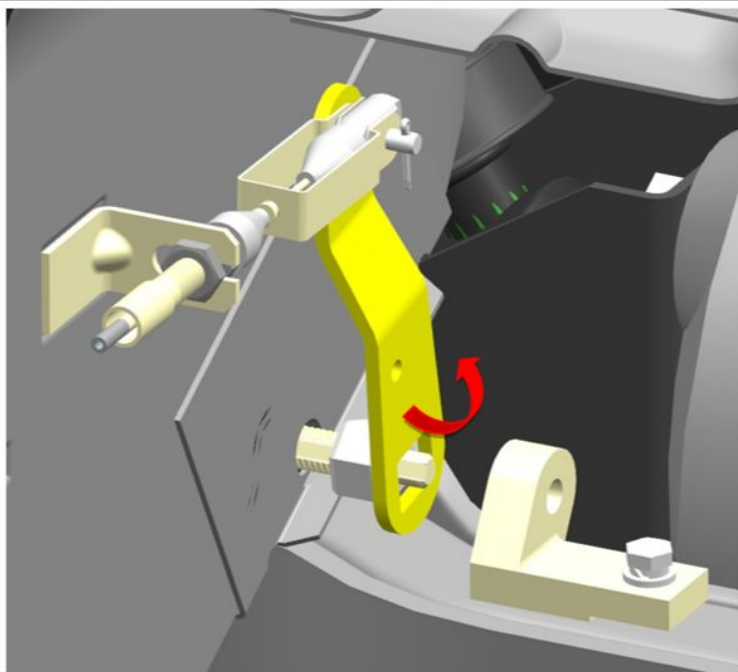

5. Schuif de versnellerwals hendel.

Img 5

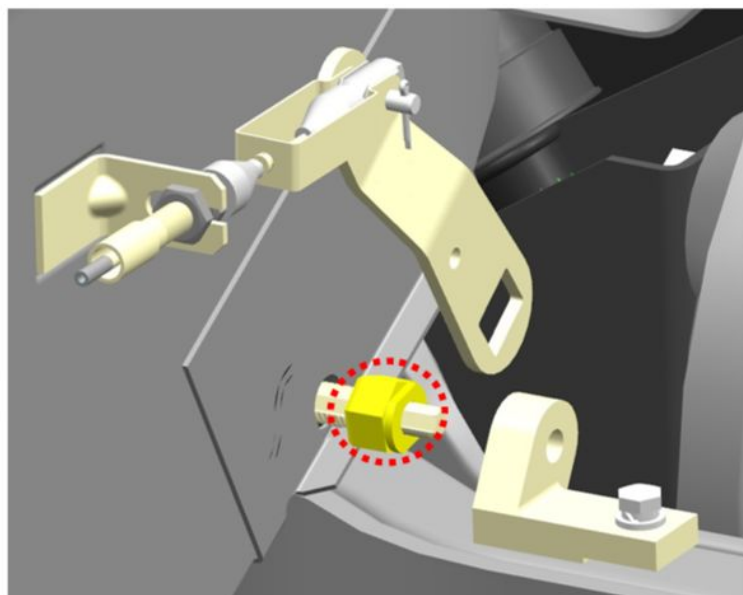

6. Draai de moer.

S=17

draaimoment - 5 Nm

Img 6

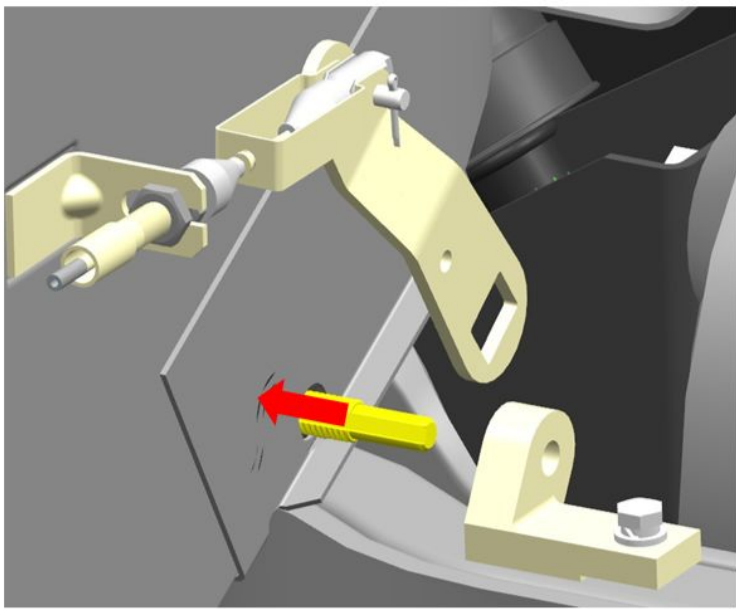

7. Verwijder de rol met het gaspedaal.

Img 7

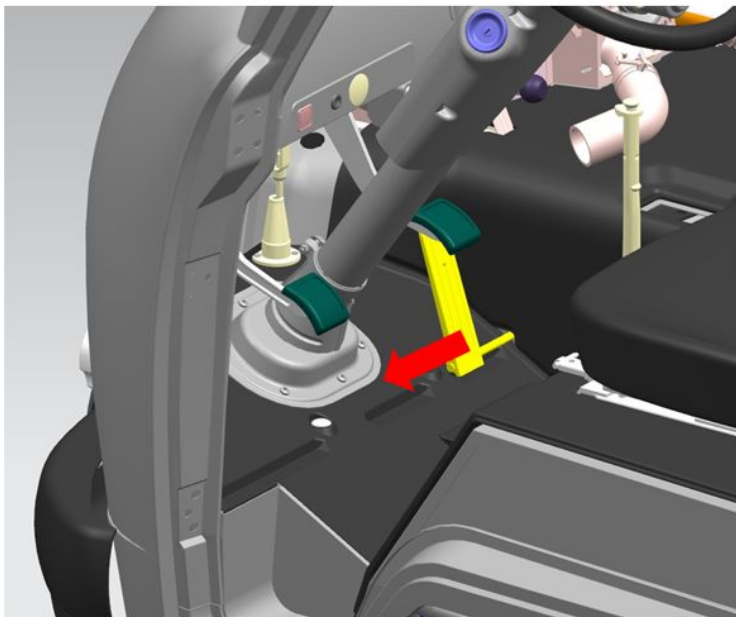

8. Verwijder het gaspedaal.

Img 8

Installatie:

 **KENNISGEVING:** het smeren van de wrijving van de gewrichten van het gaspedaal met de transmissie olie.

AFBEELDING

WERKING BESCHRIJVING

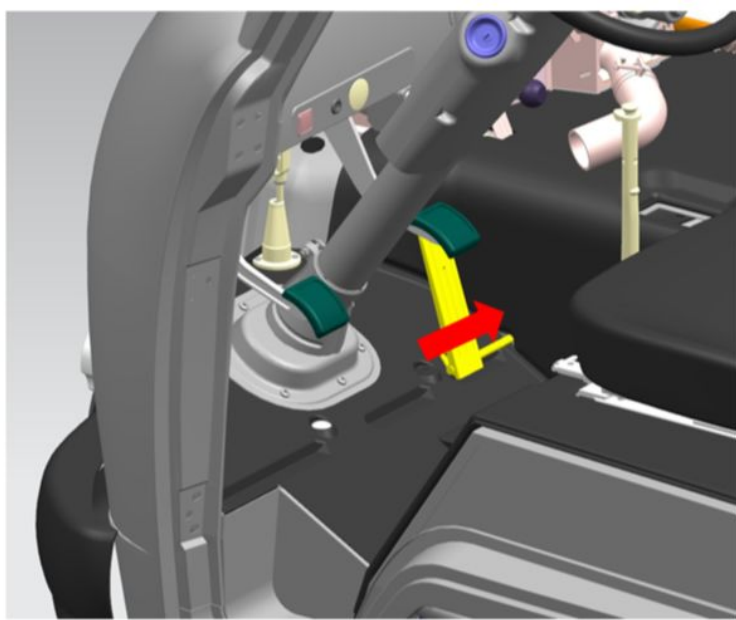

Img 1

1. Stel het gaspedaal.

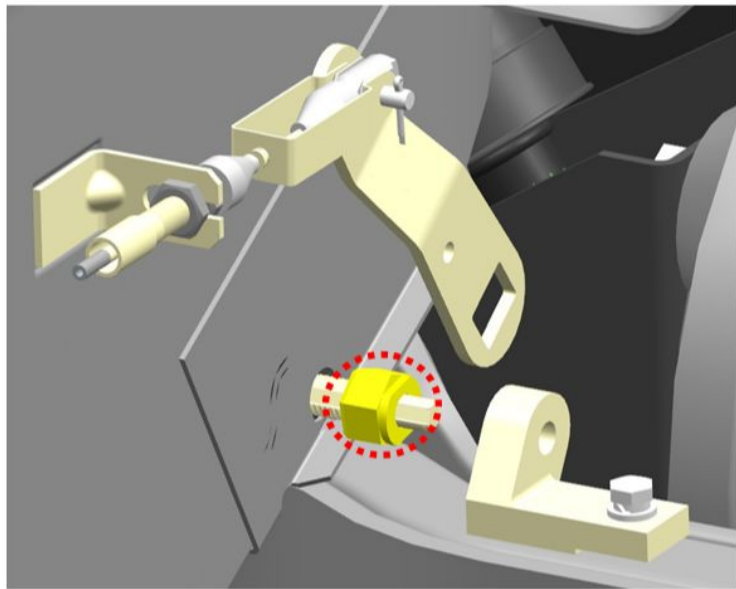

Img 2

2. Draai de moer.

S=17

draaimoment - 5 Nm

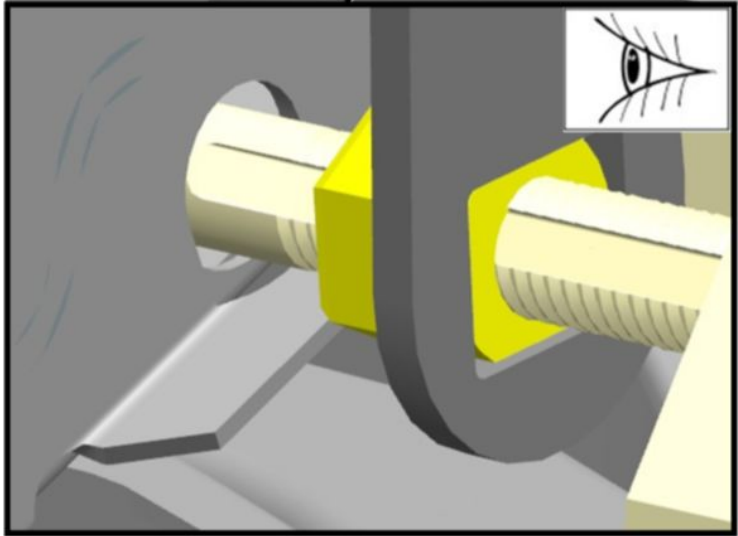
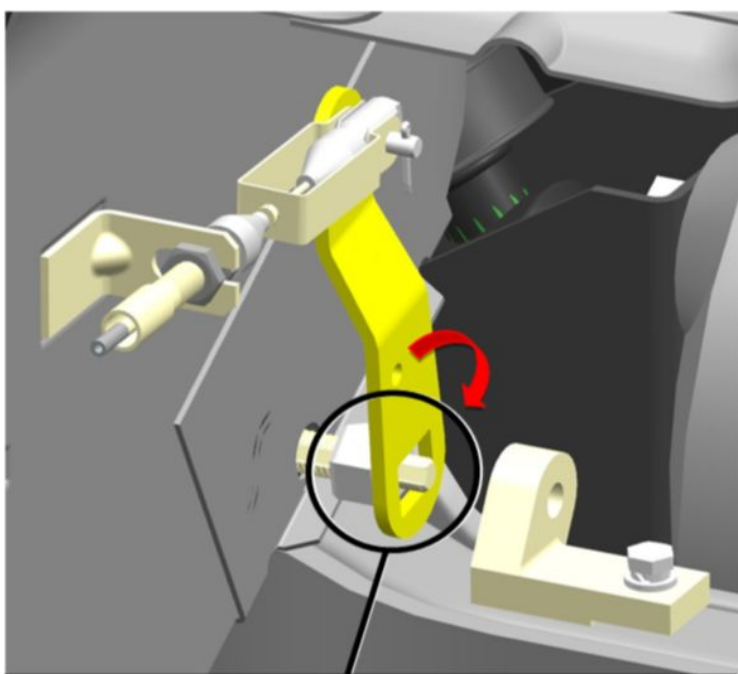

3. Het installeren van de versnellerwals hendel.

Bij het installeren, plaatst u de hendel te openen met de uitsteeksels op de moer.

Img 3

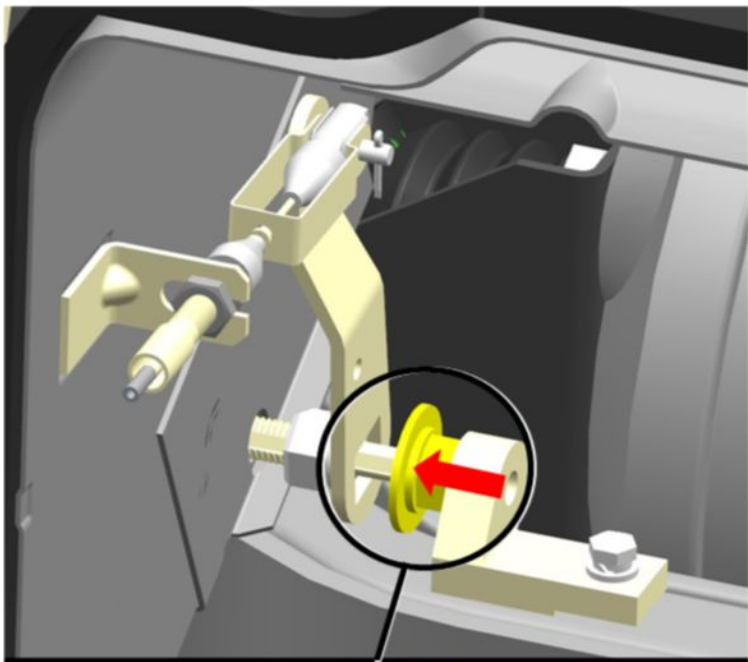

4. Het installeren van de moeren en ringen.

Bij het installeren, het uitlijnen van de ring deel met de groef op de roller.

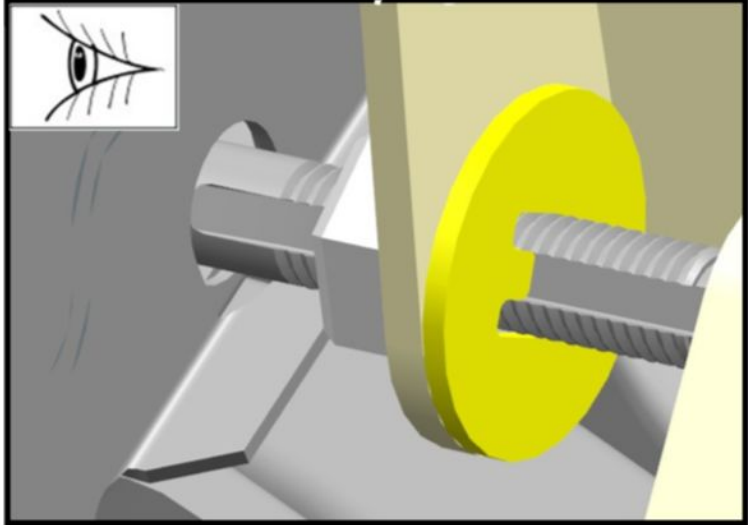

Img 4

⚠ KENNISGEVING: Na de installatie, zorg ervoor dat de knoop goed werkt.

⚠ KENNISGEVING: Wanneer u op het pedaal helemaal naar beneden (op de grond), het gas moet volledig geopend.