

GASKABEL-VERWIJDEREN/INSTALLATIE (S)

Reparatie-instructies nummer 11021	Reparatie-instructies naam Gaskabel-Verwijderen/Installatie (S)	Van toepassing op 396295000044600 ...
Model COMBI	Productie periode 2019	Wijziging Niet geselecteerd

⚠ WAARSCHUWING: het Uitvoeren van werken alleen als de motor niet draait.

⚠ WAARSCHUWING: om brandwonden Te voorkomen, wacht totdat de motor delen volledig afkoelen voordat u begint met werken.

⚠ KENNISGEVING: tijdens de uitvoering van het werk, de zorg om beschadiging van het oppervlak aan de voorzijde van het interieur elementen.

Opnames:

Raadpleeg de instructies-COMBI-Hood cover padding-Verwijderen/Installatie (S) (84006)

Raadpleeg de instructies-COMBI - Installatie van de auto op de lift (C) (00410)

Raadpleeg de instructies-BUS, FLATBED AUTO, COMBI, GEGLAZUURD, VAN-voorspatbord-Verwijderen/Installatie (S) (28013)

AFBEELDING

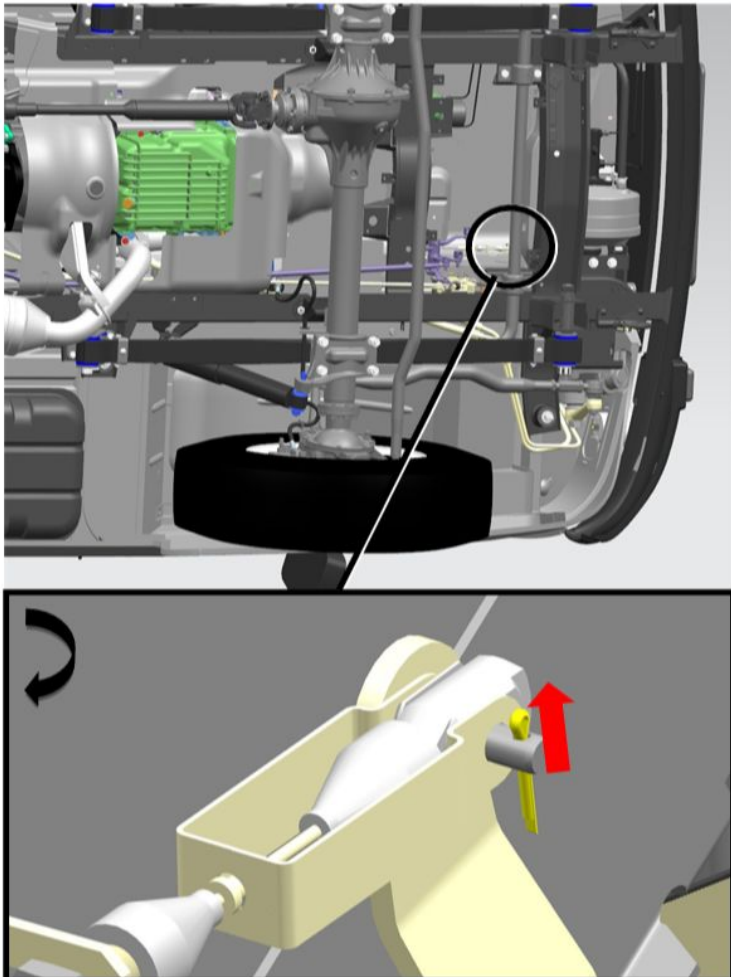

WERKING BESCHRIJVING

1. Draai de kabel tip bijlage pin.

⚠ KENNISGEVING: Herhaald gebruiken van de splitpen is niet toegestaan.

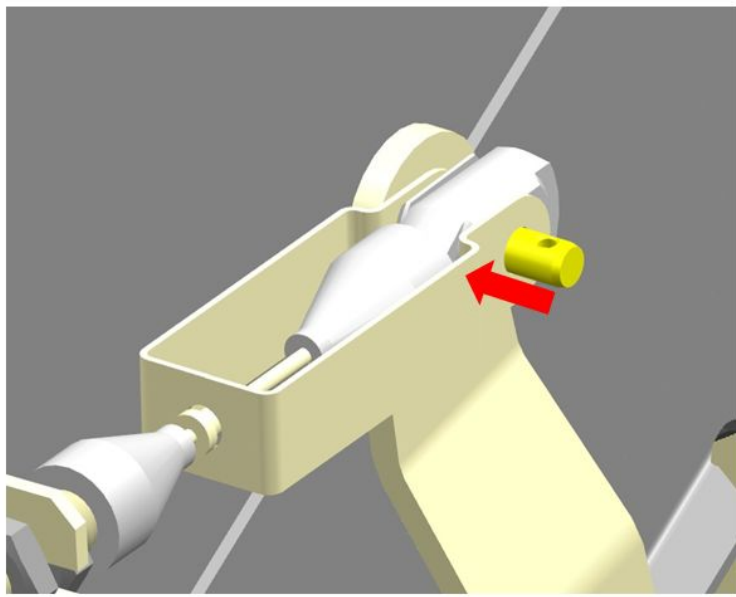

2. Haal de pin vinger weg.

Img 2

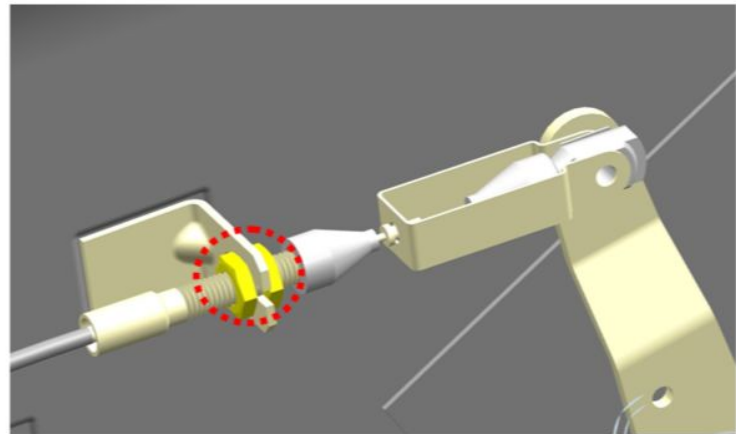

3. Draai de moeren vastzetten van de kabel aan op de beugel.

S=13

draaimoment - 15 Nm

Img 3

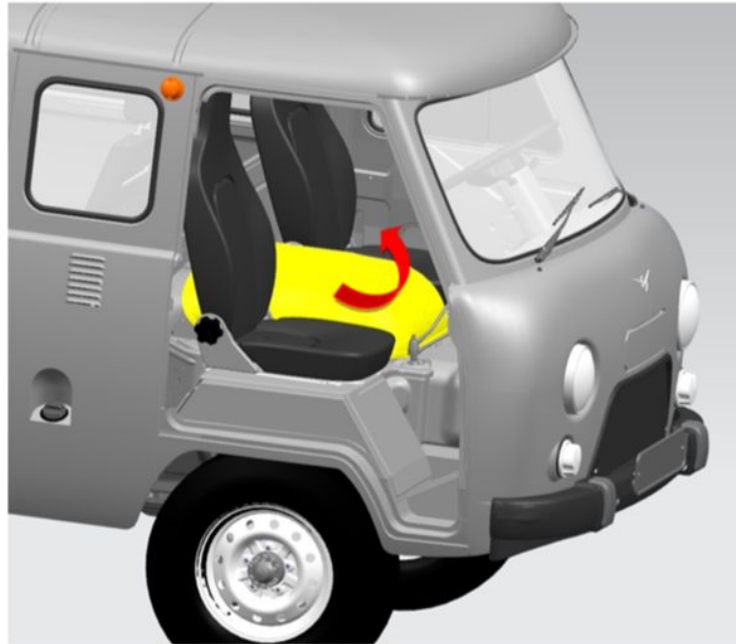

4. Open de motorkap.

Img 4

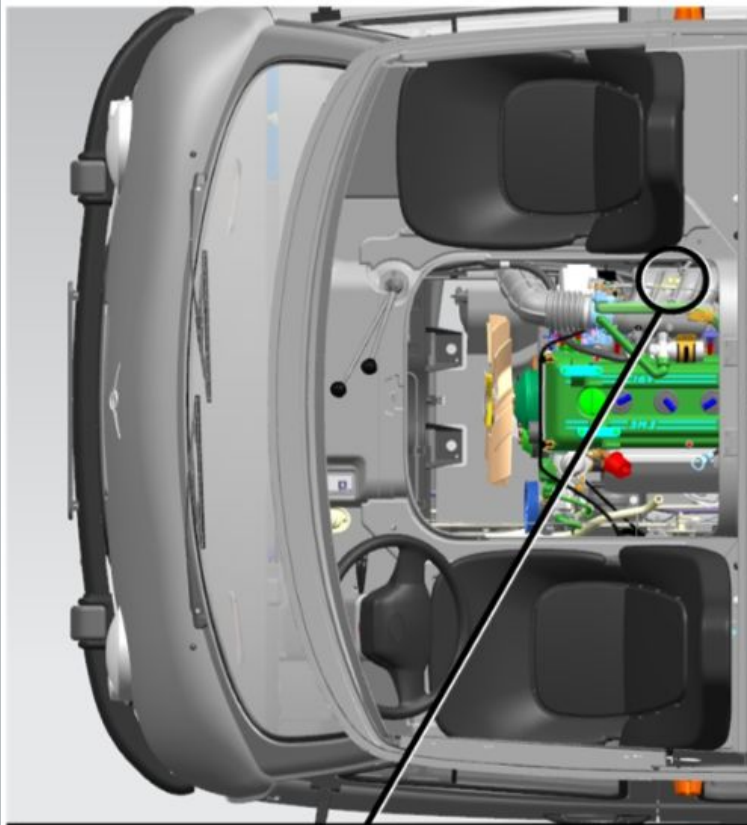

5. Draai de moeren vastzetten van de kabel aan op de beugel.

S=13

draaimoment - 15 Nm

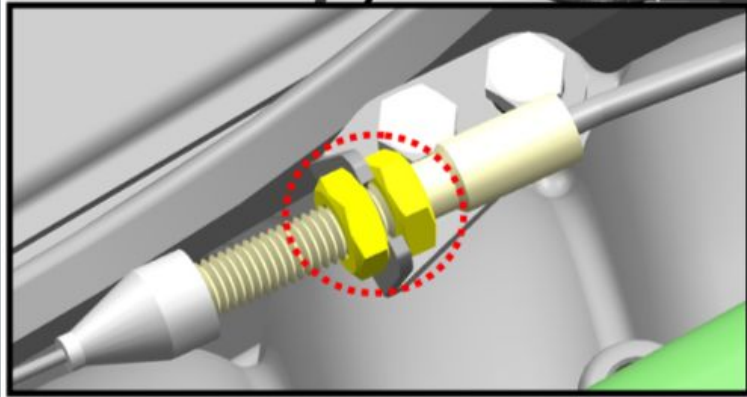

Img 5

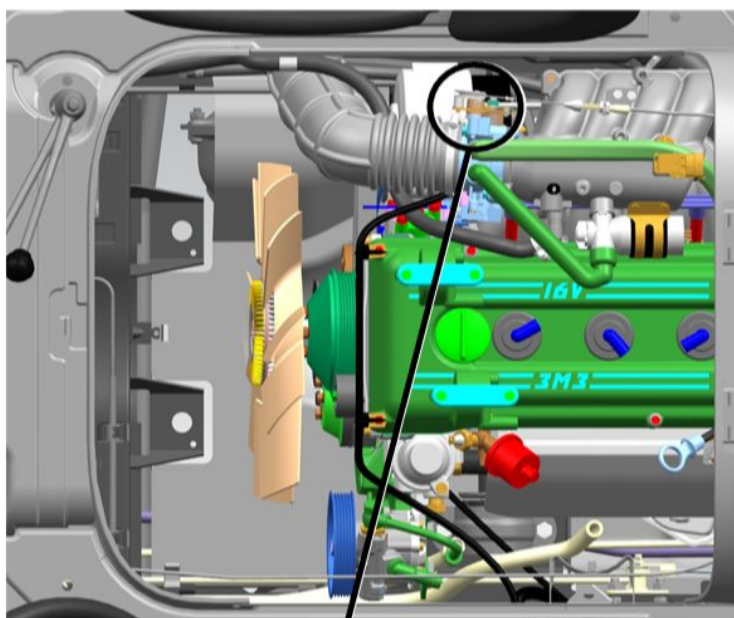

6. Verwijder de kabel van de tip van de gashendel.

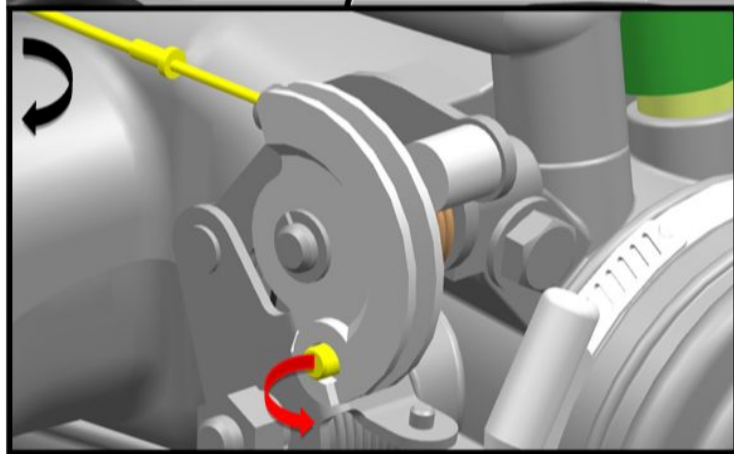

Img 6

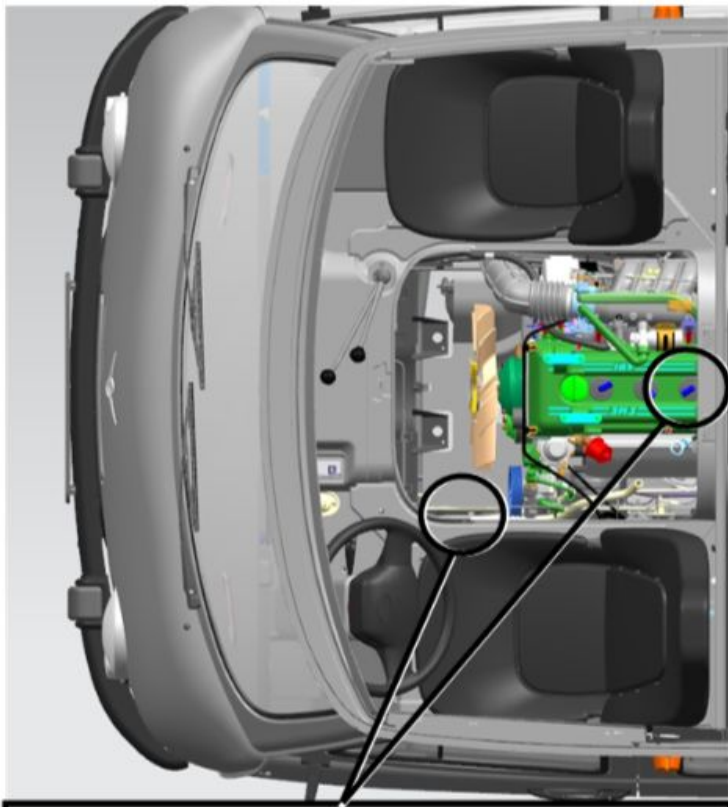

7. Draai de montage beugels.

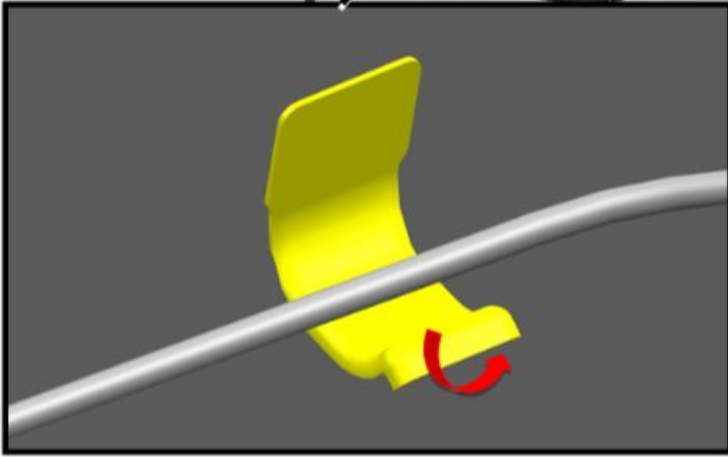

Img 7

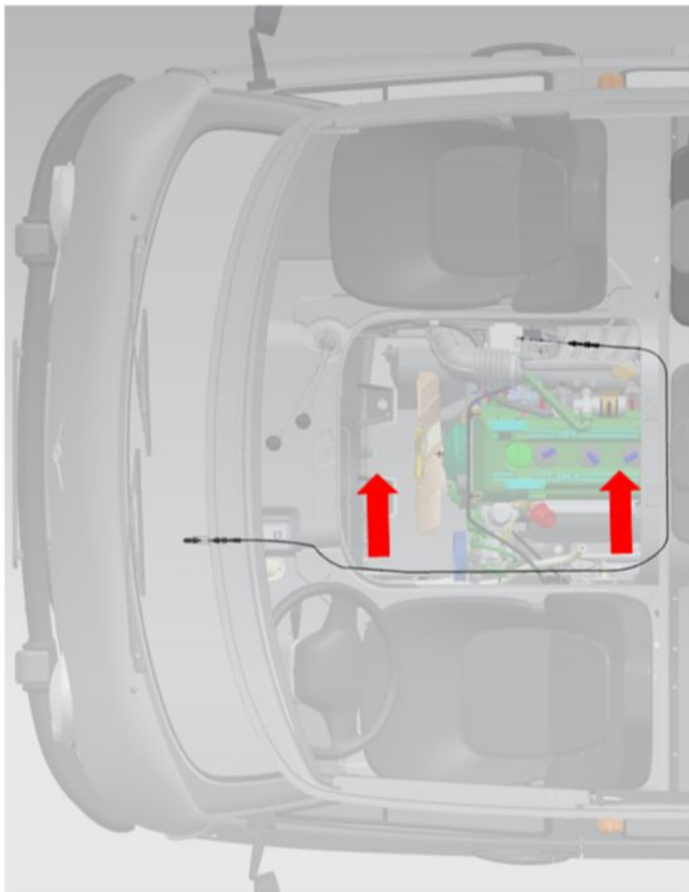



8. Verwijder de gaskabel.

Img 8

Installatie:

 **KENNISGEVING:** De gaskabel stangen moet worden bevestigd in de beugels, zonder knikken of knikken.

 **KENNISGEVING:** Stapsgewijze kabel-krimpen moet rusten tegen de conus klier van de draadstang tip.

 **KENNISGEVING:** Na de installatie, aanpassen van de spanning van de kabel indien nodig.

 **KENNISGEVING:** Na de installatie, zorg ervoor dat de knoop goed werkt.

 **KENNISGEVING:** Wanneer u op het pedaal helemaal naar beneden (op de grond), het gas moet volledig geopend.