



IDLE AIR CONTROL - VERWIJDEREN / INSTALLEREN (C)

Reparatie-instructies nummer 11038	Naam reparatie-instructies Idle Air Control - verwijderen / installeren (C)	Geldt voor 396295000044600 ...
Model BUS	Productie periode allemaal	Wijziging niet geselecteerd

 **KENNISGEVING:** Let er bij het demonteren van onderdelen op dat u de oppervlakken van de onderdelen en bevestigingen niet beschadigt.

 **KENNISGEVING:** Trek niet aan de kabelboom en oefen geen overmatige kracht uit wanneer u elektrische connectoren loskoppelt.

Intrekking:

Raadpleeg de instructies - STIJF VOERTUIG, LUIK, UAZ SANITAIRE AUTO VOOR MEDISCHE DIENSTEN - Batterij - Ontkoppelen / verbinden (C) (37070)

Raadpleeg de instructies - Stationair- luchtregelslang - Verwijderen / opnieuw monteren (C) (11039)

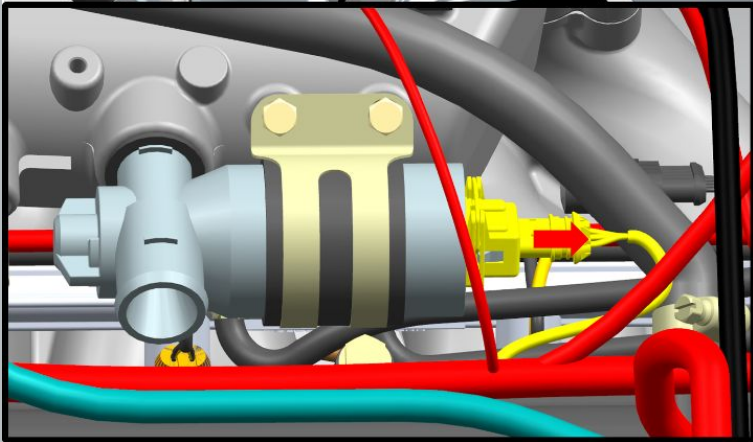
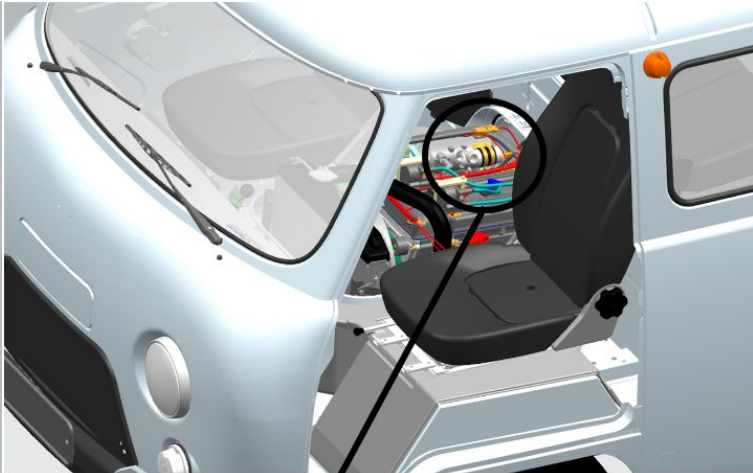
BEEELD

Afbeelding 1

OPERATIE BESCHRIJVING

1. Koppel de kabelboomconnector los van de IAC-connector.

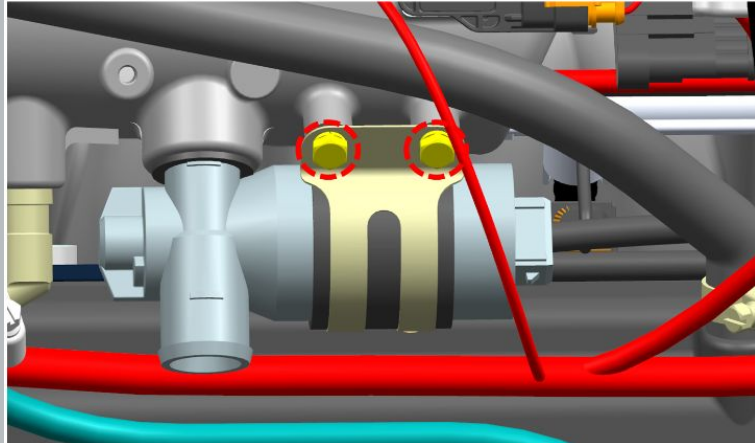

Afbeelding 2

2. Verwijder de schroeven en ringen waarmee de regelaar is bevestigd.

S = 10

aanhaalmoment - 7 N · m

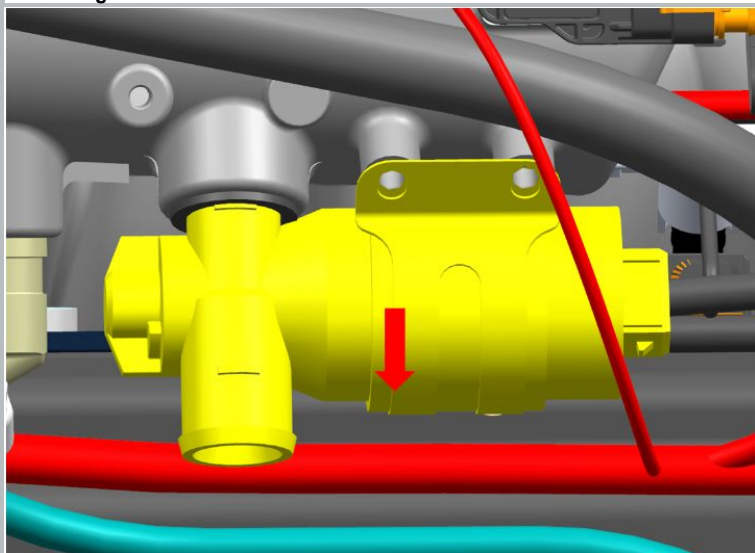

Afbeelding 3

3. Verwijder de regelaar.

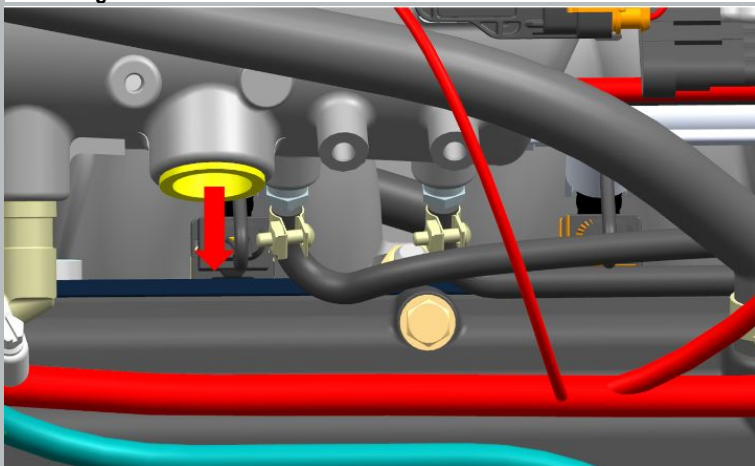

Afbeelding 4

4. Verwijder de O-ring van de inlaatontvanger.

⚠ MELDING: Hergebruik van de O-ring is niet toegestaan.

Installatie:

⚠ KENNISGEVING: Als er fouten worden gevonden, moeten de beschadigde onderdelen van het samenstel worden vervangen.

⚠ KENNISGEVING: gebruik geen overmatige kracht bij het aansluiten van elektrische connectoren en zorg ervoor dat ze stevig vastzitten.

BEELD

OPERATIE BESCHRIJVING

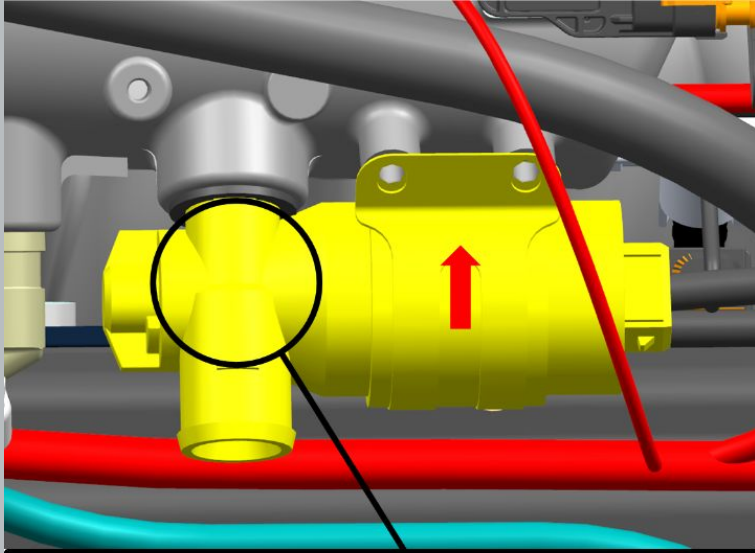

1. Installeer de regelaar.

De pijl die de richting van de luchtstroom aangeeft, moet naar de inlaatontvanger wijzen.

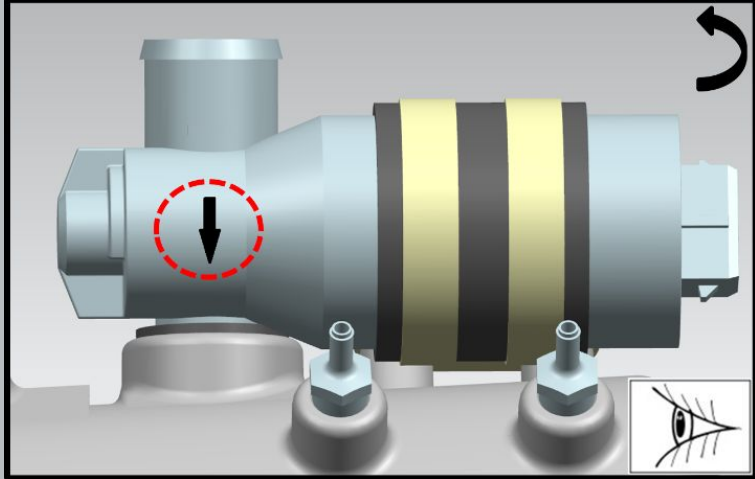

Afbeelding 1

⚠ MELDING: Start na installatie de motor, controleer of de stationairregelaar werkt en dat er geen foutcodes zijn in de motorregeleenheid.