

STOOM VERWIJDEREN SLANG VAN DE SCHEIDINGSLIJN NAAR DE STOOM PIJP - VERWIJDERING, INSTALLATIE, (C)

Reparatie-instructies nummer 11057	Reparatie-instructies naam Stoom verwijderen slang van de scheidingslijn naar de stoom pijp - Verwijdering, Installatie, (C)	Van toepassing op 220695000048004 ...
Model bus	Productie periode 2019	Wijziging Niet geselecteerd

 **KENNISGEVING:** Tijdens het werken, zorg moet worden genomen om te voorkomen dat schade aan het lichaam lak.

 **WAARSCHUWING:** Voordat u begint met werken te wachten, totdat de motor onderdelen volledig zijn afgekoeld, om brandwonden te voorkomen

 **WAARSCHUWING:** het Gebruik van een open vuur bij het werken met brandstof apparatuur onderdelen is ten strengste verboden.

 **WAARSCHUWING:** Zorg moeten worden genomen bij het werken met brandstof. Benzinedampen zijn giftig en explosief.

 **WAARSCHUWING:** Vermijd contact van de brandstof en de dampen met de mond, de huid, de ogen en de ademhalingswegen.

 **WAARSCHUWING:** Ontdoen van ongebruikte en/of vervuilde brandstof is in overeenstemming met de lokale wetgeving.

 **WAARSCHUWING:** Niet-naleving van veiligheidsnormen bij het werken met brandstof-apparatuur en brandstof kan leiden tot ernstig letsel of brand.

Verwijdering:

Raadpleeg de instructies - DROPSIDE TRUCK, COMBI, UAZ AMBULANCE VOOR MEDISCHE DIENSTEN - Batterij – Uitschakeling/Aansluiting (C) (37070)

Raadpleeg de instructies - het Installeren van een auto op een lift (C) (00410)

Raadpleeg de instructies - Recht motor spatbord - Verwijderen/Installatie (C) (28011)

AFBEELDING

WERKING BESCHRIJVING

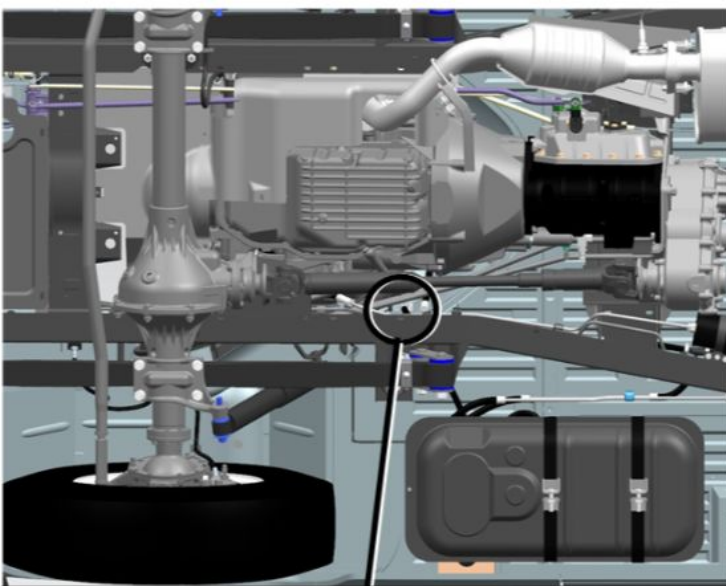

1. Draai de aanscherping van de klem.

S=7

draaimoment - 3 Nm

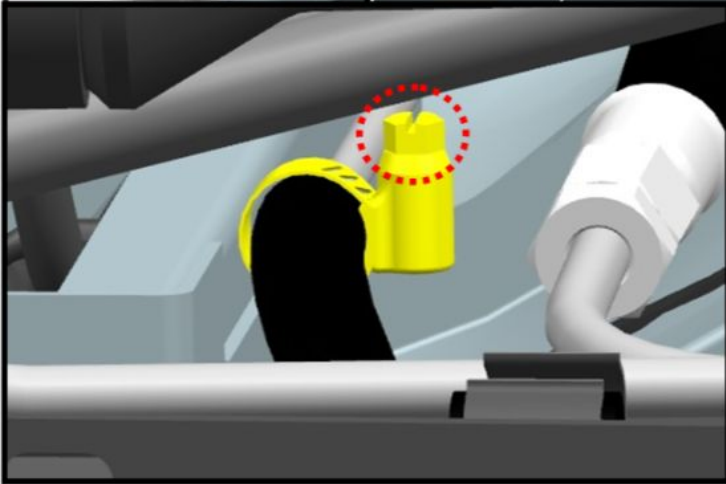

Img 1

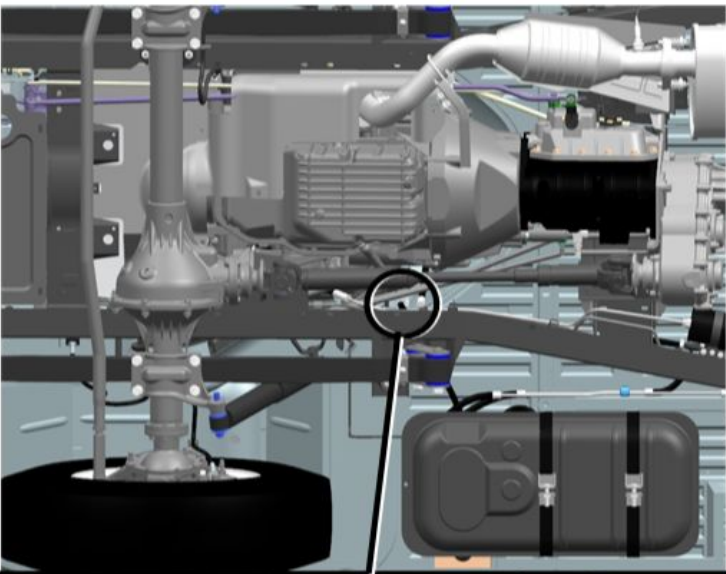

2. Verwijder de stoom afvoerslang uit de stoompijp.

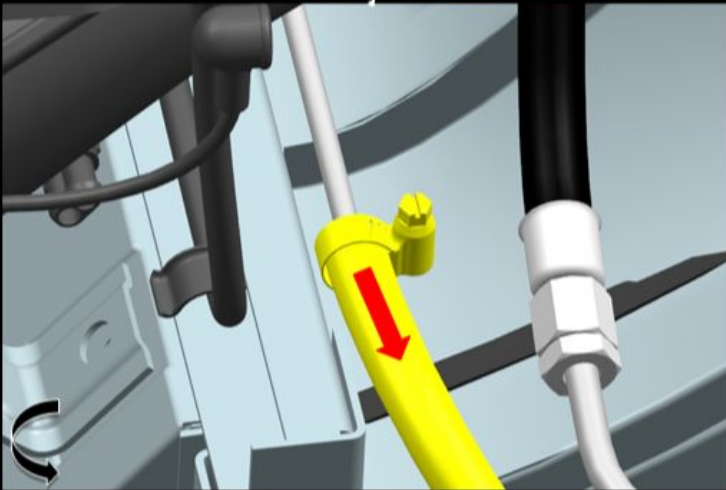

Img 2

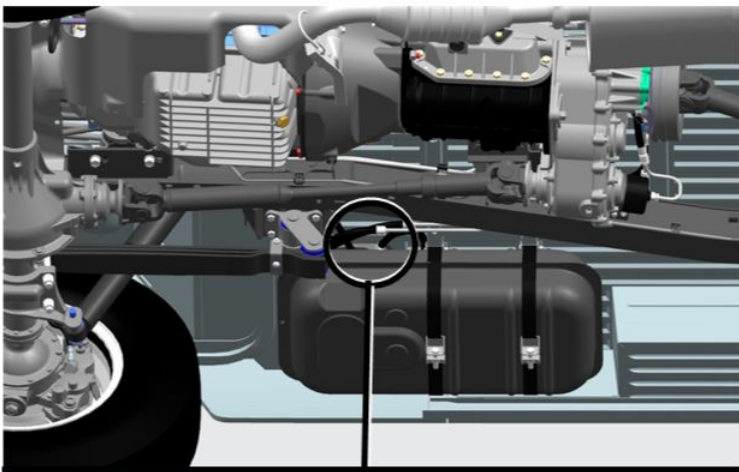

3. Draai de aanscherping van de klem.

S=7

draaimoment - 3 Nm

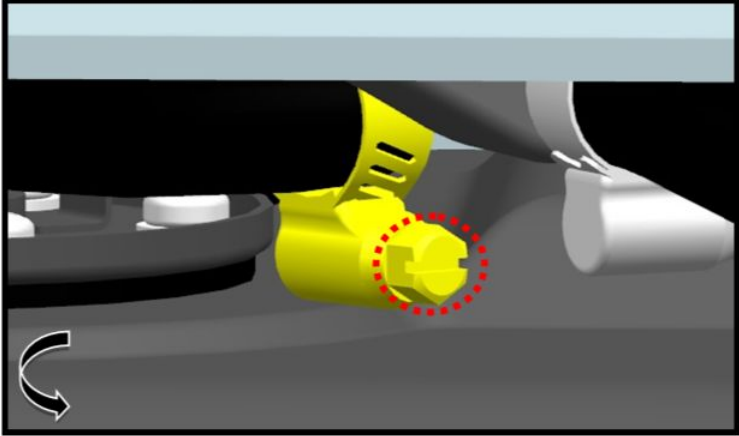

Img 3

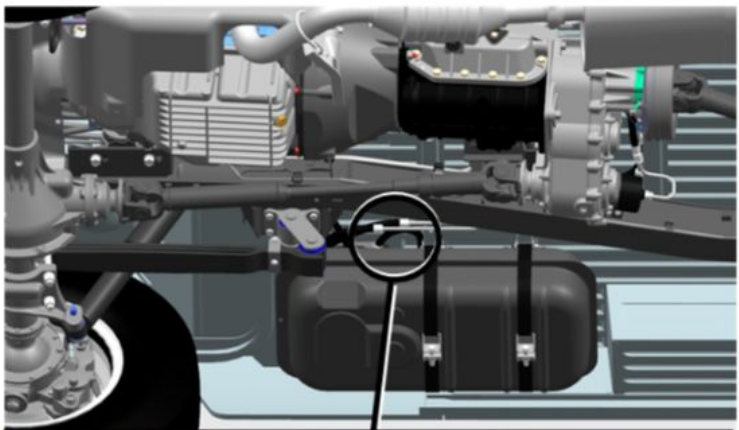

4. Verwijder de stoom afvoerslang van de separator.

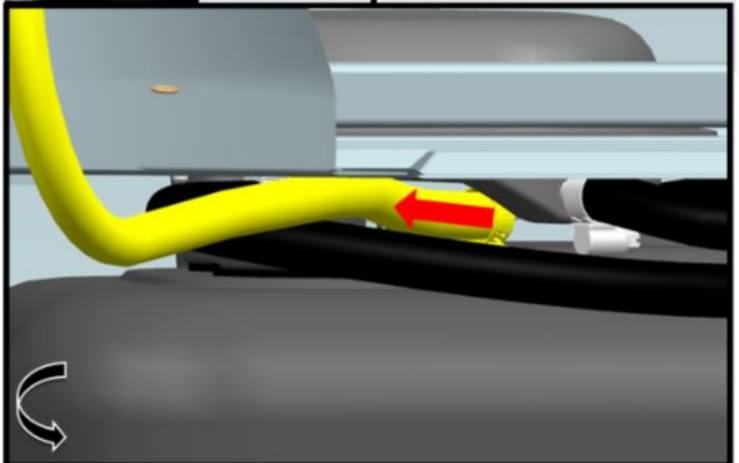

Img 4

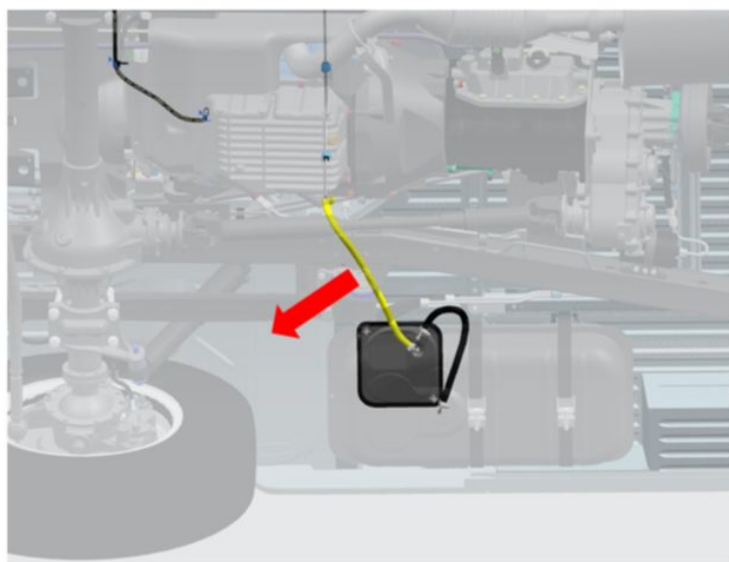

5. Verwijder de stoom van de afvoerslang.

Img 5

Installatie:

 **KENNISGEVING:** Draai de slangklemmen tot krapte wordt gewaarborgd.

Installeren in de omgekeerde volgorde van het verwijderen.

 **KENNISGEVING:** Na de installatie controleer of de verbindingen goed vastzitten.