

GELUIDDEMPER INLAATPIJP COMPLEET MET OMFORMER - DEMONTAGE / INSTALLATIE (C)

Nummer reparatie-instructies:
12012

Naam reparatie-instructies:
Geluiddemper inlaatpijp compleet met omvormer - Demontage / Installatie (C)

Geldt voor
UAZ 2206950000046204
...

Model
BUS

Productie periode
alle

Wijziging
Niet geselecteerd

 **WAARSCHUWING:** Werk alleen met uitgeschakelde motor.

 **WAARSCHUWING:** Wacht tot de onderdelen van het uitlaatsysteem volledig zijn afgekoeld voordat u met de werkzaamheden begint, om brandwonden te voorkomen.

Opname:

Raadpleeg de instructies - COMBI - Auto-installatie op lift (C) (00410)

Raadpleeg de instructies - STABIEL VOERTUIG, HATCH, UAZ SANITAIRE AUTO VOOR MEDISCHE DIENSTEN - Batterij - Ontkoppelen/aansluiten (C) (37070)

Raadpleeg de instructies - BUS, STABIEL VOERTUIG, HATCH, BEGLAZING VAN, UAZ SANITAIRE AUTO VOOR MEDISCHE DIENSTEN - Linker motorspatbord - Verwijderen/Installeren (C) (28012)

Raadpleeg de instructies - Zuurstofconcentratiesensor voorzijde - Verwijderen/Inbouwen (C) (38003)

Raadpleeg de instructies - Achterste zuurstofconcentratiesensor (C) (38022)

AFBEELDING

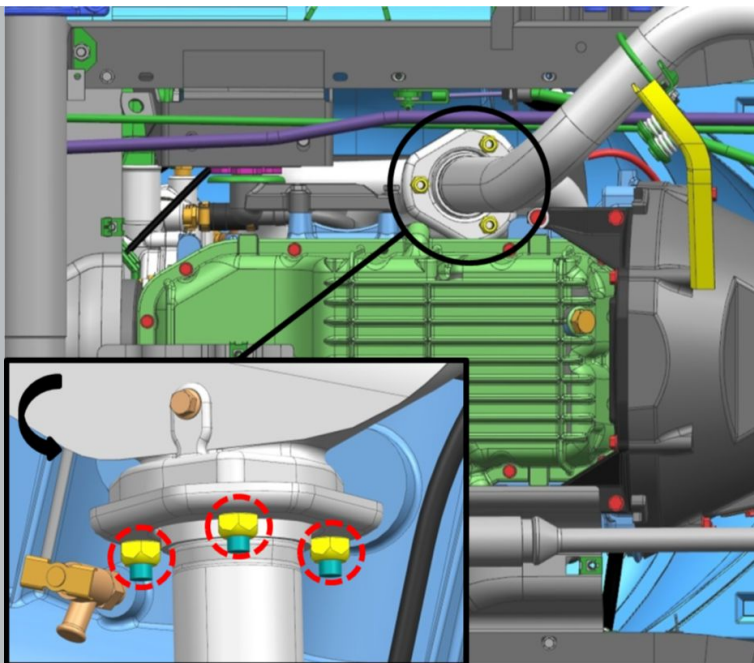

Afb 1

OPERATIE BESCHRIJVING:

1. Draai de moeren los waarmee de voorste uitlaatpijp is bevestigd.

S=17

aanhaalmoment- 50 N·m

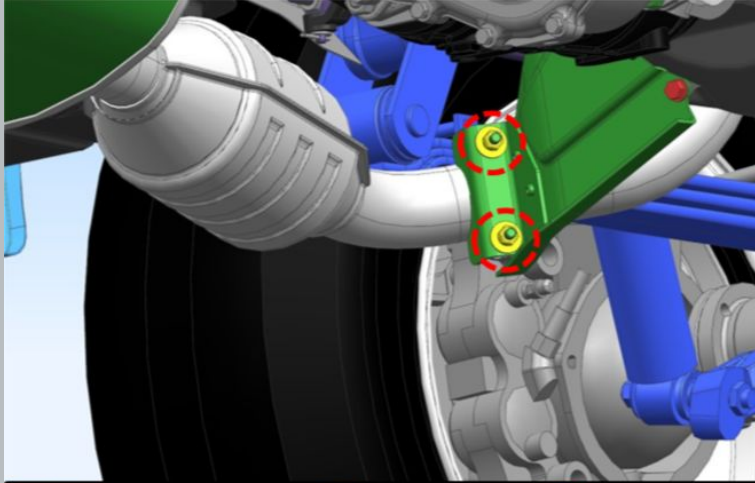

2. Draai de moeren los met ringen van de trapladders waarmee de voorste uitlaatpijp is bevestigd.

S=13

aanhaalmoment- 16 N·m

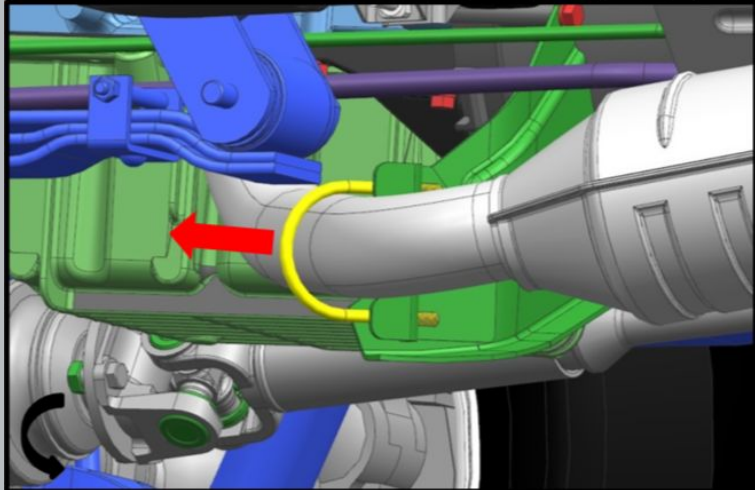

3. Verwijder de trapladder van de voorste uitlaatpijp.

Afb 2

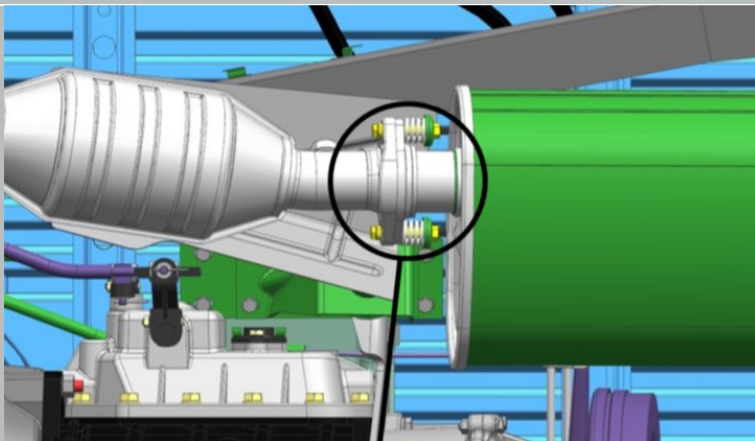

4. Draai de moeren los waarmee de katalysatorflens is bevestigd.

S=12

S=13

aanhaalmoment- 16 N·m

5. Verwijder de bevestigingsbouten van de katalysator.

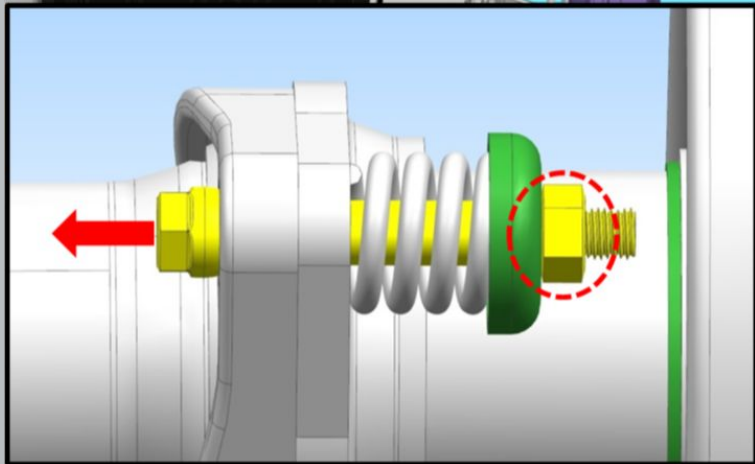

Afb 3

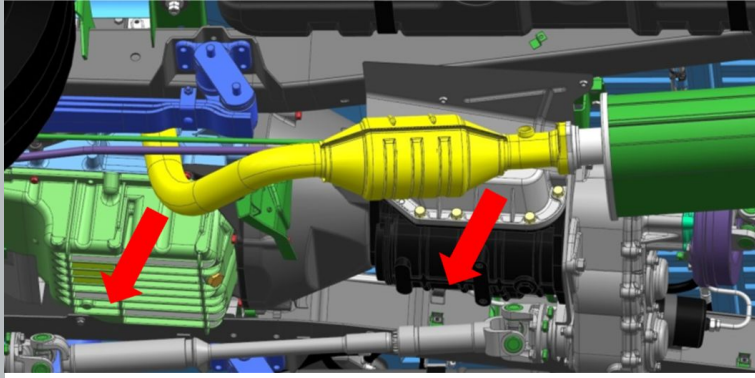

Afb 4

6. Verwijder de voorste uitlaatpijp met een katalysator.

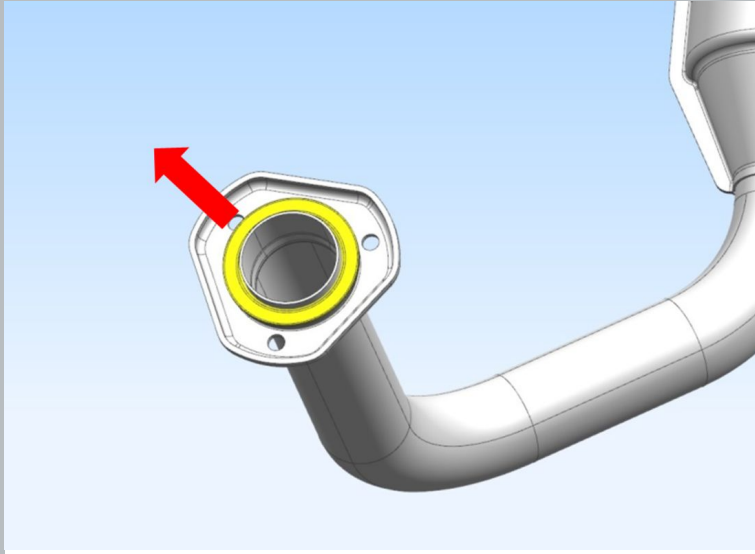

Afb 5

7. Verwijder de voorste uitlaatpijppakking.

⚠ MELDING: Hergebruik van de spacer is niet toegestaan.

Installatie: