

RADIATOR MONTAGE - VERWIJDEREN/INSTALLEREN (C)Nummer reparatie-
instructies:
13001Naam reparatie-instructies:
Radiator Montage - Verwijderen/Installeren (C)Geldt voor
396295000046000Model
BUSProductie periode
alleWijziging
Niet geselecteerd **WAARSCHUWING:** Werk alleen met uitgeschakelde motor. **WAARSCHUWING:** Wacht tot de motoronderdelen volledig zijn afgekoeld voordat u met de werkzaamheden begint, om brandwonden te voorkomen.**Opname:**

Raadpleeg de instructies - COMBI - Auto-installatie op lift (C) (00410)

Raadpleeg de instructies - Motorspatbord voor - Verwijderen/Inbouwen (C) (28009)

Raadpleeg de instructies - Koelsysteem - Vloeistof verversen (C) (00205)

Raadpleeg de instructies - BUS - Toevoerslang - Demontage / Hermontage (C) (13004)

Raadpleeg de instructies - BUS - Afvoerslang - Demontage / Hermontage (C) (13005)

Raadpleeg de instructies - Ventilatormantel - Verwijderen/Inbouwen (C) (13020)

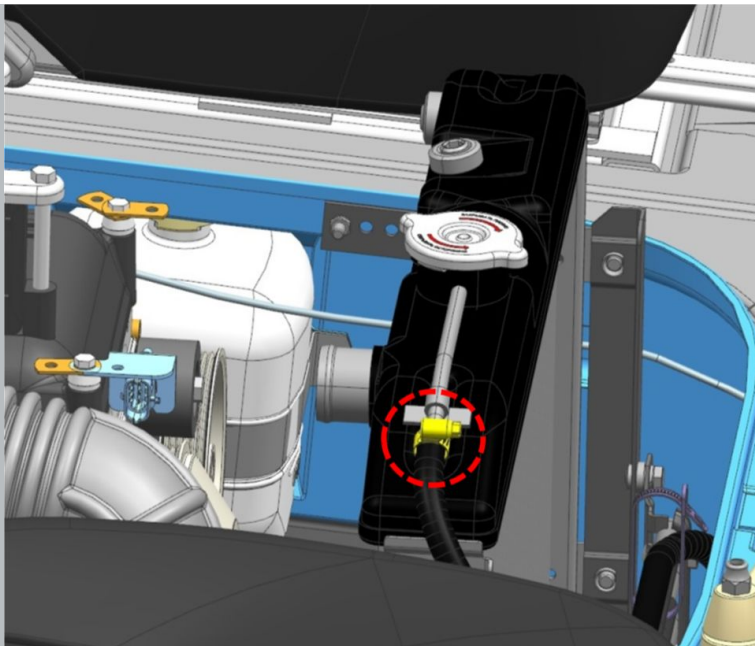
AFBEELDING

Afb 1

OPERATIE BESCHRIJVING:

1. Maak de klem los.

S=7

aanhaalmoment- 3 N·m

2. Koppel de koelvloeistofexpansietankslang los van de radiator.

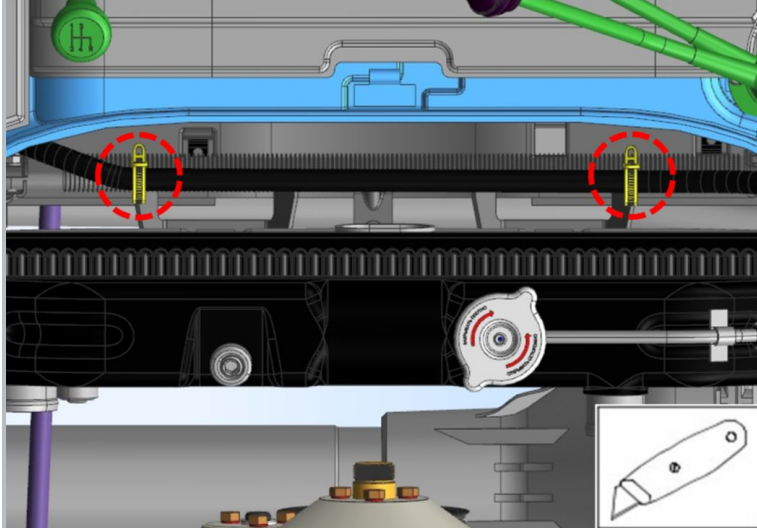

Afb 2

3. Knip de slangklemmen op de slang van het expansievat door.

⚠ MELDING: Hergebruik van klemmen is niet toegestaan.

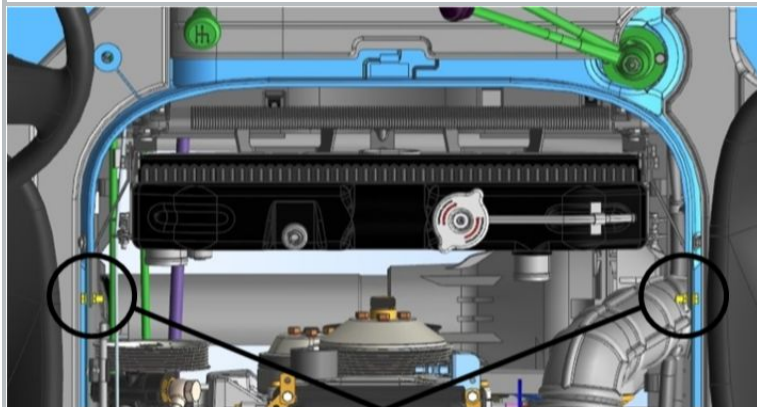

4. Verwijder de bouten en ringen waarmee de radiator aan de carrosserie is bevestigd.

S=10

aanhaalmoment- 7 N·m

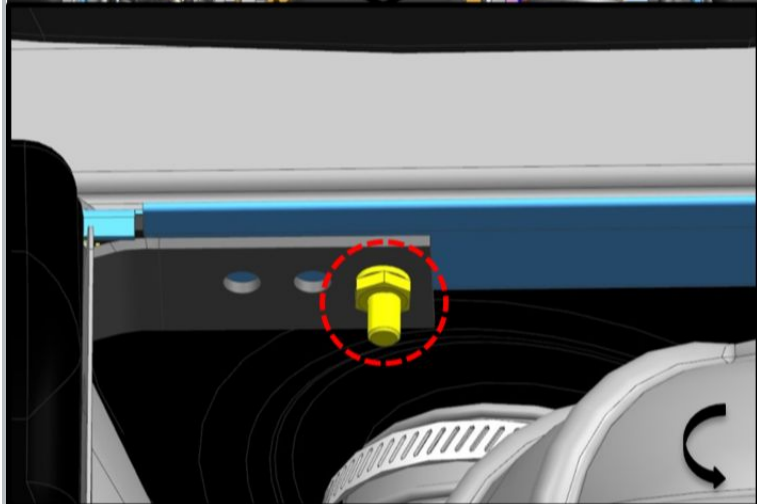

Afb 3

5. Verwijder de bouten met ringen voor de radiatorbevestigingen aan het frame.

S=14

aanhaalmoment- 33 N·m



Afb 4



6. Draai de klemmen los.

S=7

aanhaalmoment- 3 N·m

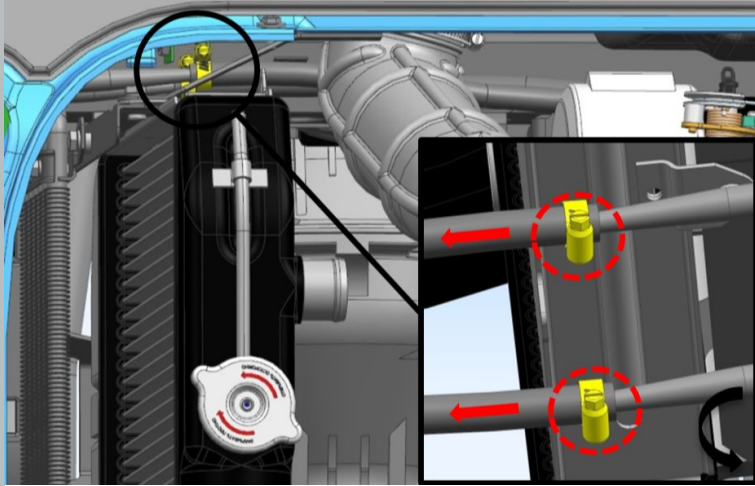

Afb 5

7. Koppel de oliekoelerslangen los.

Bij het verwijderen van de slangen de resterende olie aftappen.

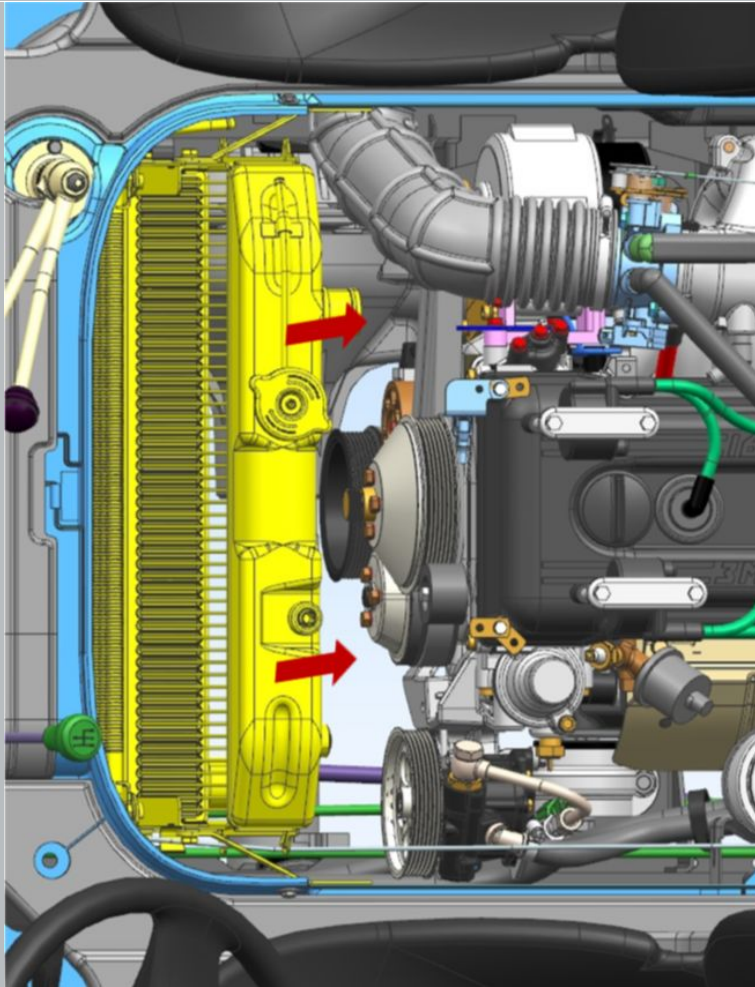

Afb 6

8. Verwijder de radiator.

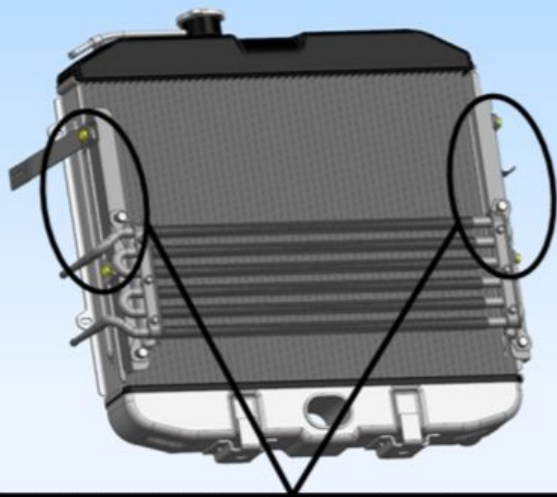

9. Verwijder de bouten met ringen waarmee de oliekoelerbeugels zijn bevestigd.

S=12

aanhaalmoment- 23 N·m

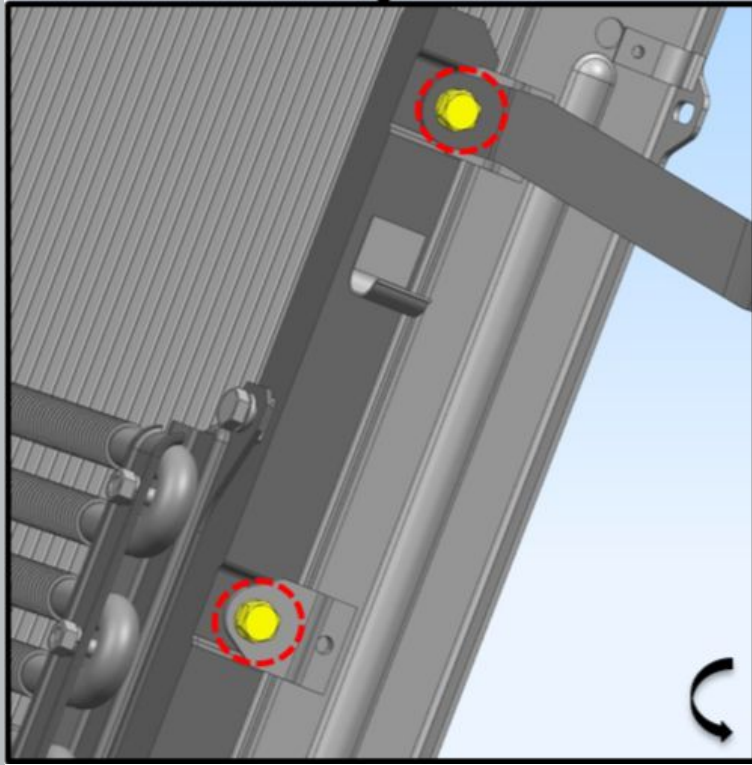

Afb 7

10. Verwijder de bevestigingsstangen van de radiator.

11. Verwijder de oliekoeler met beugels.

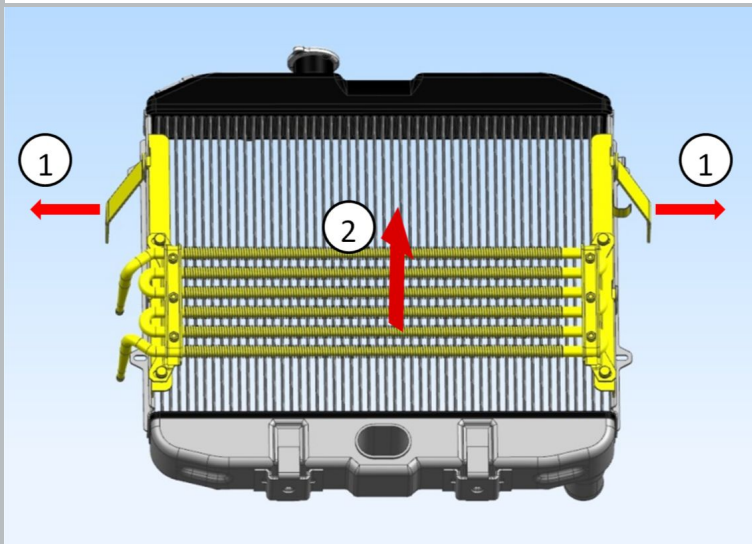

Afb 8

Installatie:

 **MELDING:** Controleer na de installatie of de verbindingen goed vast zitten.

