

KOPPELINGSPLAAT, DRUK EN AANGEDREVEN - VERWIJDEREN / INSTALLEREN (C)**Nummer reparatie-
instructies:**
16003**Naam reparatie-instructies:**
Koppelingsplaat, druk en aangedreven - verwijderen / installeren (C)**Geldt voor**
390995000048000
...**Model**
COMBI**Productie periode**
2019**Wijziging**
Niet geselecteerd**Algemene uitrusting**

Centreergereedschap voor koppelingsschijven



⚠ WAARSCHUWING: Wacht tot de motoronderdelen volledig zijn afgekoeld voordat u met de werkzaamheden begint, om brandwonden te voorkomen.

⚠ OPMERKING: Monteer voor het losdraaien van de bevestigingsbouten van de drukplaat een centreerdoorn om te voorkomen dat de koppelingsplaat eruit valt.

Opname:

Raadpleeg de instructies - COMBI - Auto-installatie op lift (C) (00410)

Raadpleeg de instructies - STABIEL VOERTUIG, HATCH, UAZ SANITAIRE AUTO VOOR MEDISCHE DIENSTEN - Batterij - Ontkoppelen/aansluiten (C) (37070)

Raadpleeg de instructies - Versnellingsbak, tussenbak en parkeerrem - Uitbouwen/Inbouwen (C) (17001)

Raadpleeg de instructies - COMBI - Koppelingshuis - Uitbouwen / Inbouwen (S) (16001)

AFBEELDING

OPERATIE BESCHRIJVING:

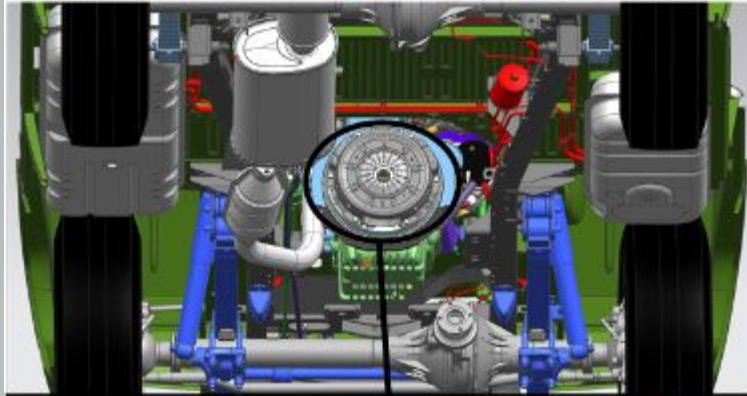

1. Verwijder de bevestigingsbouten van de drukplaat met ringen.

S=12

aanhaalmoment- 23 N·m



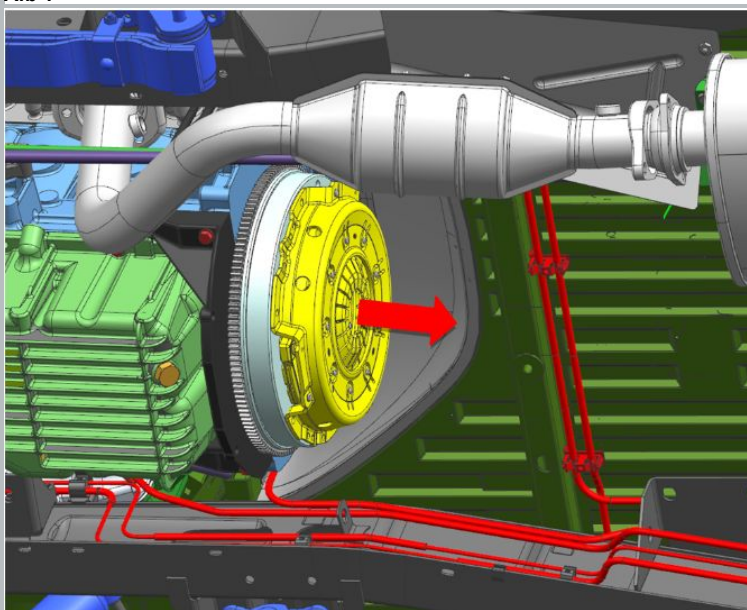

Afb 1



Afb 2

2. Verwijder de koppelingsdrukplaat en de koppelingsplaat.

Installatie:

-  **OPMERKING:** Controleer voordat u de koppeling monteert of de aangedreven schijf langs de spiebanen van de ingaande as van de versnellingsbak beweegt. Verhelp indien nodig de oorzaken van vastlopen, vervang defecte onderdelen.
-  **MELDING:** Inspecteer de koppelingsplaat vóór montage op scheuren, slijtage of vet op frictievoeringen, losse klinknagels, goed op hun plaats zittende dempveren en andere beschadigingen. Als er gebreken zijn, is het niet toegestaan om de aangedreven schijf te installeren.
-  **LET OP:** Controleer voor montage de koppelingsdrukplaat op scheurtjes, slijtage aan glijvlakken, losse klinknagels en andere beschadigingen. Als er gebreken zijn, is het niet toegestaan om de drukplaat te installeren.

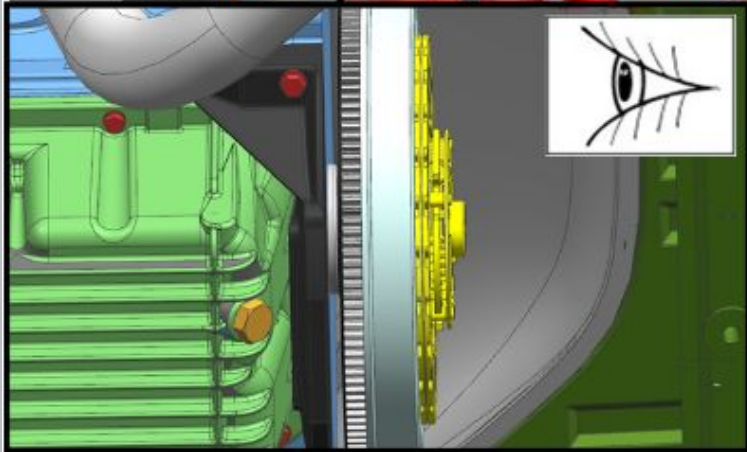
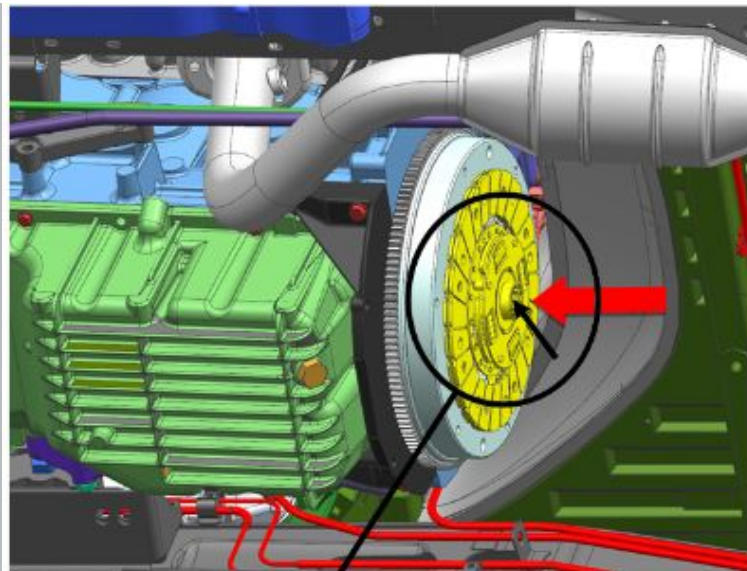

Afb 1

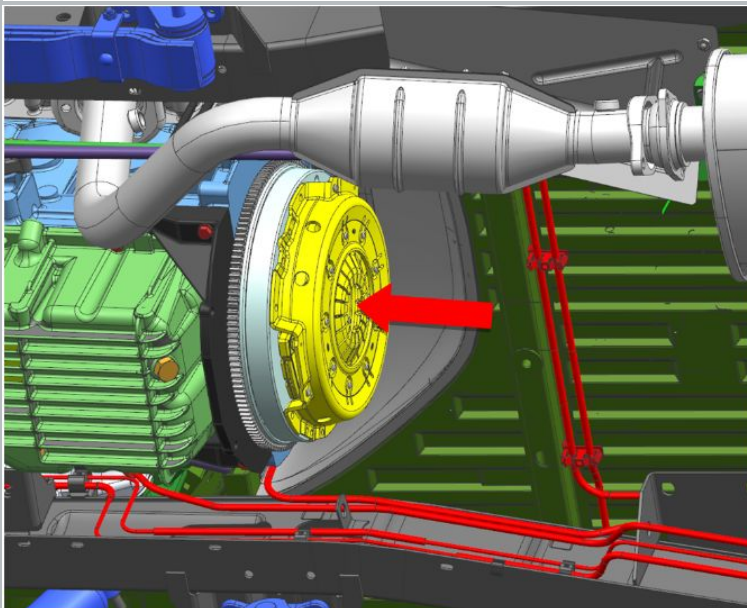

Afb 2

1. Monteer de koppelingsplaat op het vliegwiel.

Het uitstekende deel van de schijfnaaf moet naar de drukplaat wijzen. Lijn de koppelingsplaat uit met een doorn voordat u deze installeert.

2. Monteer de koppelingsdrukplaat op het vliegwiel.

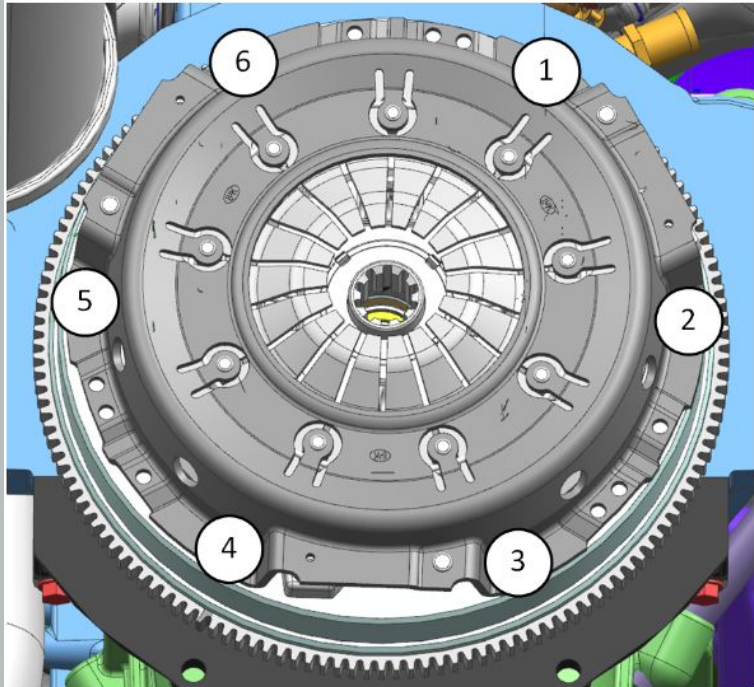

Afb 3

3. Draai de bevestigingsbouten van de drukplaat vast.

S=12

aanhaalmoment- 5 N·m

4. Draai de bevestigingsbouten van de drukplaat volledig vast.

aanhaalmoment- 23 N·m

Draai de bouten gelijkmatig en afwisselend in diameter vast. Zorg ervoor dat het vliegwiel niet meedraait bij het aandraaien van de bouten.

 **MELDING:** Controleer na montage de werking van de koppeling.