

**KOPPELINGSHOOFDAANDRIJFCILINDER - VERWIJDEREN/INSTALLEREN (C)**Nummer reparatie-  
instructies:  
16011Naam reparatie-instructies:  
Koppelingshoofdaandrijfcilinder - Verwijderen/Installeren (C)Geldt voor  
390995000048000  
...Model  
COMBIProductie periode  
2019Wijziging  
Niet geselecteerd

 **WAARSCHUWING:** Remvloeistof en remvloeistofdampen zijn giftig.

 **WAARSCHUWING:** Voorkom dat remvloeistof en remvloeistofdampen in de mond, op de huid, in de ogen en op de luchtwegen komen.

 **MELDING:** Laat remvloeistof niet in contact komen met kunststof, rubber of gelakte onderdelen van het voertuig.

 **MELDING:** Defecte artikelen zijn onderhevig aan verplichte vervanging.

**Opname:**

Raadpleeg de instructies - Koppelingsreservoir - Verwijderen / Inbouwen (C) (16016)

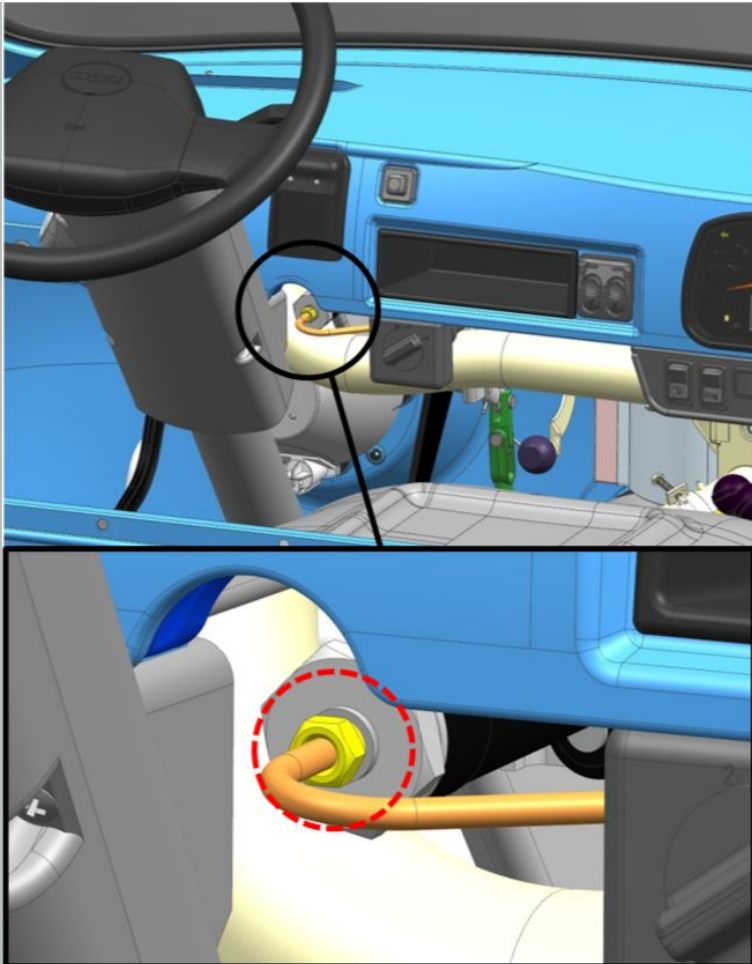
**AFBEELDING**

Afb 1

**OPERATIE BESCHRIJVING:**

1. Draai de buismoer los van de koppelingshoofdcilinder.

S=12

aanhaalmoment- 32 N·m

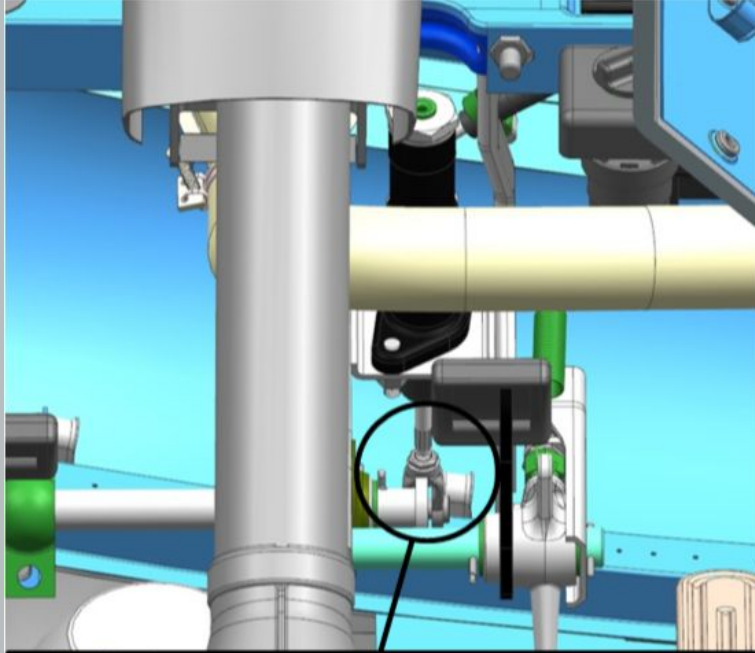

2. Maak de koppelingspedaalpen los.

**⚠ MELDING: Hergebruik van splitpennen is niet toegestaan.**

3. Verwijder de beugel.

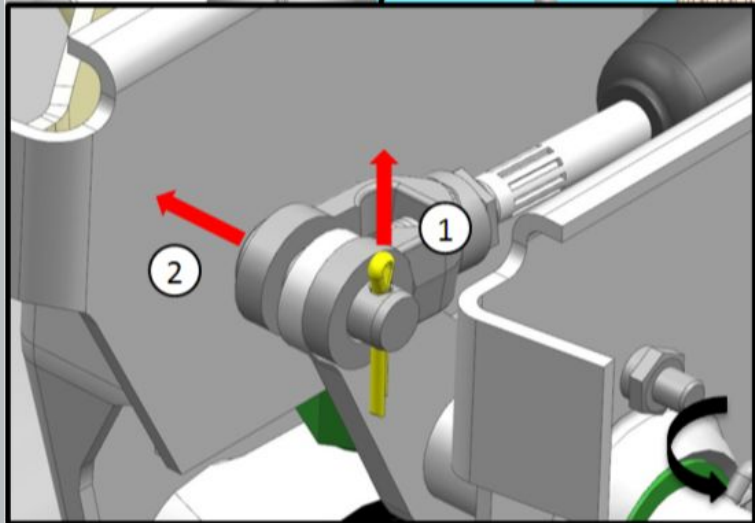

Afb 2

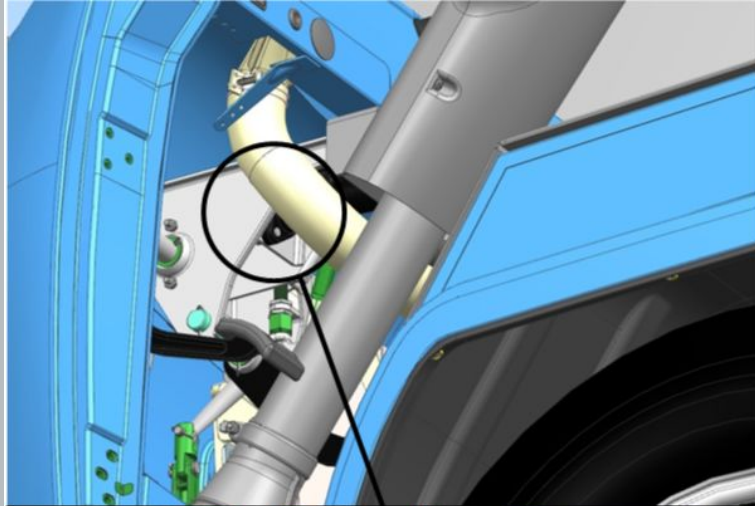

4. Verwijder de bevestigingsmoeren van de koppelingshoofdcilinder.

S=13

aanhaalmoment- 29 N·m

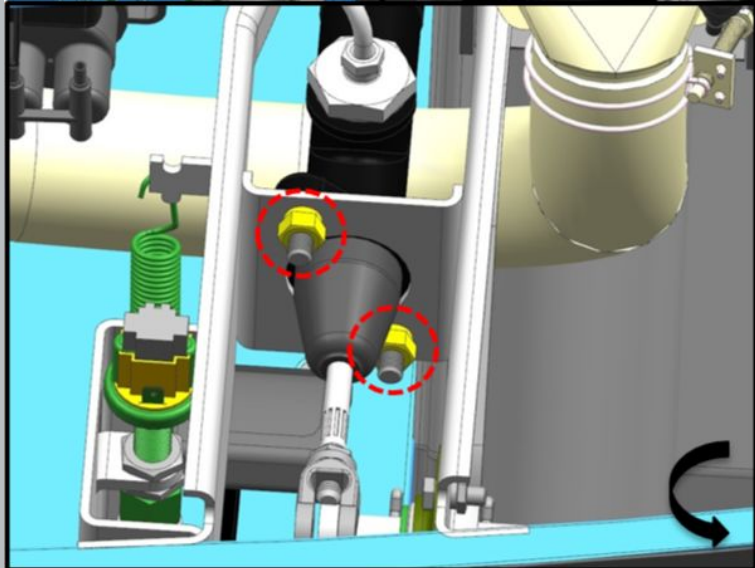

Afb 3

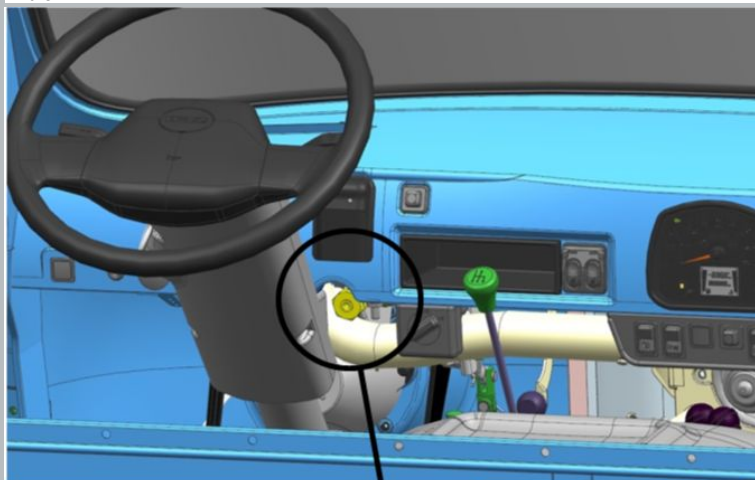

5. Verwijder de koppelingshoofdcilinder.

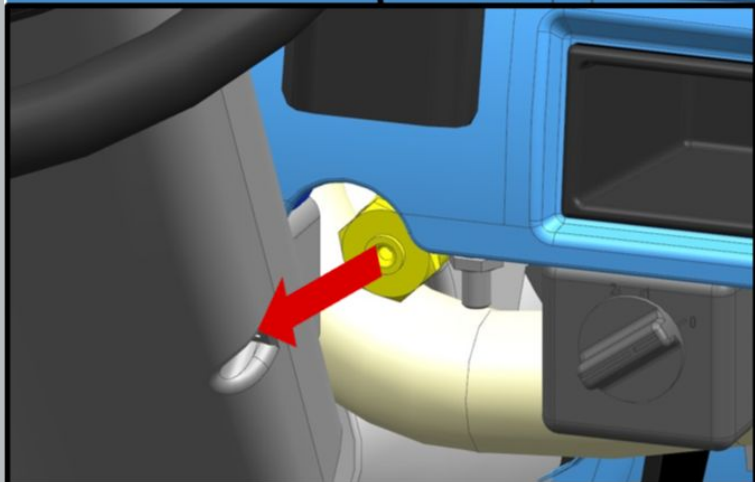

Afb 4

Raadpleeg de instructies - BUS, STABIEL VOERTUIG, HATCH - Koppeling - Verversen van gepompte vloeistof (C) (00209)



**MELDING:** Controleer na montage de werking van de koppeling.