

**EEN PIJP NAAR EEN FLEXIBELE SLANG VAN DE ONTKOPPELINGSCILINDER VAN DE KOPPELING - VERWIJDEREN/INSTALLEREN (C)****Nummer reparatie-instructies:**  
16018**Naam reparatie-instructies:**  
Een pijp naar een flexibele slang van de ontkopplingscilinder van de koppeling - Verwijderen/Installeren (C)**Geldt voor**  
UAZ 220695000046200  
...**Model**  
BUS**Productie periode**  
alle**Wijziging**  
Niet geselecteerd

**⚠ WAARSCHUWING:** Remvloeistof en remvloeistofdampen zijn giftig.

**⚠ WAARSCHUWING:** Gooi remvloeistof weg in overeenstemming met de plaatselijke voorschriften.

**⚠ WAARSCHUWING:** Voorkom dat remvloeistof en remvloeistofdampen in de mond, op de huid, in de ogen en op de luchtwegen komen.

**⚠ MELDING:** Laat remvloeistof niet in contact komen met kunststof, rubber of gelakte onderdelen van het voertuig.

**⚠ MELDING:** Let er bij het demonteren op dat u de leiding van de koppelingshoofdcilinder niet beschadigt.

**⚠ MELDING:** Defecte artikelen zijn onderhevig aan verplichte vervanging.

**Opname:**

Raadpleeg de instructies - COMBI - Auto-installatie op lift (C) (00410)

Raadpleeg de instructies - BUS, STABIEL VOERTUIG, HATCH, BEGLAZING VAN - Voorspatbord - Uitbouwen/Inbouwen (C) (28013)

Raadpleeg de instructies - BUS, STABIEL VOERTUIG, HATCH, BEGLAZING VAN - Achterspatbord motor - Uitbouwen/Inbouwen (C) (28010)

Raadpleeg de instructies - BUS, STABIEL VOERTUIG, HATCH - Koppeling - Verversen van gepompte vloeistof (C) (00209)

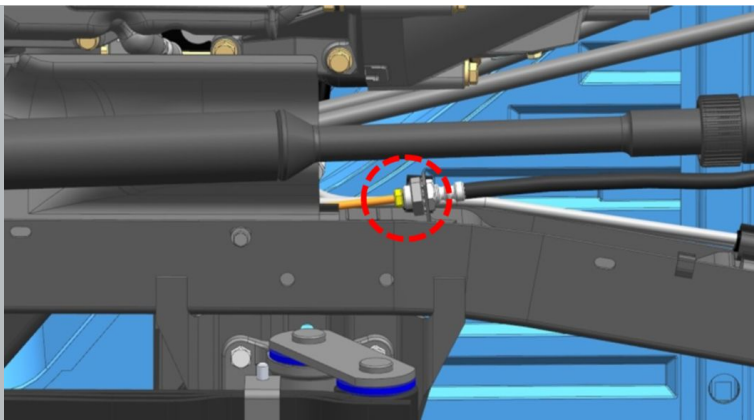
**AFBEELDING**

Afb 1

**OPERATIE BESCHRIJVING:**

1. Draai de buismoer los van de koppelingsslang.

S=12

aanhaalmoment- 32 N·m

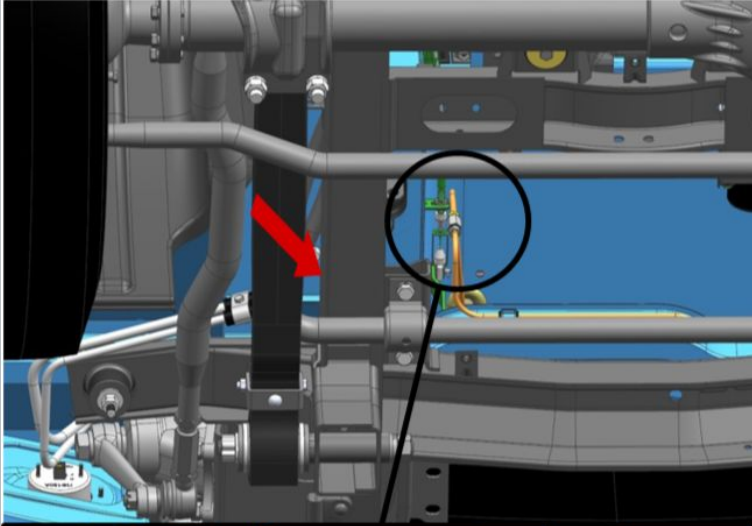

2. Schroef de buismoer los van de aansluitbus.

S=12

aanhaalmoment- 32 N·m

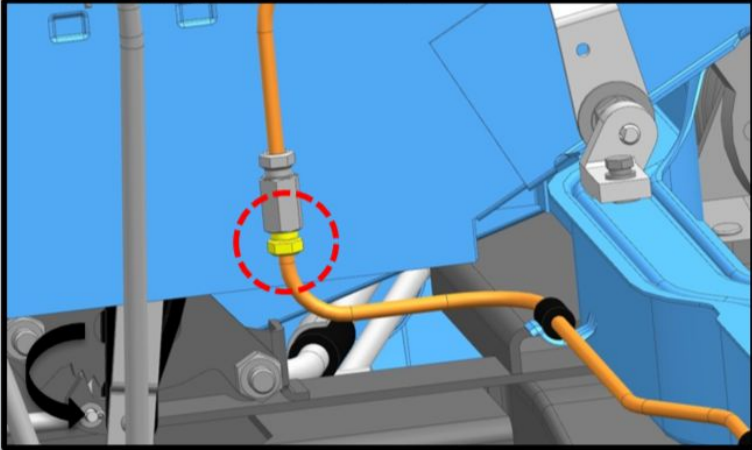

Afb 2

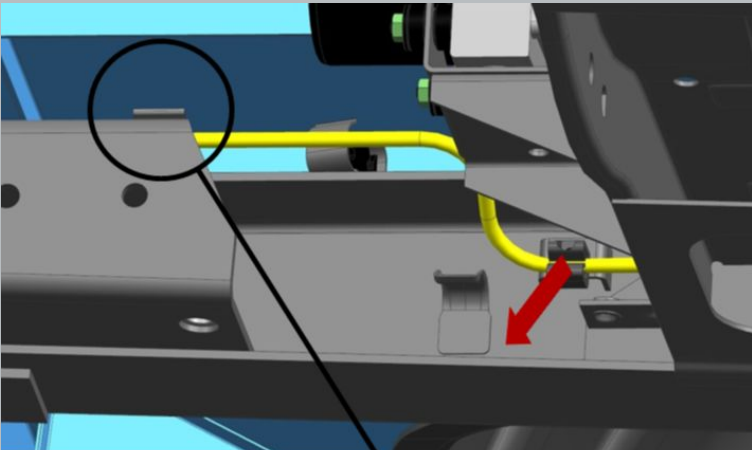

3. Buig de beugel om de buis aan het frame te bevestigen.

4. Verwijder de buis uit de houder.

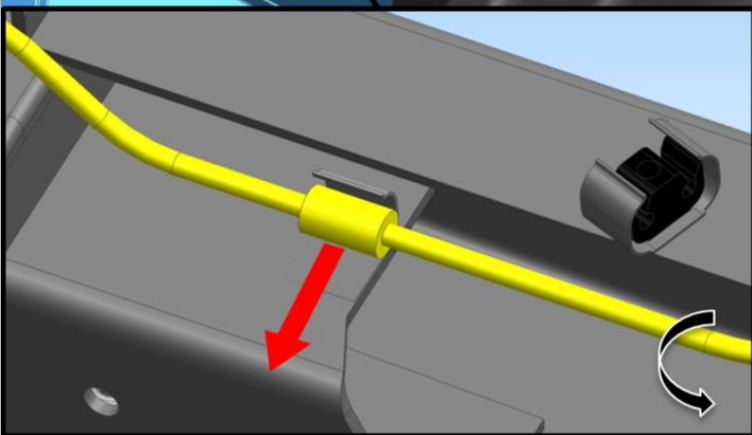

Afb 3

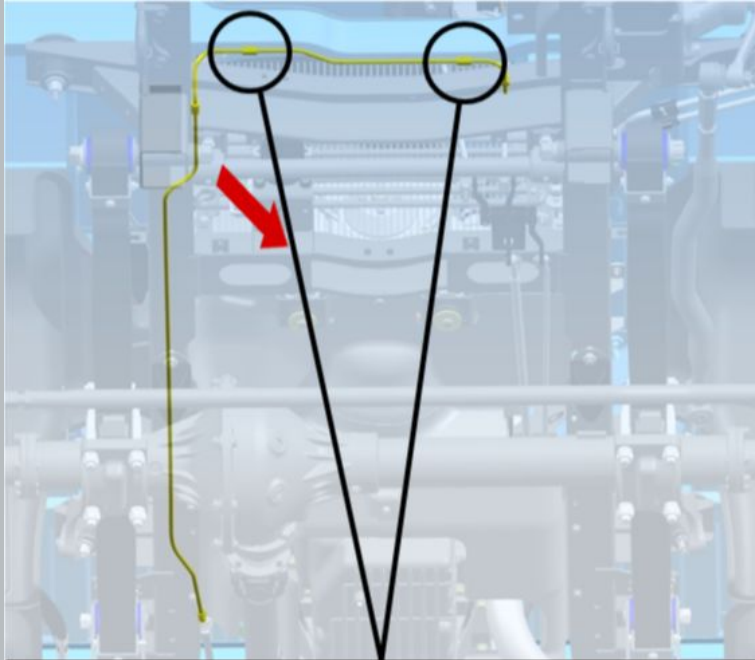

5. Buig de beugels van de buisbevestiging op het lichaam.

6. Neem de leiding op.

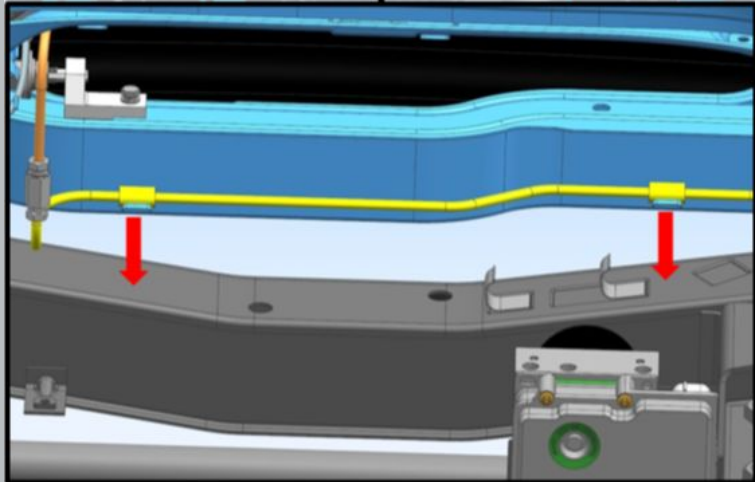

Afb 4

## Installatie:

 **MELDING:** Controleer na het installeren van de koppelingshoofdcilinderbuis of er geen schadelijke contacten zijn.

Raadpleeg de instructies - BUS, STABIEL VOERTUIG, HATCH - Koppeling - Verversen van gepompte vloeistof (C) (00209)