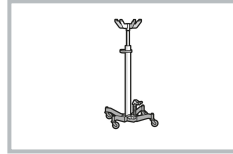

**VERSNELINGSBAK, TUSSENBAC EN PARKEERREM - UITBOUWEN/INBOUWEN (C)**Nummer reparatie-  
instructies:  
17001Naam reparatie-instructies:  
Versnellingsbak, tussenbak en parkeerrem - uitbouwen/inbouwen (C)Geldt voor  
220695000044004Model  
BUSProductie periode  
alle**Algemene  
uitrusting**Wijziging  
Niet geselecteerd

Transmissierek:

**Opname:**

Raadpleeg de instructies - STABIEL VOERTUIG, HATCH, UAZ SANITAIRE AUTO VOOR MEDISCHE DIENSTEN - Batterij - Ontkoppelen/aansluiten (C) (37070)

Raadpleeg de instructies - COMBI - Auto-installatie op lift (C) (00410)

Raadpleeg de instructies - Versnellingsbak en tussenbak - Olie aftappen / vullen (C) (00210)

Raadpleeg de instructies - Koppelingsvrijgavecilindereenheid - Verwijderen/Inbouwen (C) (16013)

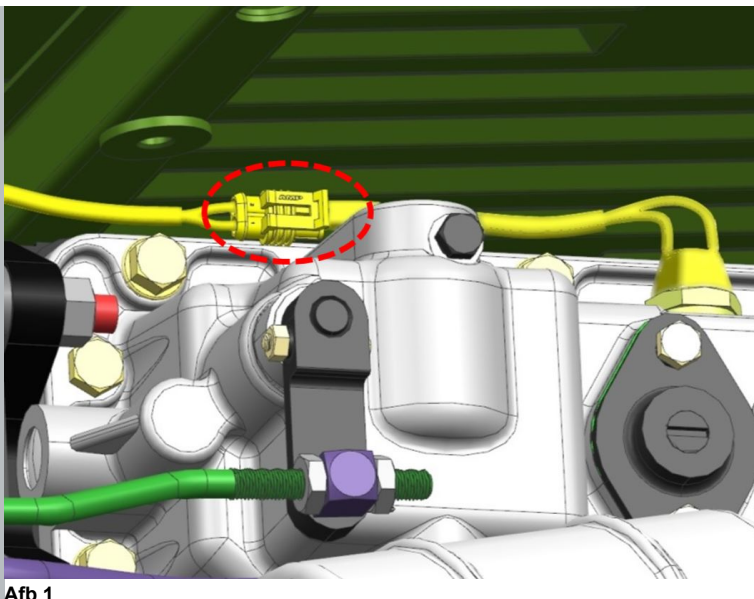
Raadpleeg de instructies - GLASS VAN, FARMER, STAR VOERTUIG, SANITARY CAR UAZ FOR MEDICAL SERVICES, COMBI, BUS - Schroefas achteras (C) -  
Uitbouwen / Inbouwen (22001)Raadpleeg de instructies - GLASS VAN, FARMER, STAR VOERTUIG, PATRIOT, PICKUP, UAZ SANITAIRE AUTO VOOR MEDISCHE DIENSTEN, COMBI, BUS -  
Vooras cardanas (C) - Uitbouwen / Inbouwen (22003)**AFBEELDING**

Afb 1

**OPERATIE BESCHRIJVING:**

1. Koppel het kabelboomblok los van de achteruitrijsensor.

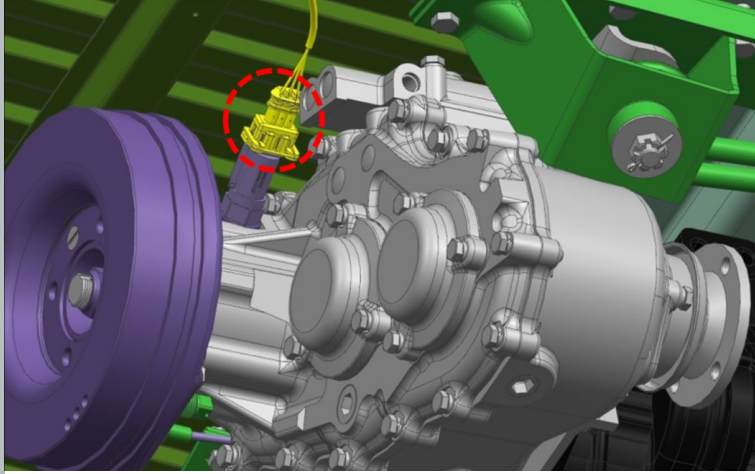

Afb 2

2. Koppel de kabelboomconnector los van de snelheidssensor.

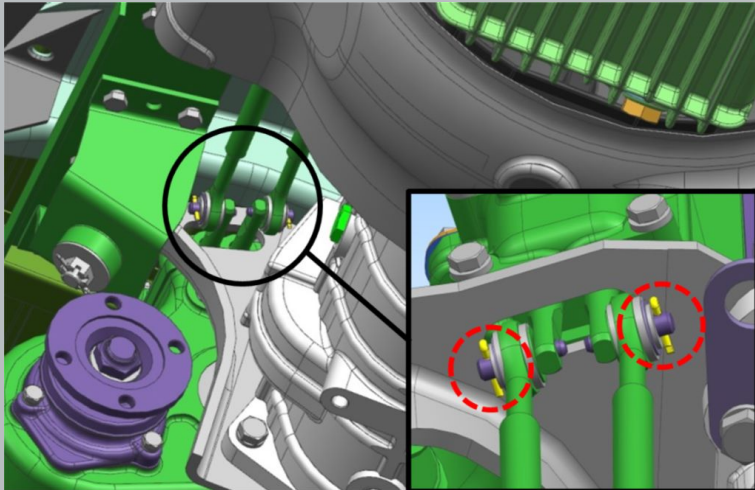

Afb 3

3. Verwijder de splitpennen en ringen van de stangen van de tussenbak.

**⚠ MELDING:** Hergebruik van splitpennen is niet toegestaan.

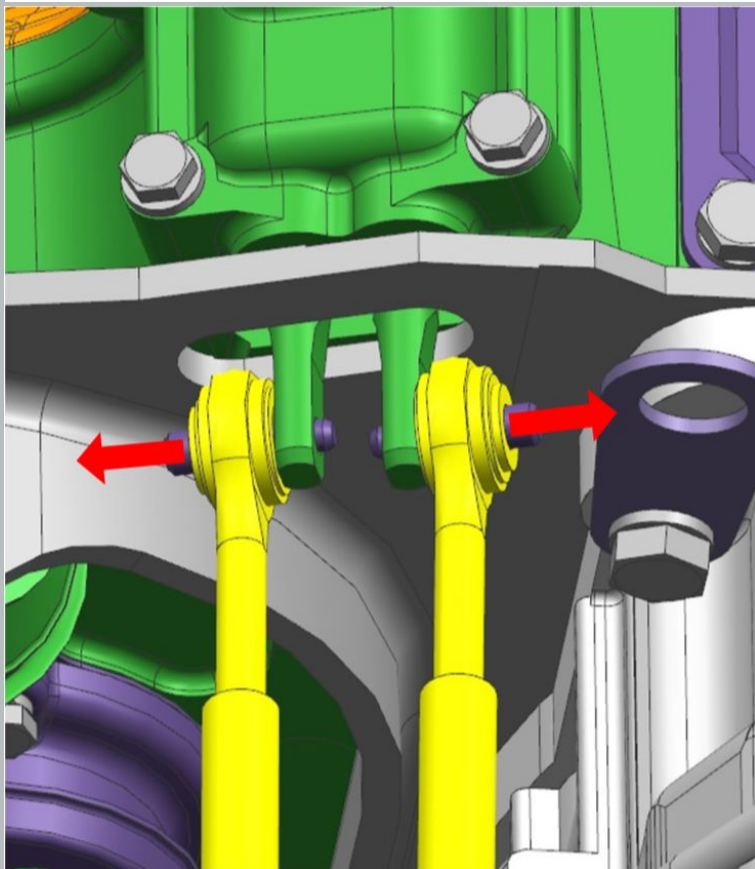

Afb 4

4. Koppel de aandrijfstangen van de tussenbak los.

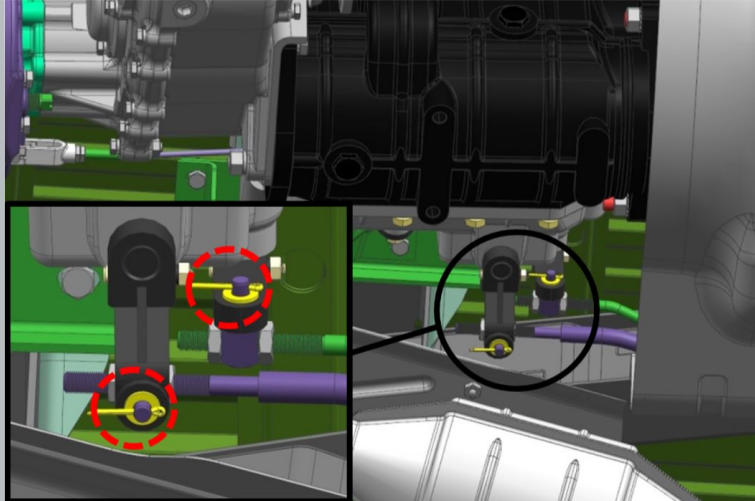

Afb 5

5. Verwijder de splitpennen en ringen van de transmissiestangen.

**⚠ MELDING:** Hergebruik van splitpennen is niet toegestaan.

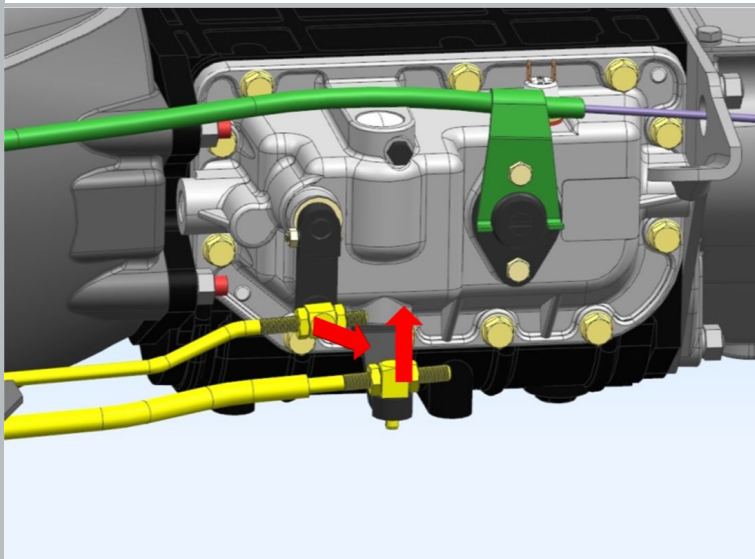

Afb 6

6. Maak de aandrijfstangen van de transmissie los.

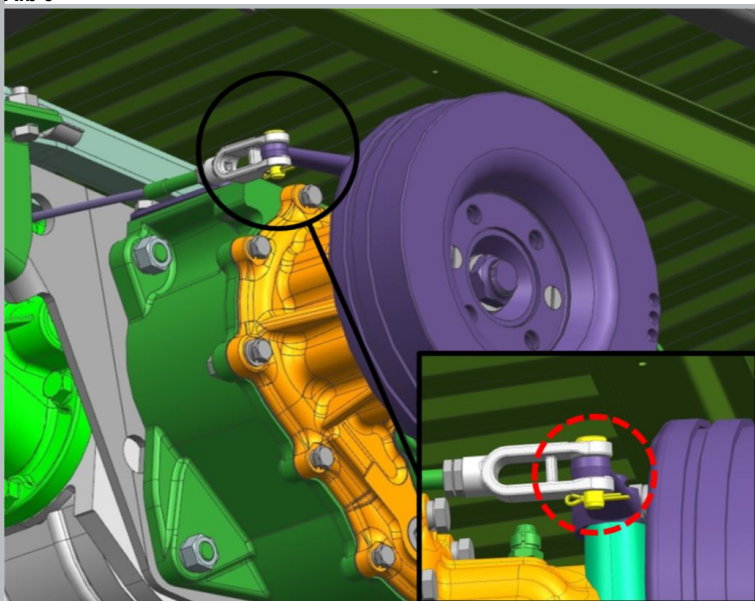

Afb 7

7. Verwijder de splitpen en de pen van de parkeerremhendel.

**⚠ MELDING:** Hergebruik van splitpennen is niet toegestaan.



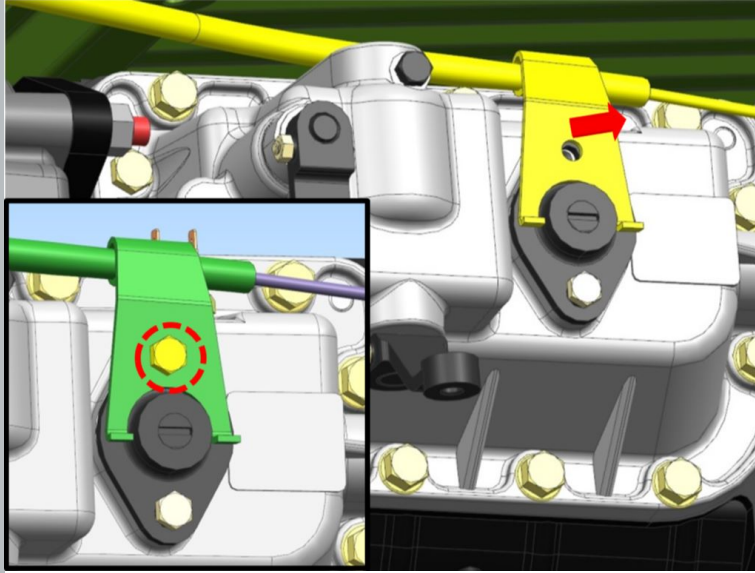

Afb 8

8. Verwijder de bout en ring.

S=13

aanhaalmoment- 20 N·m

9. Maak de beugel van de parkeerremkabel los.

10. Schroef de bout en ring in de houder zonder de beugel te installeren.

aanhaalmoment- 20 N·m

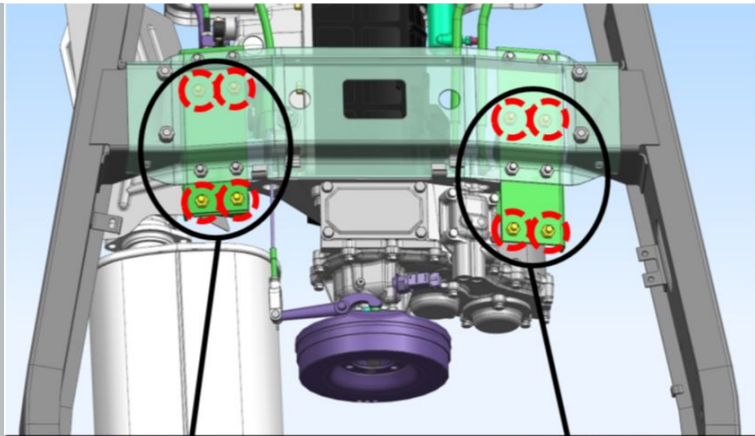

Afb 9

11. Verwijder de moeren en bouten waarmee de motorsteunbeugels zijn bevestigd.

S=17

S=14

aanhaalmoment- 32 N·m

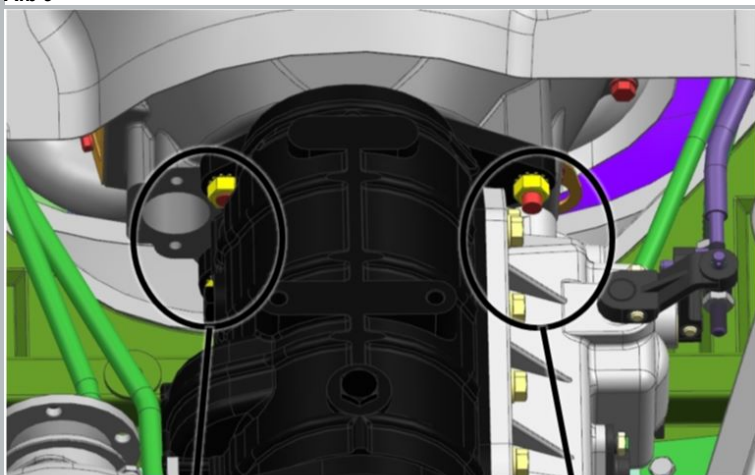
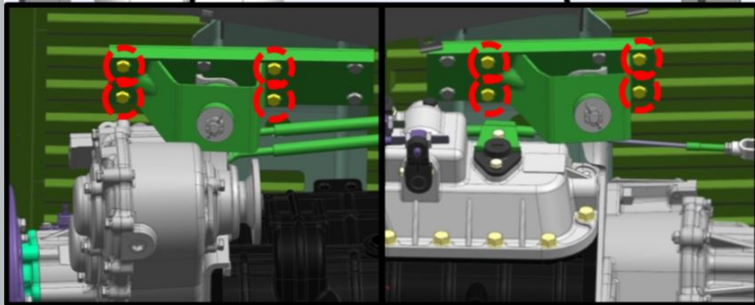

Afb 10

12. Draai de moeren met ringen los waarmee de versnellingsbak aan het koppelingshuis is bevestigd.

S=19

aanhaalmoment- 48 N·m

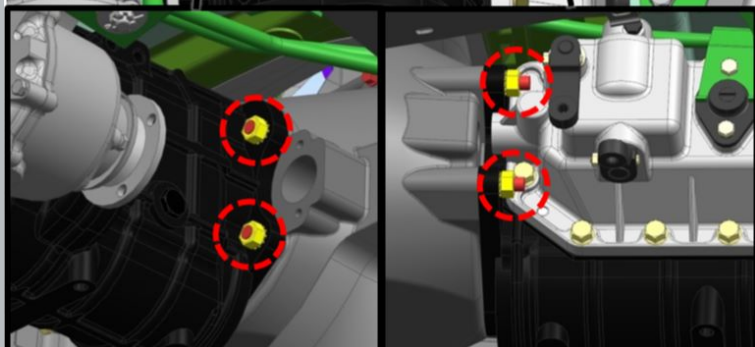

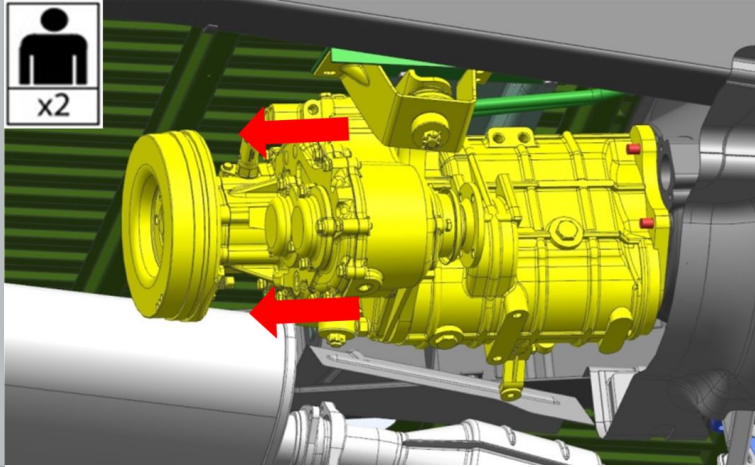

Afb 11

13. Verwijder de ingaande as van de transmissie van de koppeling.

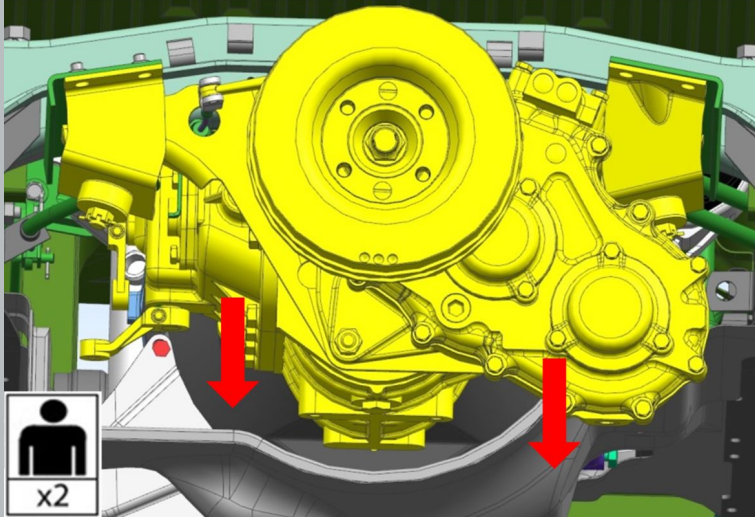

Afb 12

14. Laat de machine zakken.

## Installatie:

 **MELDING:** Gebruik bij het aansluiten van elektrische connectoren geen overmatige kracht en zorg ervoor dat ze goed vastzitten.

 **MELDING:** Controleer na het aansluiten van de elektrische connectoren of ze goed vastzitten en of de elektrische apparatuur werkt.