

## SCHAKELASAFDICHTING - VERWIJDEREN / AANBRENGEN (C)

Nummer reparatie-instructies:  
17016

Naam reparatie-instructies:  
Schakelasafdichting - Verwijderen / Aanbrengen (C)

Geldt voor  
UAZ 2206950000046204  
...

Model  
BUS

Productie periode  
alle

Wijziging  
Niet geselecteerd

### Algemene uitrusting

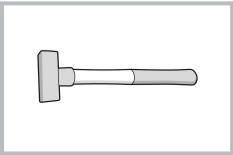

Koperen hamer



**WAARSCHUWING:** Wacht tot de onderdelen van het uitlaatsysteem volledig zijn afgekoeld voordat u met de werkzaamheden begint, om brandwonden te voorkomen.

### Opname:

Raadpleeg de instructies - COMBI - Auto-installatie op lift (C) (00410)

#### AFBEELDING

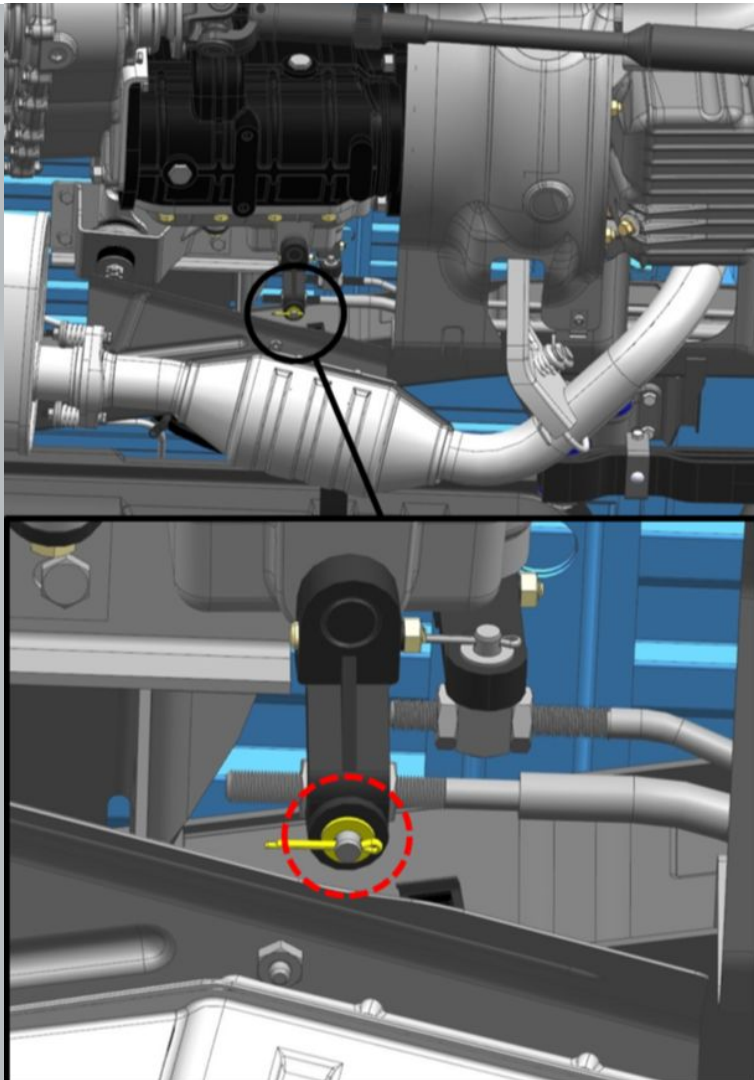

#### OPERATIE BESCHRIJVING:

1. Verwijder de splitpen.

 **MELDING:** Hergebruik van de splitpen is niet toegestaan.

2. Verwijder de ring.

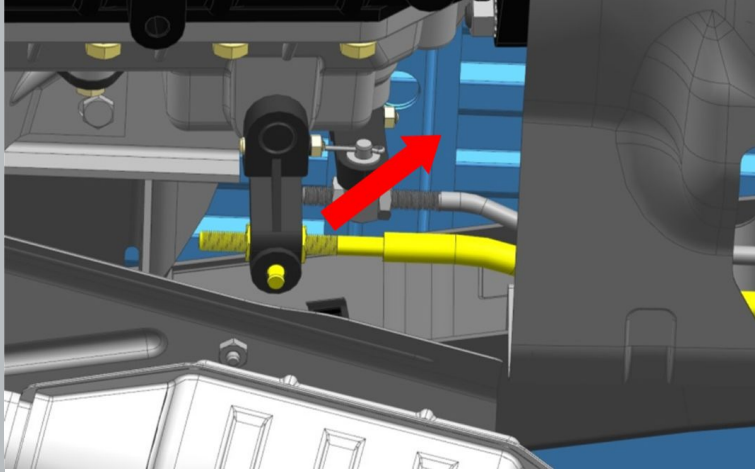

Afb 2

3. Maak de stang los van de versnellingspook.

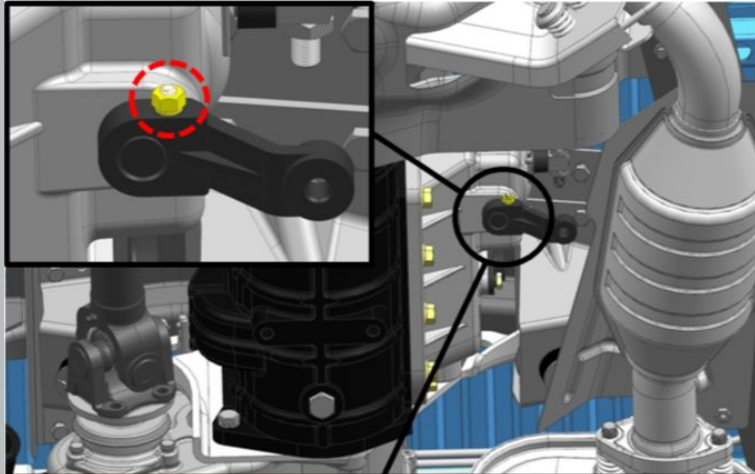

4. Draai de moer met ring los.

S=10

aanhaalmoment- 20 N·m

5. Drijf de wig uit.

Beschadig bij de demontage de wigdraad niet.

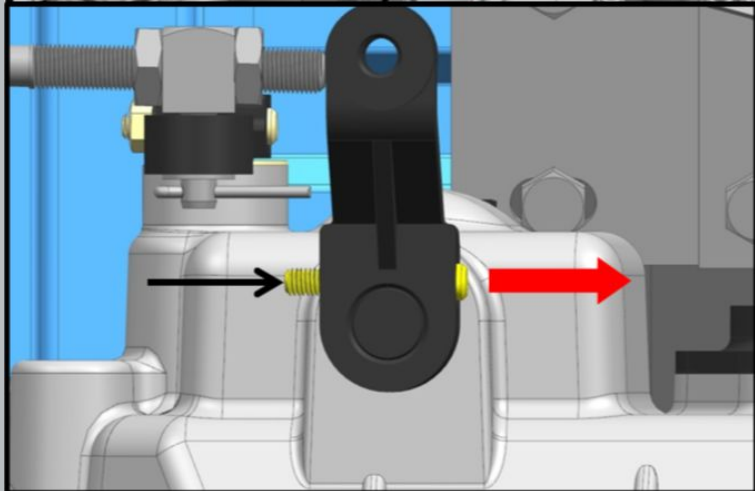

Afb 3

6. Verwijder de hendel.

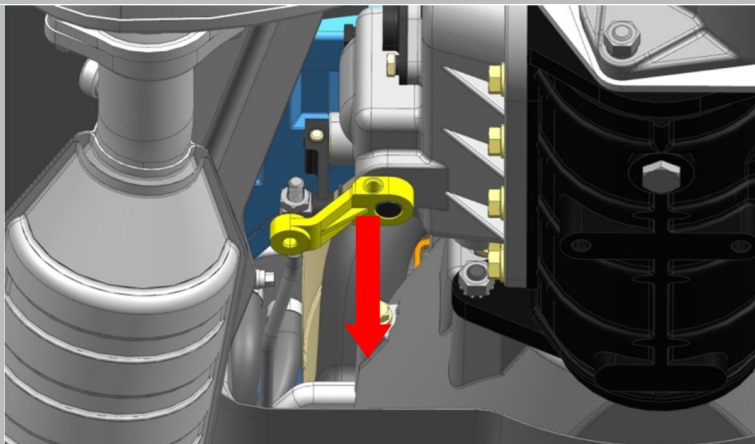

Afb 4

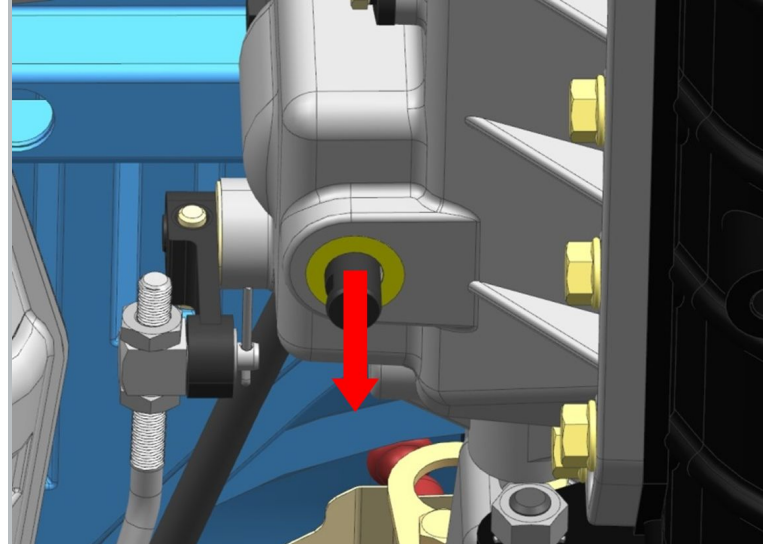

Afb 5

7. Verwijder de schakelasafdichting.

**⚠ MELDING:** Hergebruik van de manchet is niet toegestaan.

## Installatie:

**⚠ OPMERKING:** Vet voor de montage de afdichtlippen van de oliekeerringen in.