

MONTAGE TUSSENBAK (C) - VERWIJDERING / INSTALLATIE

Nummer reparatie-instructies:
18001

Naam reparatie-instructies:
Montage tussenbak (C) - Verwijdering / Installatie

Geldt voor
298931000044000
...

Model
COMBI

Productie periode
2019

Wijziging
Niet geselecteerd

Algemene uitrusting

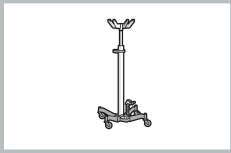

Transmissierek:

Opname:

Raadpleeg de instructies - COMBI - Auto-installatie op lift (C) (00410)

Raadpleeg de instructies - Tussenbak - Olie aftappen / vullen (00210)

Raadpleeg de instructies - Parkeerrem compleet - Uitbouwen/Inbouwen (C) (35025)

Zie de instructies - Voorste cardanas - Uitbouwen / Inbouwen (C) (22003)

AFBEELDING

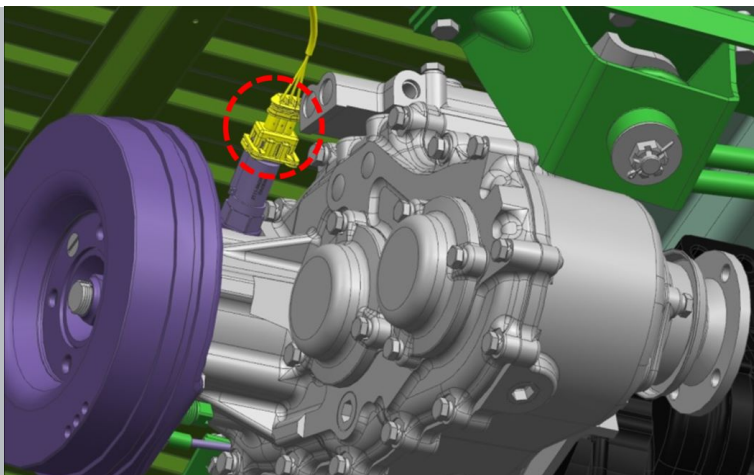

Afb 1

OPERATIE BESCHRIJVING:

1. Koppel de kabelboomconnector los van de snelheidssensor.

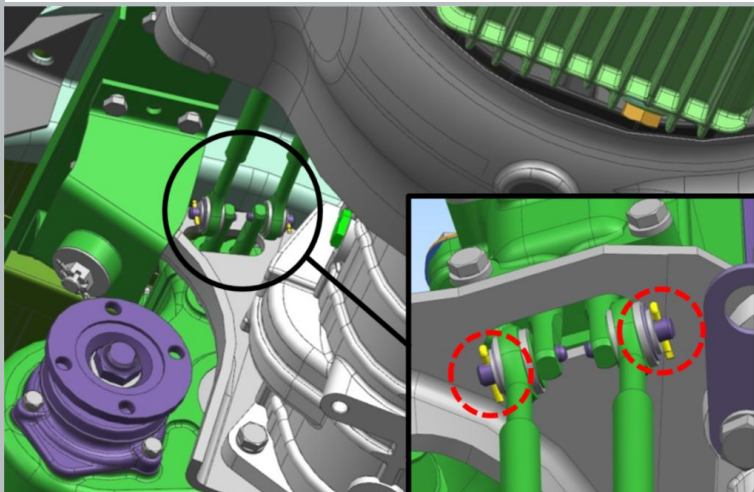

Afb 2

2. Verwijder de splitpennen en ringen van de stangen van de tussenbak.

⚠ MELDING: Hergebruik van splitpennen is niet toegestaan.

3. Koppel de aandrijfstangen van de tussenbak los.

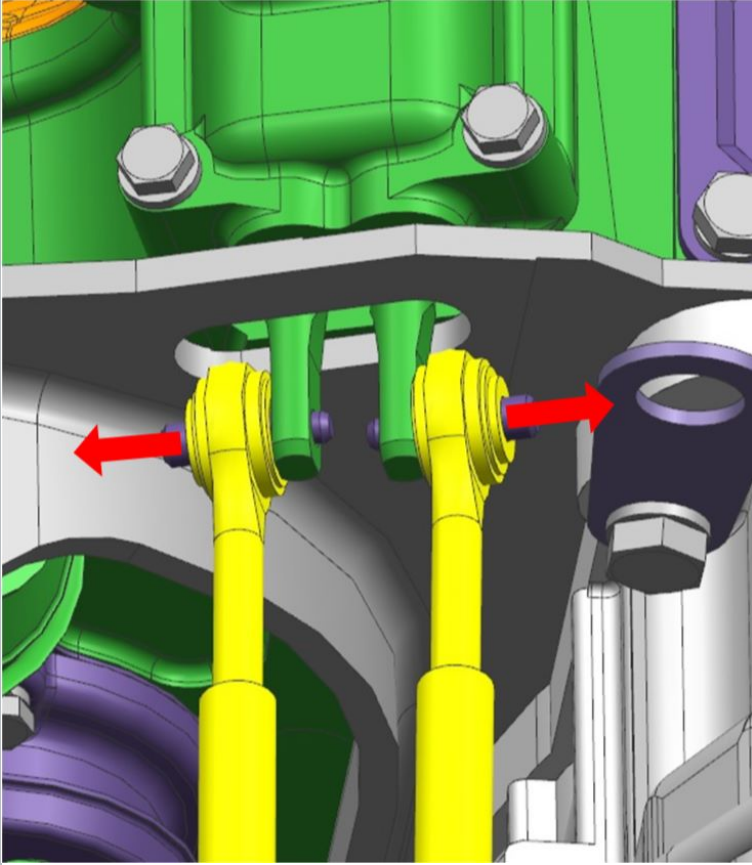

Afb 3

4. Verwijder de splitpen en de pen van de parkeerremhendel.

⚠ MELDING: Hergebruik van splitpennen is niet toegestaan.

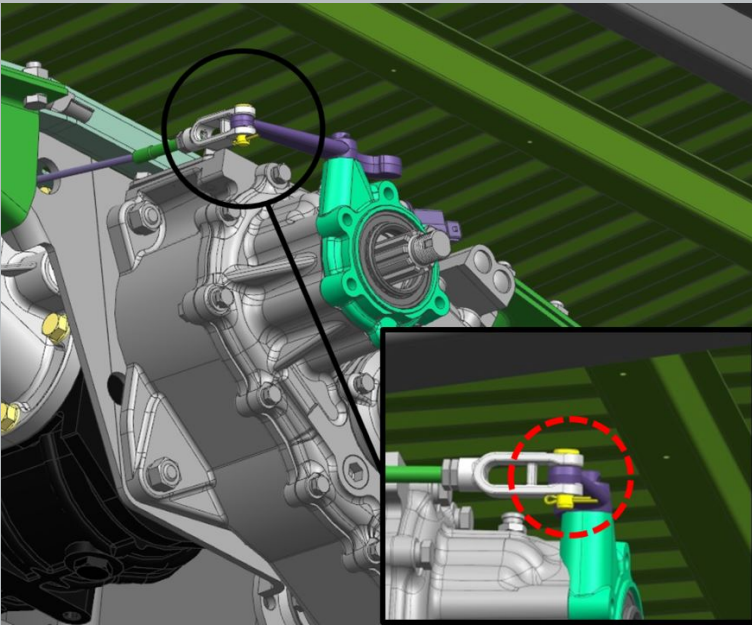

Afb 4

5. Verwijder de bouten met ringen die de tussenbak vastzetten.

S=17

aanhaalmoment- 50 N·m

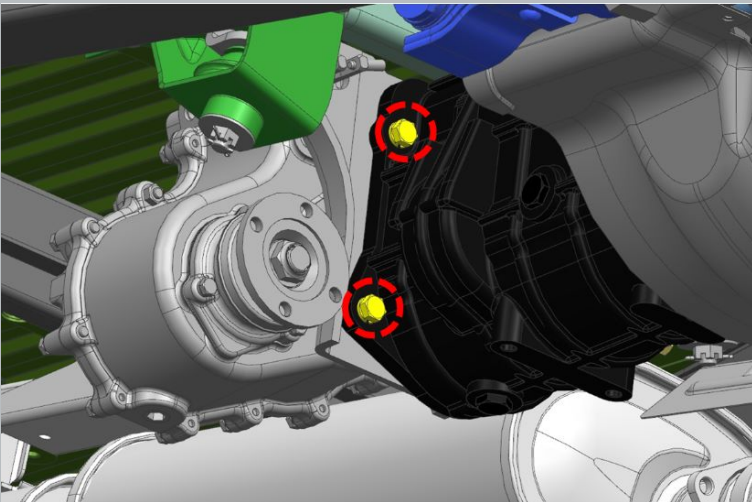

Afb 5

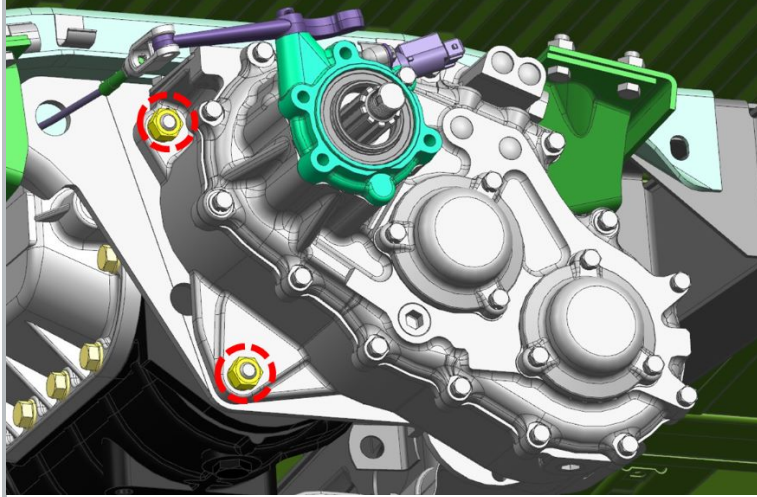

Afb 6

6. Draai de moeren en ringen los waarmee de tussenbak is bevestigd.

S=19

aanhaalmoment- 50 N·m

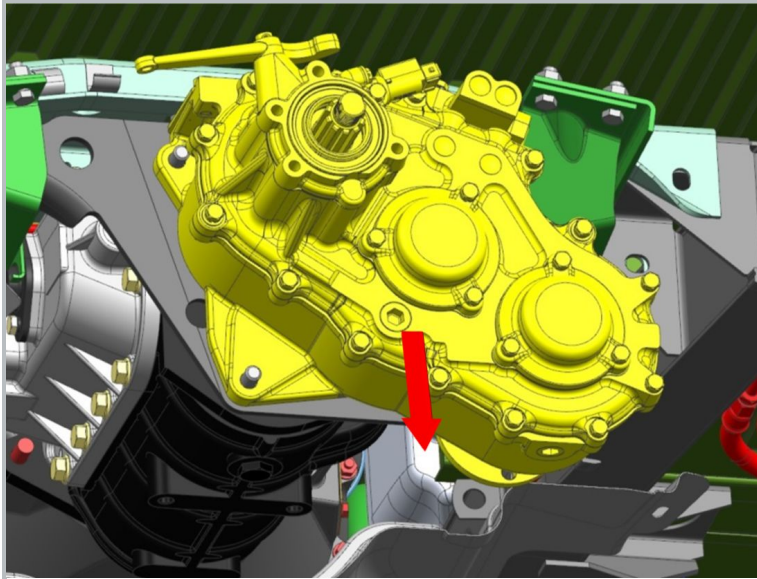

Afb 7

7. Verwijder de tussenbak.

Installatie:

AFBEELDING

OPERATIE BESCHRIJVING:

1. Reinig de verbinding tussen de tussenbak en de montageplaat.

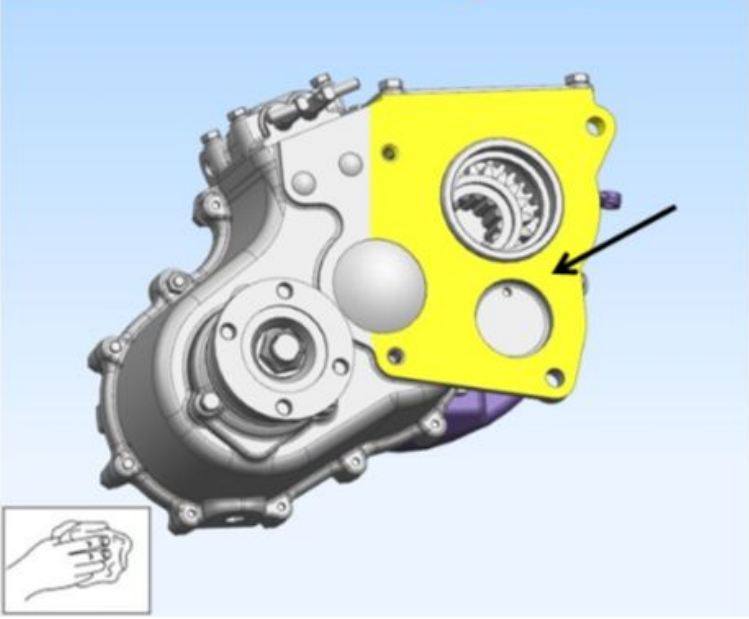
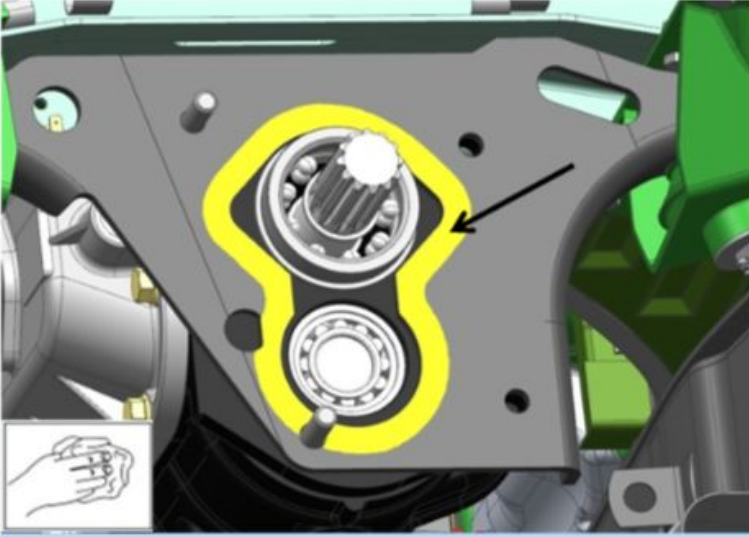

Afb 1

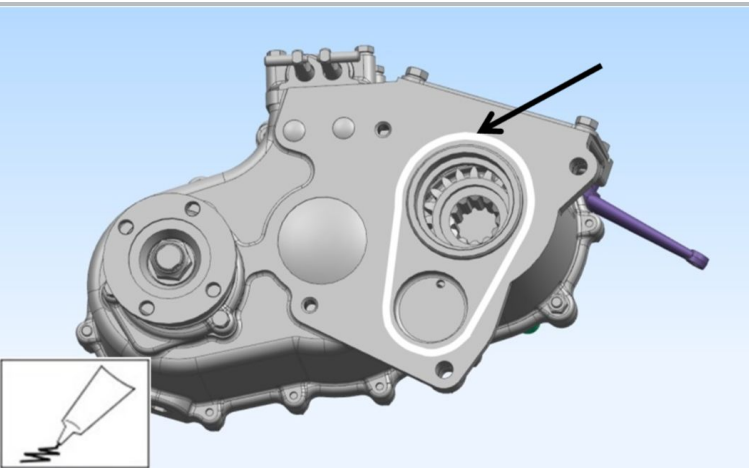

Afb 2

2. Breng afdichtmiddel aan op de tussenbak.

Roldikte 5 mm.