

TUSSENBAC PAKKING - VERVANGING

Nummer reparatie-
instructies:
18003

Naam reparatie-instructies:
Tussenbak pakking - vervanging

Geldt voor
PAKKING

Model
BUS

Productie periode
alle

Wijziging
Niet geselecteerd

Opname:

Raadpleeg de instructies - Auto-installatie op een lift (00410)

Raadpleeg de instructies - Tussenbak - Verwijdering / Installatie (18001)

Raadpleeg de instructies - Flens aandrijfvas vooras - Verwijderen/Inbouwen (18004)

Raadpleeg de instructies - Flens aandrijfvas achteras - Verwijderen/Inbouwen (18005)

Raadpleeg de instructies - PROFI - Schakelmechanisme - Demontage / Installatie (18009)

AFBEELDING

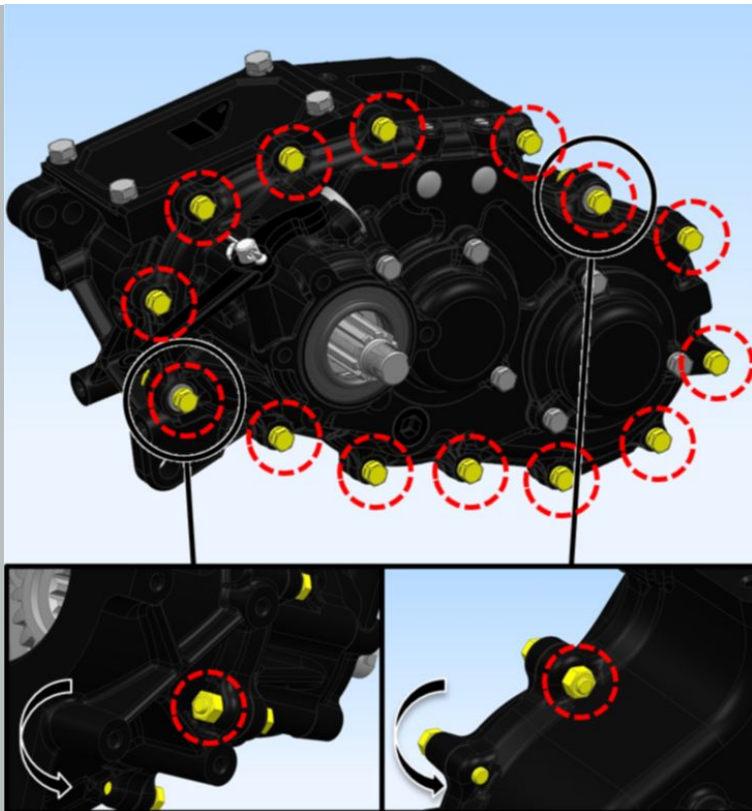

Afb 1

OPERATIE BESCHRIJVING:

1. Verwijder de bouten die het carter en het deksel met elkaar verbinden.

S=12

S=13

aanhaalmoment- 15 N·m

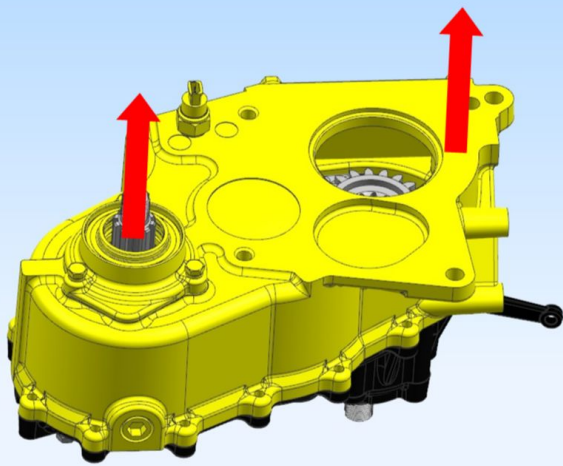

Afb 2

2. Verwijder de tussenbak en laat alle assen in het carterdeksel.

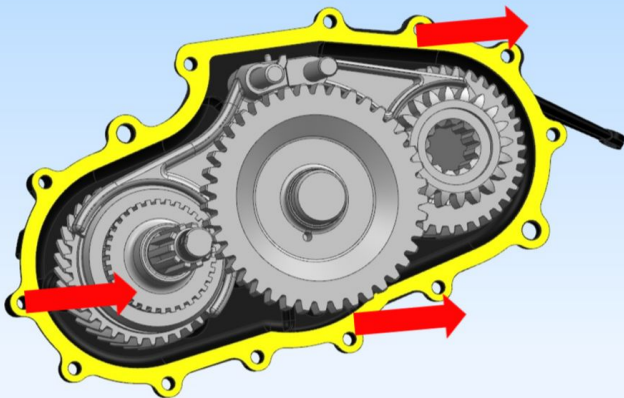

Afb 3

3. Verwijder de pakking.

⚠ MELDING: Hergebruik van de spacer is niet toegestaan.

Installatie: