









**FUSEE-AFDICHTING - VERWIJDEREN / AANBRENGEN (C)**

Nummer reparatie-instructies 23022	Naam reparatie-instructies Fusee-afdichting - Verwijderen / aanbrengen (C)	Geldt voor 220695000048004 ...
Model BUS	Productie periode 2018	Wijziging niet geselecteerd

-  **WAARSCHUWING:** remvloeistof en remvloeistofdampen zijn giftig.
-  **WAARSCHUWING:** Voer remvloeistof af in overeenstemming met de plaatselijke voorschriften.
-  **WAARSCHUWING:** Voorkom dat remvloeistof en remvloeistofdampen in de mond, op de huid, in de ogen of in de luchtwegen terechtkomen.
-  **WAARSCHUWING:** Voorkom dat smeermiddelen in contact komen met het werkopervlak van de remschijf, remtrommel en remblokken.
-  **KENNISGEVING:** Zet een schone bak klaar om remvloeistof op te vangen.
-  **KENNISGEVING:** SLUIT open poorten van het remsysteem af met geschikte pluggen.
-  **MELDING:** Meet vooraf het vertrek van de bochtbegrenzerbout.
-  **KENNISGEVING:** Voordat u met de werkzaamheden begint, is het noodzakelijk om de aansluitingen van het hydraulische remsysteem te reinigen van vuil.
-  **KENNISGEVING:** Beschadigde elementen en bevestigingsmiddelen moeten worden vervangen.

**Intrekking:**

Raadpleeg de instructies - COMBI - Auto-installatie op lift (C) (00410)

Raadpleeg de instructies - COMBI - Wiel met band - Verwijderen / opnieuw monteren (C) (31001)

Raadpleeg de instructies - Montage spoorstangeind - Verwijderen / opnieuw monteren (C) (34004)

**Voor de rechter fusee:**

Raadpleeg de instructies - Fusee- arm - Verwijderen / opnieuw monteren (C) (23025)

Raadpleeg de instructies - Getipte bipod-koppelingsconstructie - Verwijderen / installeren (C) (34005)

BEELD

OPERATIE BESCHRIJVING

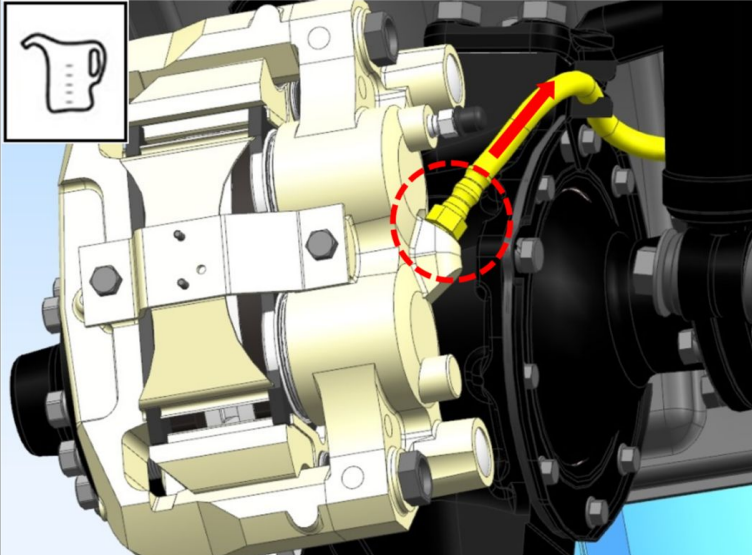

Afbeelding 1

1. Zet een bak klaar om de remvloeistof op te vangen.

2. Schroef de slangaansluiting los van het remcilinderblok.  
aanhaalmoment - 32 N · m

3. Verwijder de slang met een afdichtring.

**⚠ KENNISGEVING: hergebruik van afdichtingsringen is niet toegestaan.**

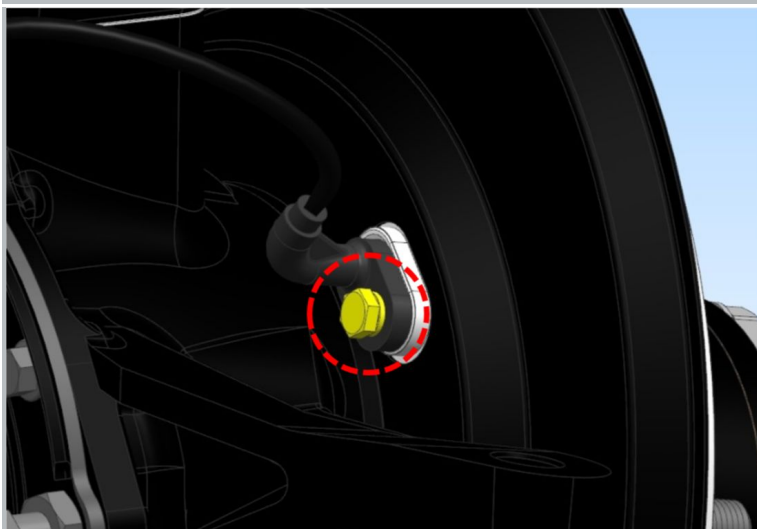

Afbeelding 2

4. Draai de bout los met een ring waarmee de sensor is bevestigd.

S = 10

aanhaalmoment - 6 N · m

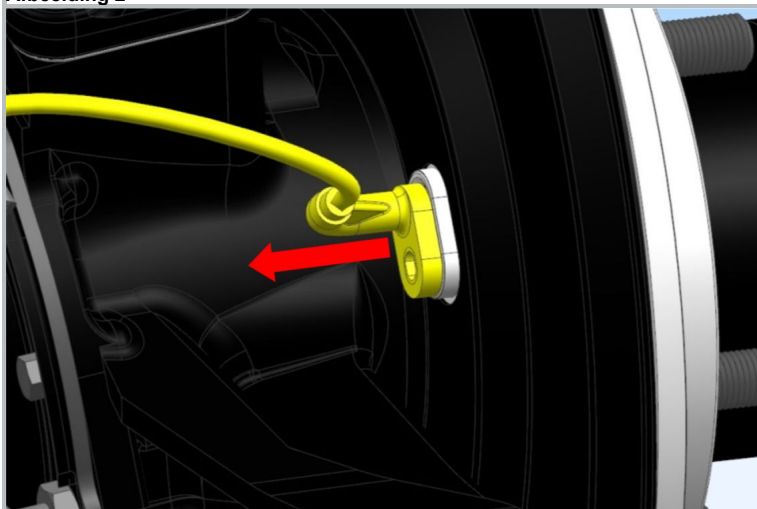

Afbeelding 3

5. Verwijder de ABS-snelheidssensor.

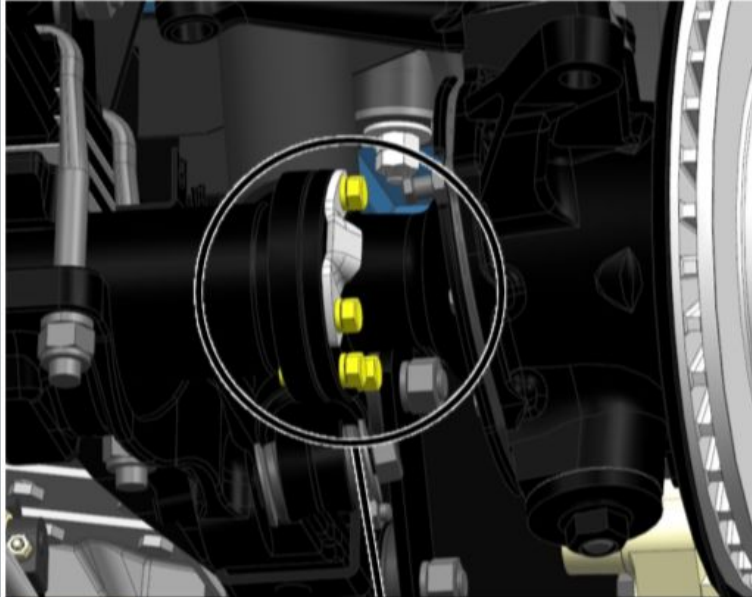

6. Draai de bouten los met ringen waarmee het kogelgewricht is bevestigd.

S = 14

aanhaalmoment - 50 N · m

7. Verwijder de eindaanslag van de wielrotatie.

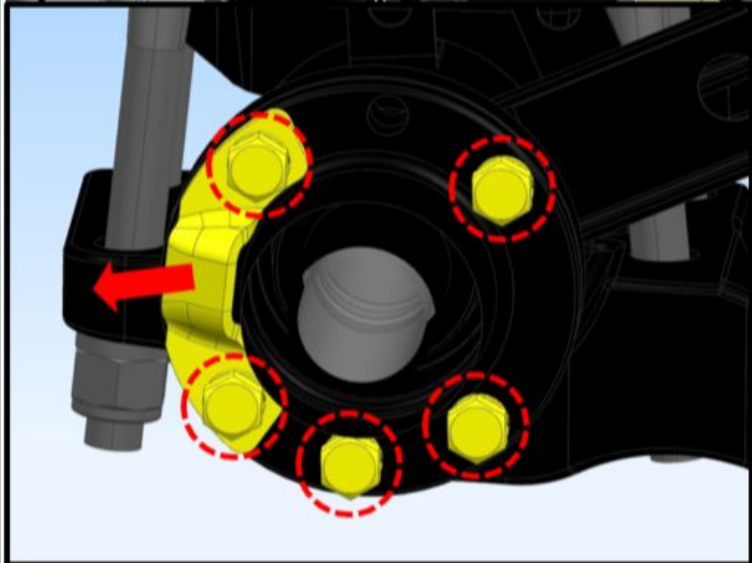

Afbeelding 4

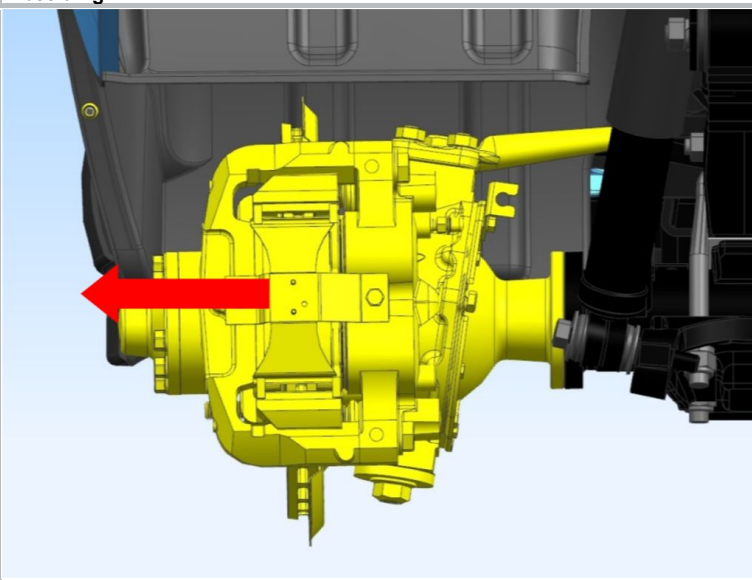

Afbeelding 5

8. Verwijder de fusee.

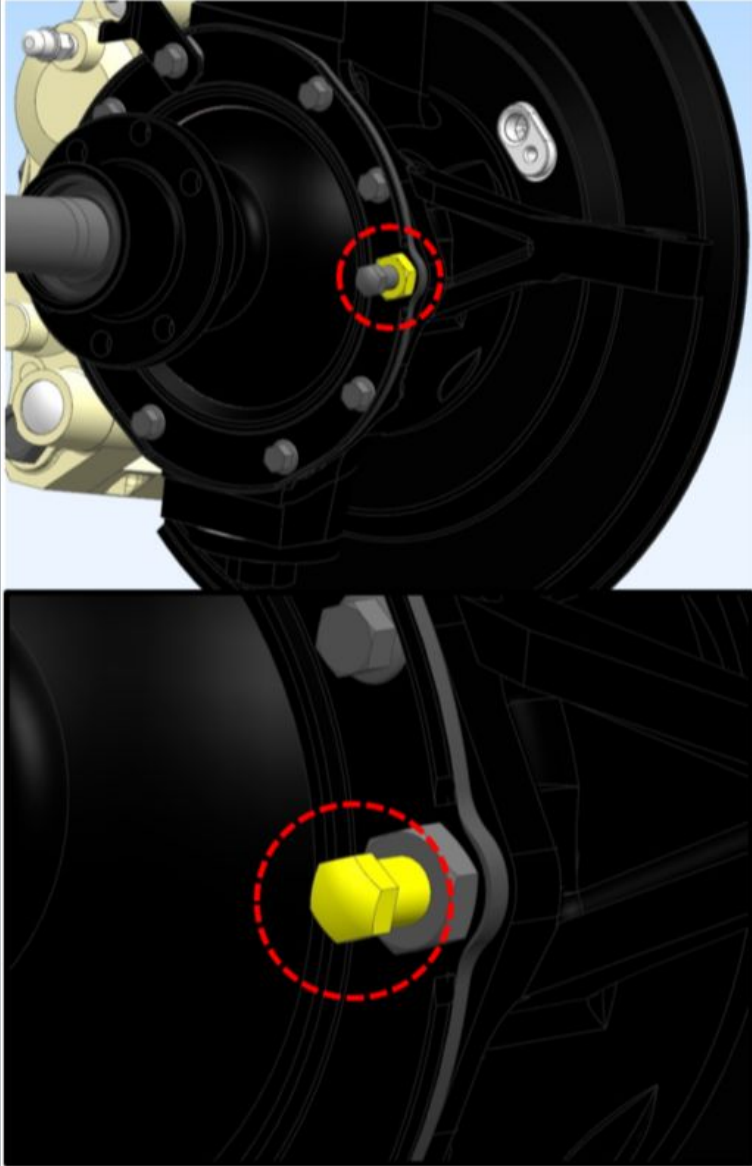

Afbeelding 6

9. Draai de borgmoer los.

S = 17

aanhaalmoment - 43 N · m

10. Verwijder de aanslagbout.

aanhaalmoment - 43 N · m

Meet vooraf het vertrek van de bout van de bochtbegrenzer.

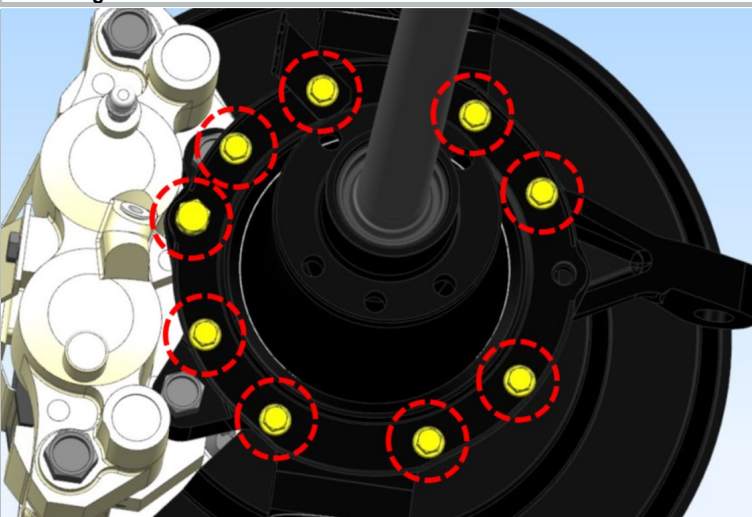

Afbeelding 7

11. Verwijder de bouten waarmee de fusee-manchet is bevestigd.

S = 12

S = 14

aanhaalmoment - 43 N · m

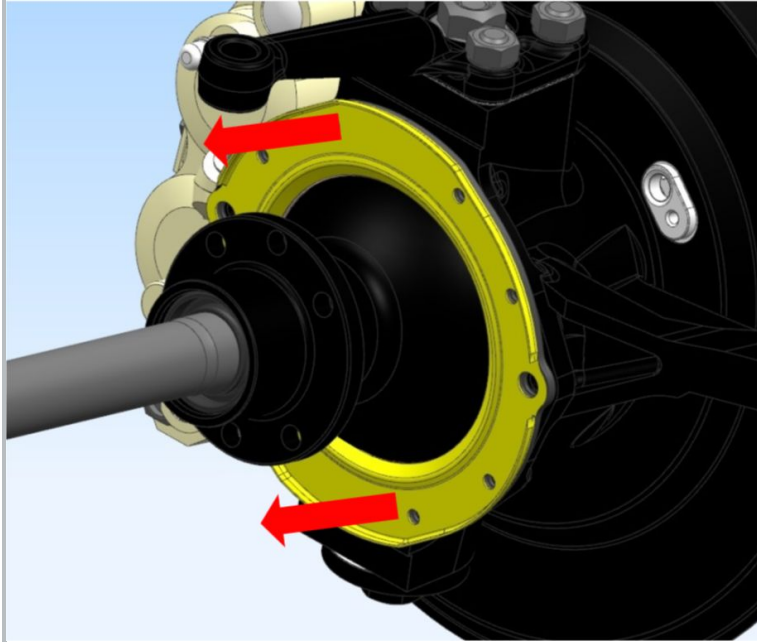

12. Verwijder de boyma.

Afbeelding 8

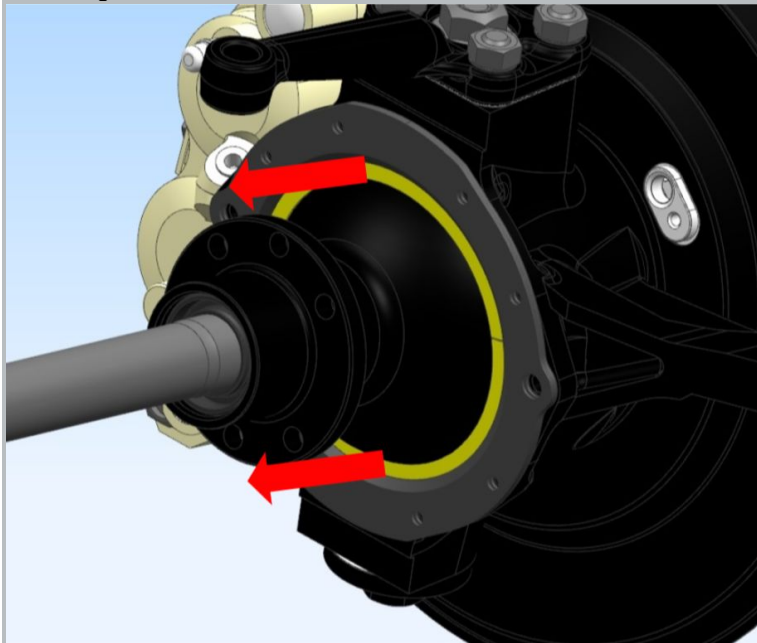

13. Verwijder de O-ring.

Afbeelding 9

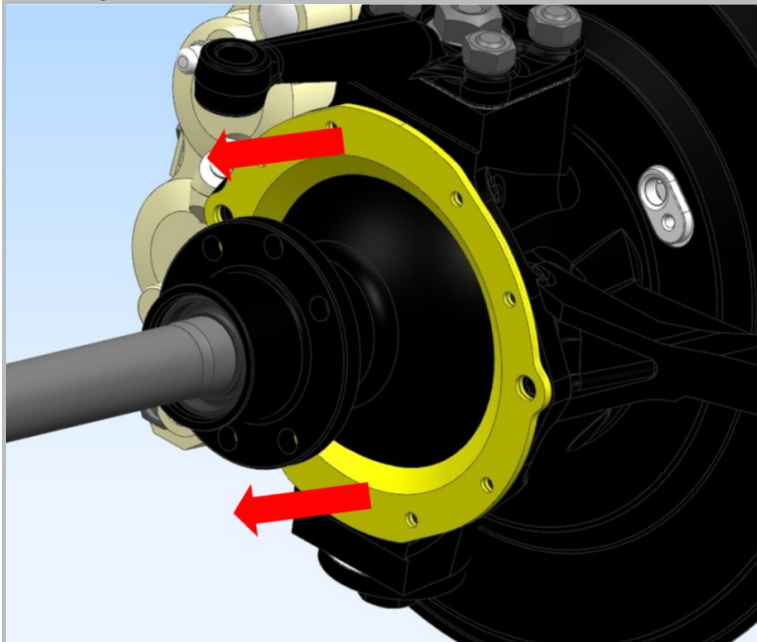

14. Verwijder de fusee-afdichting.

Afbeelding 10

## Installatie:

 **KENNISGEVING:** smeer de werkkoppervlakken met vet voordat u de manchet aanbrengt.

**BEELD**

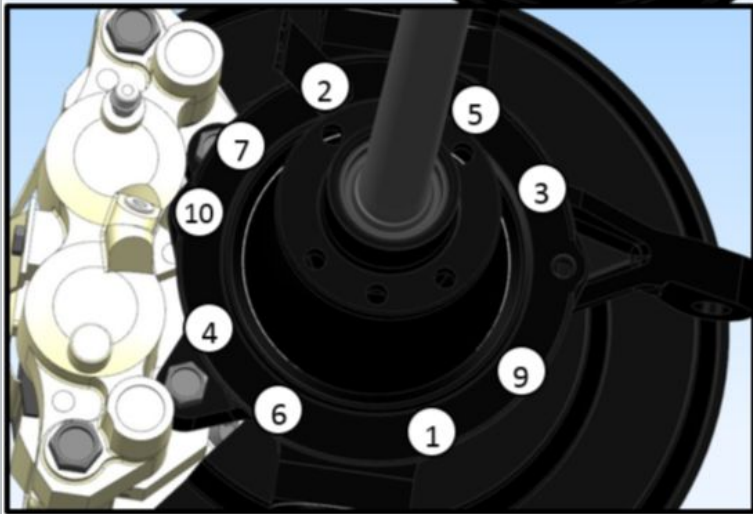
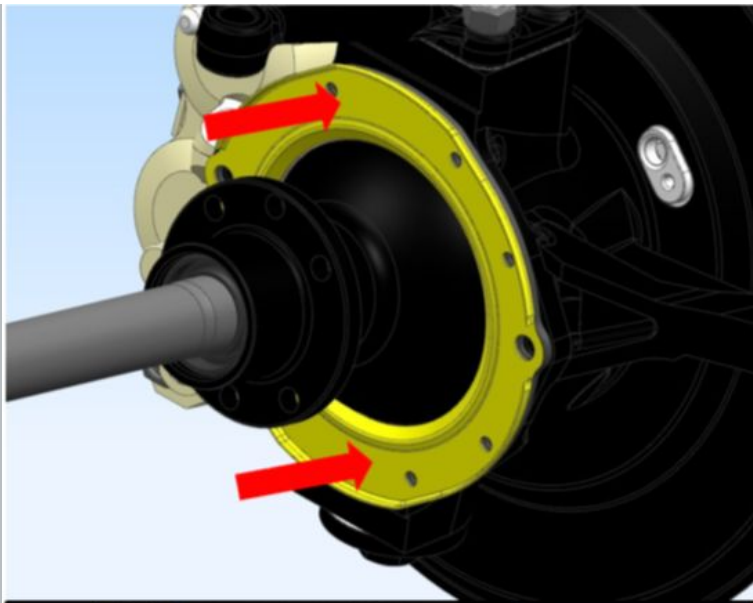

Afbeelding 1

**OPERATIE BESCHRIJVING**

1. Installeer de clip.

2. Draai de bevestigingsbouten van de fusee-manchet vast.  
aanhaalmoment - 43 N · m

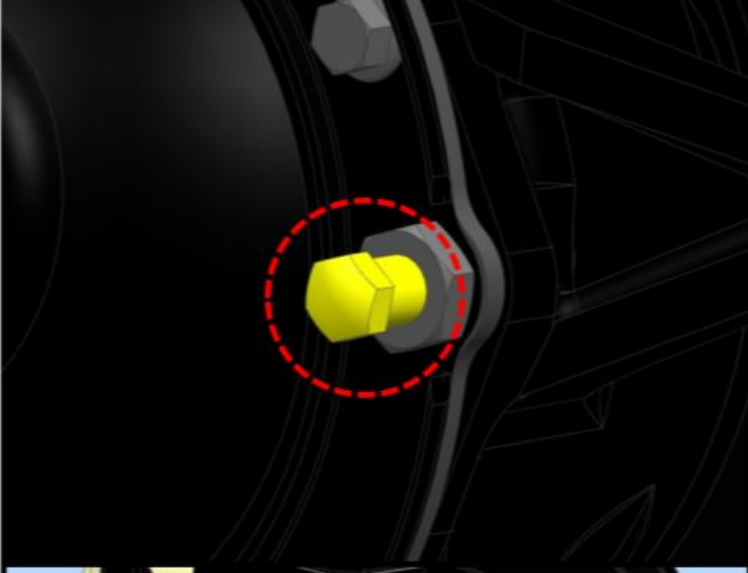

3. Draai de aanslagbout vast.

S = 12

aanhaalmoment - 43 N · m

4. Draai de borgmoer vast.

aanhaalmoment - 43 N · m

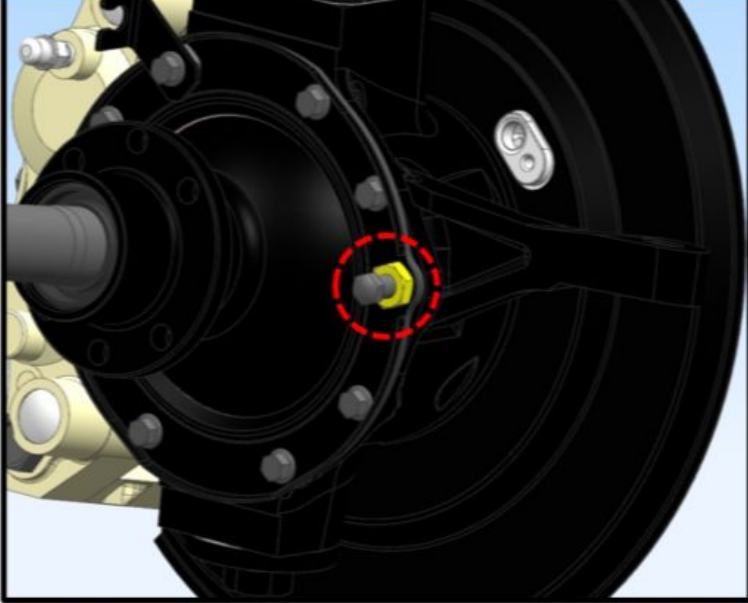

Afbeelding 2

Raadpleeg de instructies - COMBI - Ontluchten van het hydraulische remsysteem (C) (00408)

Raadpleeg de instructies - COMBI - Wieluitlijningshoeken - Controleren (C) (00152)