

HYDRAULISCHE DRUKVERHOOGINGSSLANG - DEMONTAGE / INSTALLATIE (C)

Nummer reparatie-
instructies:
34011

Naam reparatie-instructies:
Hydraulische drukverhogingsslang - Demontage / Installatie (C)

Geldt voor
396295000046000

Model
BUS

Productie periode
alle

Wijziging
Niet geselecteerd

 **WAARSCHUWING:** Hete olie op de huid kan brandwonden veroorzaken.

 **MELDING:** Maak van tevoren een container klaar om de werkvloeistof uit de tank op te vangen.

Opname:

Raadpleeg de instructies - COMBI - Auto-installatie op lift (C) (00410)

AFBEELDING

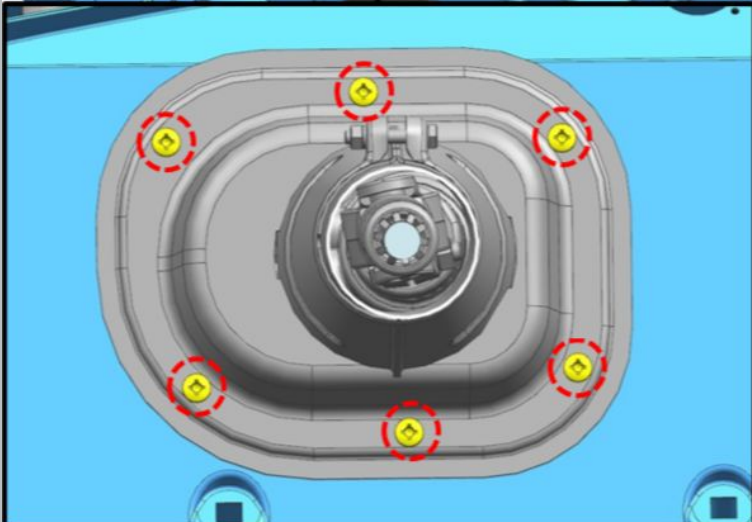
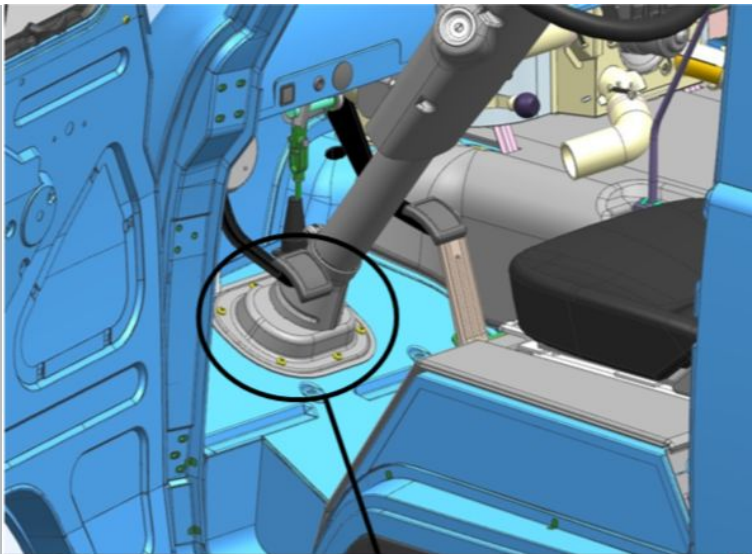

OPERATIE BESCHRIJVING:

1. Verwijder de schroeven waarmee de stuurbevestigingskap aan de vloer is bevestigd.

aanhaalmoment- 9 N·m

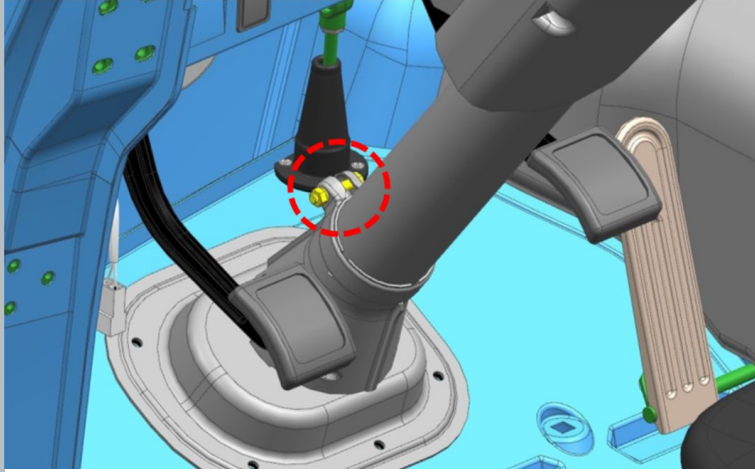

Afb 2

2. Maak de klem van de beschermende stuurbevestigingskap los.

S=10

aanhaalmoment- 9 N·m

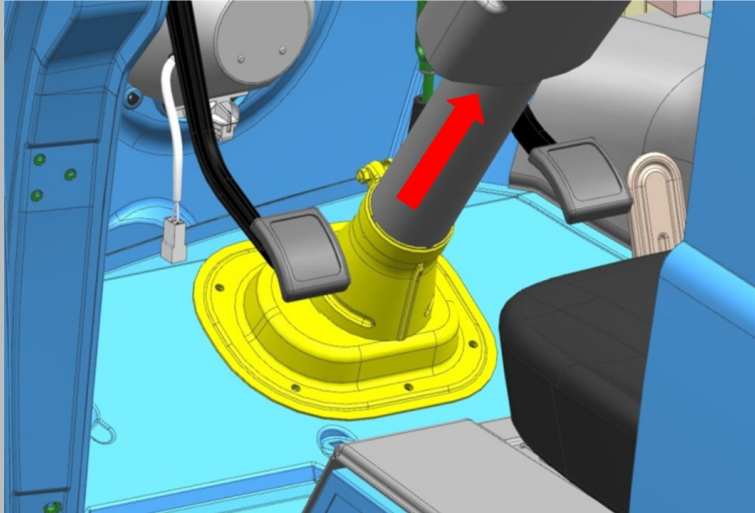

Afb 3

3. Til het beschermende stuurbevestigingsdeksel op met de pakking naar boven.

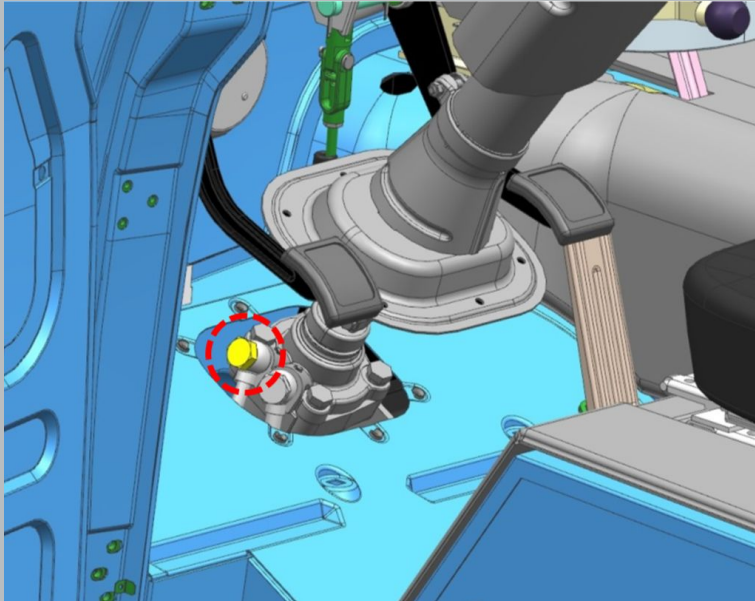

Afb 4

4. Draai de wartelbout met pakkingen los.

S=22

aanhaalmoment- 55 N·m

⚠ MELDING: Hergebruik van shims is niet toegestaan.

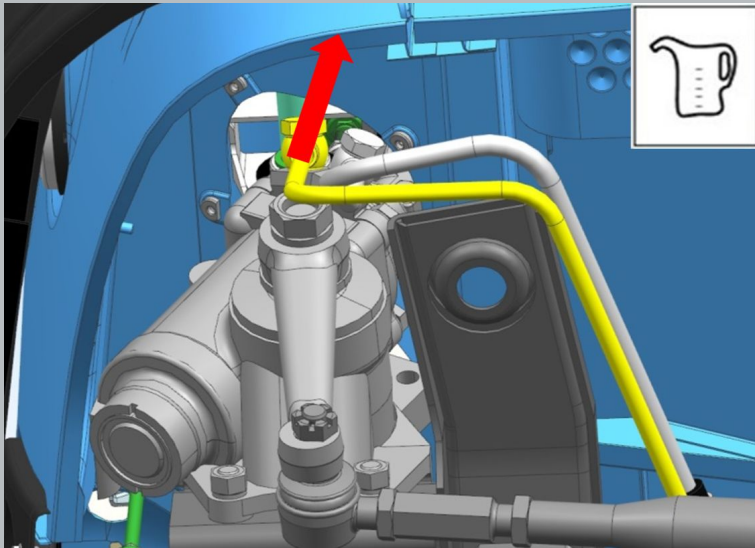

5. Koppel de slang los van het stuurhuis.

6. Tap de olie af.

Afb 5

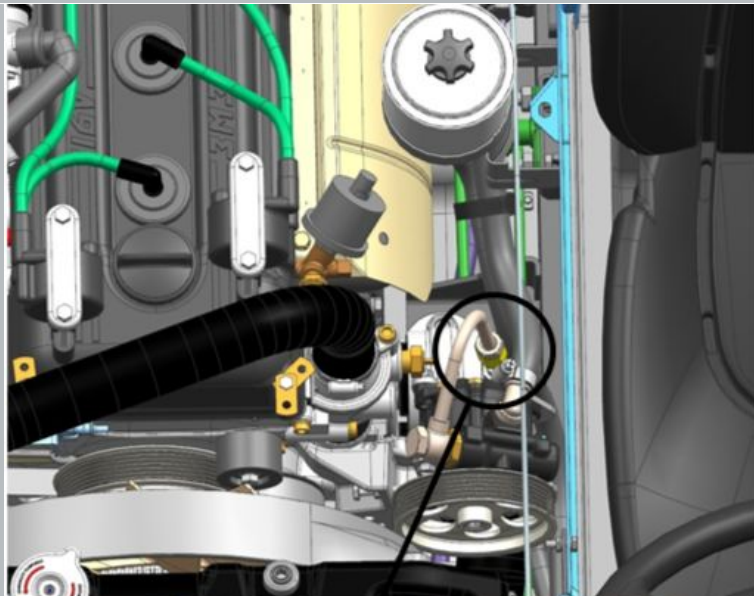

7. Draai de slangmoer los.

S=19

aanhaalmoment- 55 N·m

8. Koppel de slang los van de stuurbekrachtigingspomp.

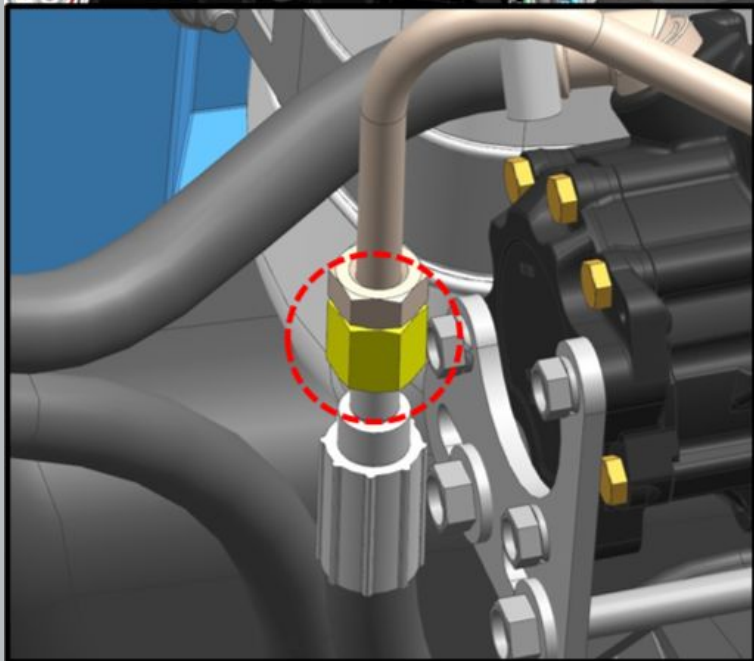

Afb 6

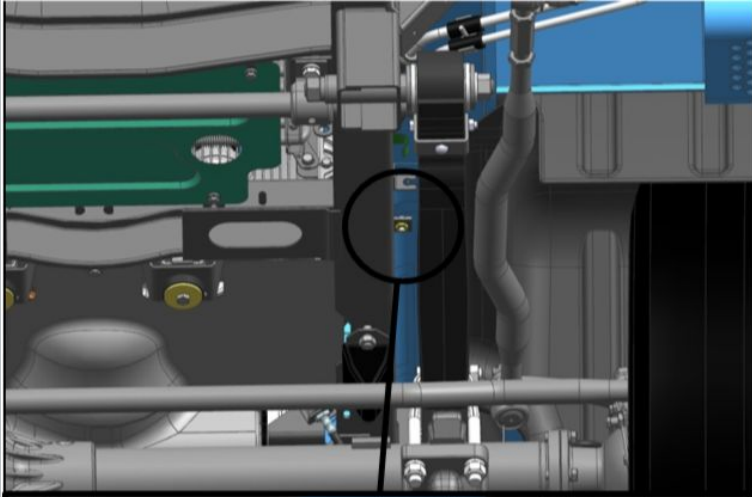

9. Draai de moer los met de bevestigingsbout van de slangbeugel.

S=13

S=10

aanhaalmoment- 6 N·m

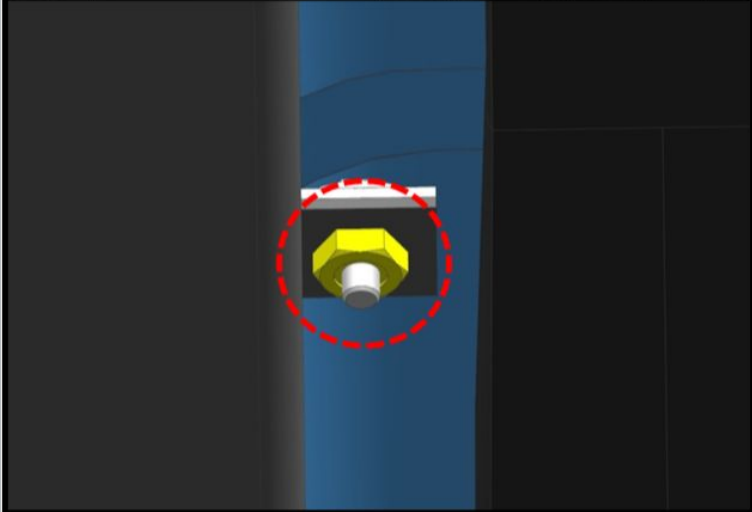

Afb 7

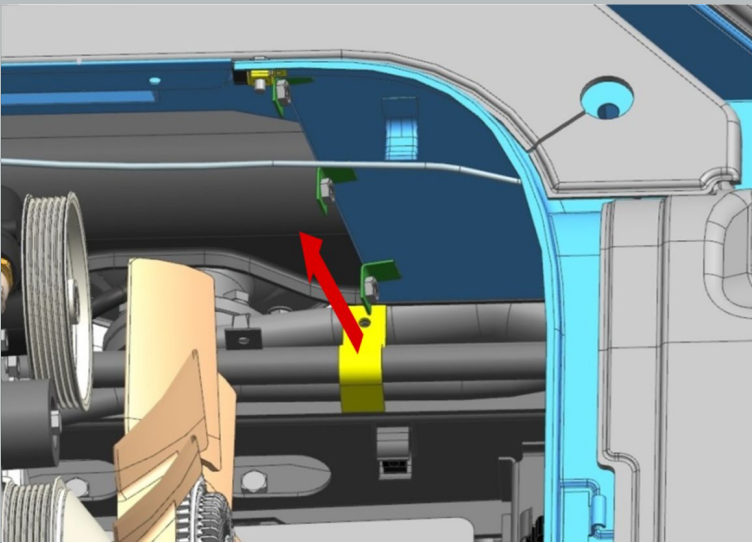

10. Verwijder de beugel.

Afb 8

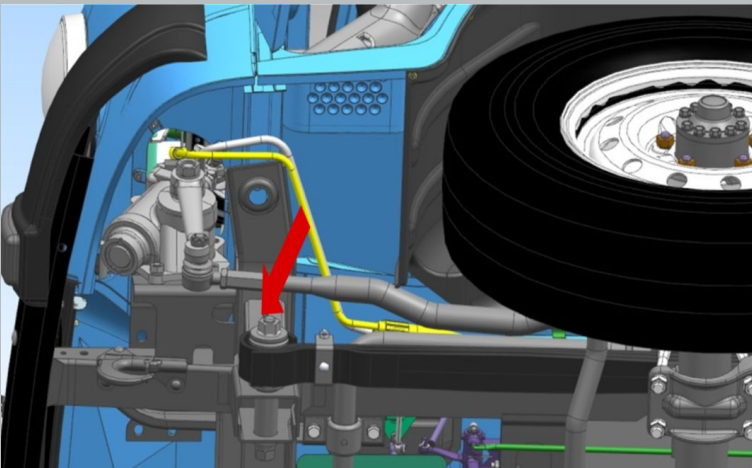

11. Verwijder de slang.

Afb 9

Raadpleeg de instructies - BUS, COMBI - Besturing - Ontluchtingsysteem (C) (00235)

 **MELDING: Controleer na installatie of de besturing goed werkt.**