

DYNAMO MONTAGE - VERWIJDEREN/INSTALLEREN (C)

| | | |
|---|--|---|
| Nummer reparatie-instructies: 37001 | Naam reparatie-instructies: Dynamo Montage - Verwijderen/Installeren (C) | Geldt voor UAZ 220695000046204 ... |
| Model BUS | Productie periode alle | Wijziging Niet geselecteerd |

 **WAARSCHUWING:** Werk alleen met uitgeschakelde motor.

 **WAARSCHUWING:** Wacht tot de motoronderdelen volledig zijn afgekoeld voordat u met de werkzaamheden begint, om brandwonden te voorkomen.

 **MELDING:** Trek bij het losmaken van elektrische connectoren niet aan de kabelboom en oefen geen overmatige kracht uit.

Opname:

Raadpleeg de instructies - STABIEL VOERTUIG, HATCH, UAZ SANITAIRE AUTO VOOR MEDISCHE DIENSTEN - Batterij - Ontkoppelen/aansluiten (C) (37070)

Raadpleeg de instructies - BUS - Aandrijfriem accessoire - Verwijderen / Inbouwen (C) (13013)

Raadpleeg de instructies - COMBI - Compensatieslang - Demontage / Hermontage (C) (11048)

Raadpleeg de instructies - BUS, STABIEL VOERTUIG, HATCH, GLASS VAN, UAZ SANITAIRE AUTO VOOR MEDISCHE DIENSTEN - Inlaatdemper - Uitbouwen/Inbouwen (C) (11047)

AFBEELDING**OPERATIE BESCHRIJVING:**

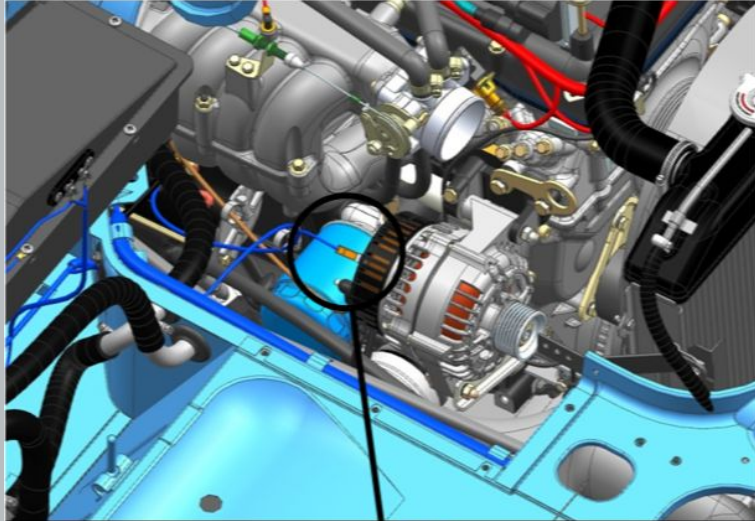

1. Maak de kabelboomconnector los bij de dynamo.

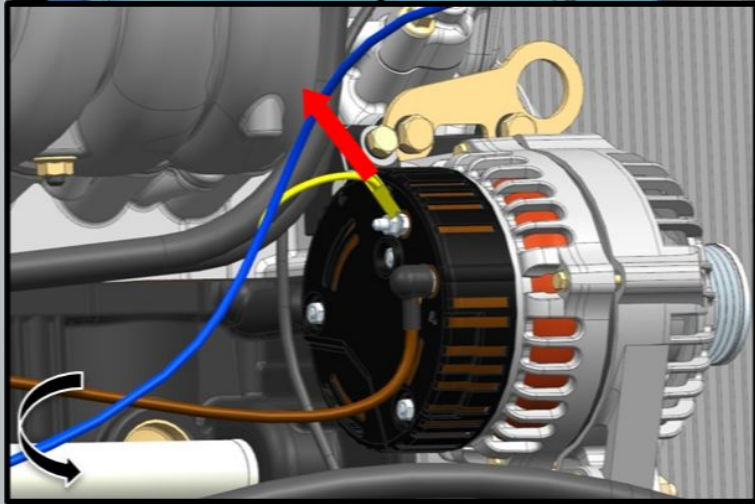

Afb 1

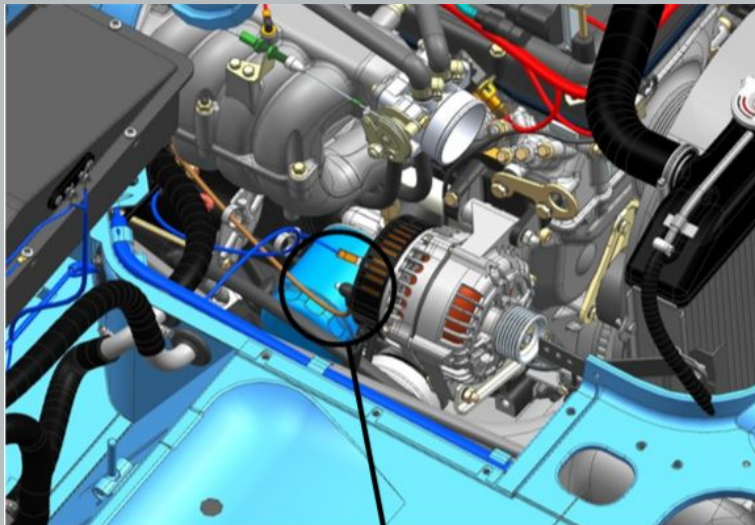

2. Draai de moer los waarmee de startkabel van de generatieraansluiting is bevestigd.

S=13

aanhaalmoment- 5 N·m

3. Koppel de draad los.

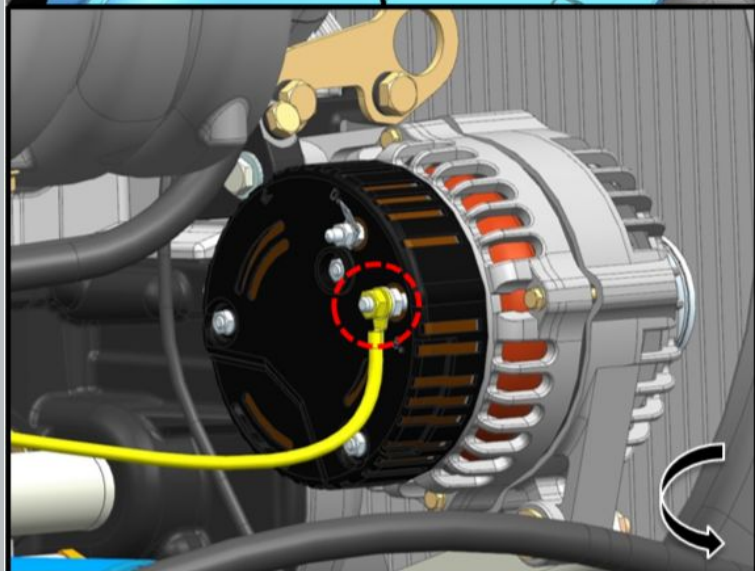

Afb 2

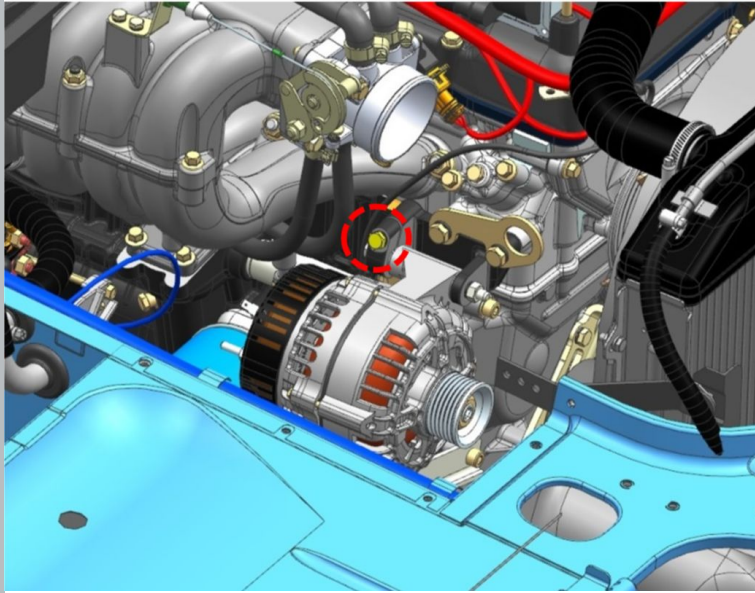

Afb 3

4. Draai de busbout los. S=12
aanhaalmoment- 21 N·m

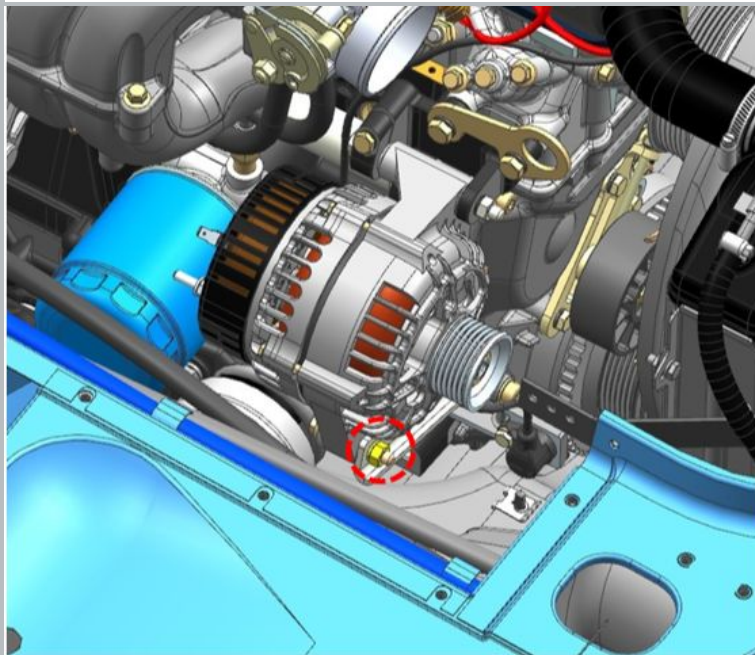

5. Draai de moer en ring van de onderste generatorbevestiging los.
S=13
aanhaalmoment- 20 N·m

6. Verwijder de bout en ring van de onderste generatorbevestiging.

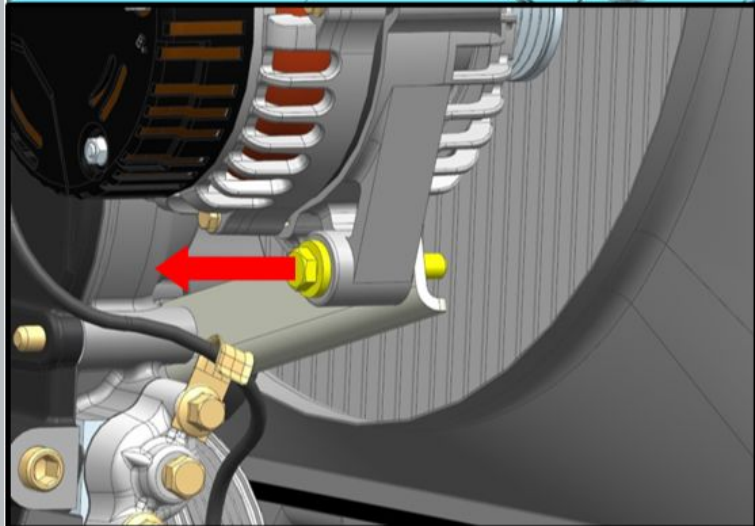

Afb 4

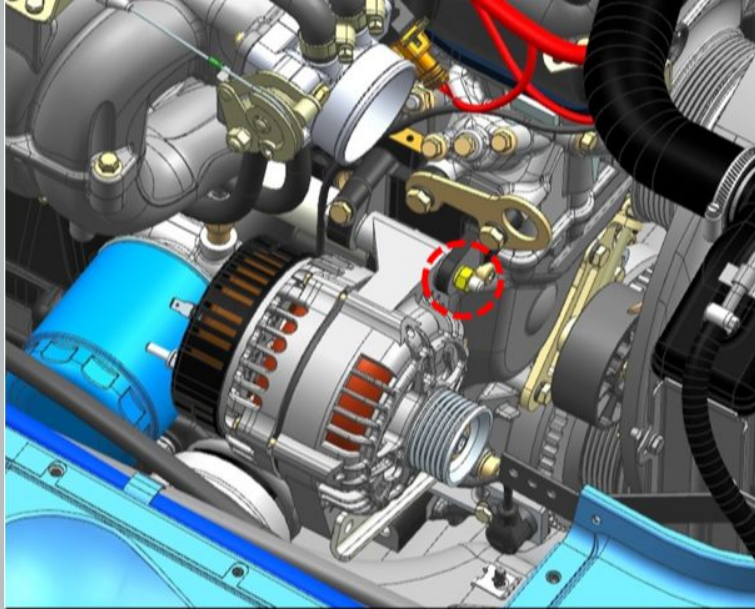

7. Draai de moer los met de ring waarmee de generator is bevestigd.

S=13

aanhaalmoment- 22 N·m

8. Verwijder de bevestigingsbout van de dynamo.

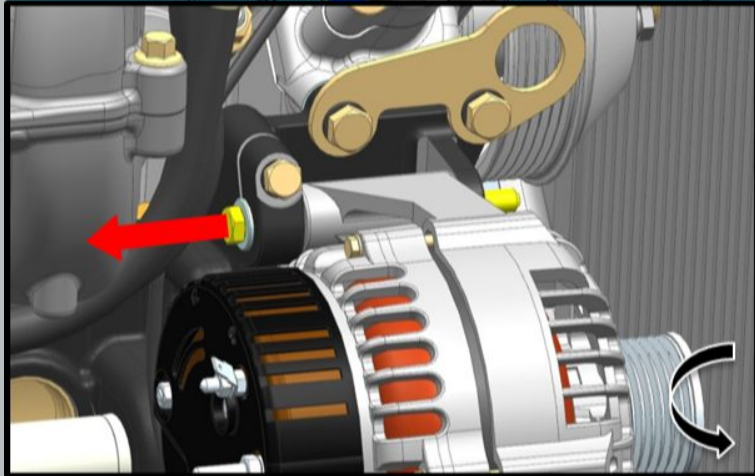

Afb 5

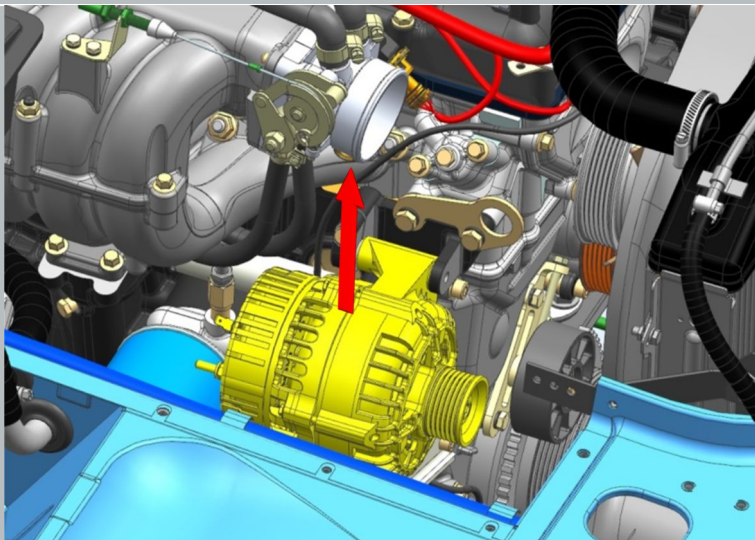

Afb 6

9. Verwijder de generator.

Installatie:

 **MELDING:** Gebruik geen overmatige kracht bij het aansluiten van elektrische connectoren.

 **MELDING:** Zorg er bij het aansluiten van elektrische connectoren voor dat ze goed vastzitten.

 **MELDING:** Draai de klemmschroef van de bovenste bouthuls van de generator als laatste vast.



MELDING: Start na installatie de motor en controleer of de elektrische apparatuur goed werkt.