

## HOOFDKABELBOOM - VERWIJDEREN / INSTALLEREN (C)

Nummer reparatie-instructies: 37063	Naam reparatie-instructies: Hoofdkabelboom - verwijderen / installeren (C)	Geldt voor 374195000046500 ...
Model BUS	Productie periode alle	Wijziging Niet geselecteerd

 **MELDING:** Trek bij het losmaken van elektrische connectoren niet aan de kabelboom en oefen geen overmatige kracht uit.

 **LET OP:** Let er bij het uitvoeren van werkzaamheden op dat u de lak van de carrosseriedelen niet beschadigt.

 **MELDING:** Beschadigde elementen en bevestigingsmiddelen moeten worden vervangen.

### Opname:

Raadpleeg de instructies - STABIEL VOERTUIG, HATCH, UAZ SANITAIRE AUTO VOOR MEDISCHE DIENSTEN - Batterij - Ontkoppelen/aansluiten (C) (37070)

Raadpleeg de instructies - Stuurkolomkap - Verwijderen/Inbouwen (C) (34015)

Raadpleeg de instructies - BUS - Enkel instrumentenpaneel - Uitbouwen / Inbouwen (C) (37062)

Raadpleeg de instructies - Knop en schakelaarblok - Verwijderen/Inbouwen (C) (37065)

Raadpleeg de instructies - BUS, HATCH, STABIELE TRUCK, BEGLAZING VAN - Luchtslang linker voorruit - Verwijderen/Inbouwen (C) (81017)

Raadpleeg de instructies - Slang voorruit rechts - Verwijderen/Inbouwen (C) (81018)

Raadpleeg de instructies - BUS - Geluiddempende voorste pakking (links / rechts) - Demontage / Installatie (C) (54019)

Raadpleeg de instructies - UAZ SANITAIRE AUTO VOOR MEDISCHE DIENSTEN - Montage radiatorrooster - Demontage / Installatie (C) (84001)

Raadpleeg de instructies - BUS - Separator - Demontage / Hermontage (C) (11042)

Raadpleeg de instructies - UAZ SANITAIRE AUTO VOOR MEDISCHE DIENSTEN - Motorkapbescherming (links) - Demontage / Installatie (C) (84003)

Raadpleeg de instructies - UAZ SANITAIRE AUTO VOOR MEDISCHE DIENSTEN - Motorkapbescherming (rechts) - Demontage / Installatie (C) (84005)

Raadpleeg de instructies - BUS, STABIEL VOERTUIG, HATCH, GEGLAZURDE VAN, UAZ SANITAIRE AUTO VOOR MEDISCHE DIENSTEN - Inlaatdemper - Uitbouwen/Inbouwen (C) (11047)

Raadpleeg de instructies - COMBI - Auto-installatie op lift (C) (00410)

Raadpleeg de instructies - BUS, STABIEL VOERTUIG, HATCH, BEGLAZING VAN - Voorspatbord - Uitbouwen/Inbouwen (C) (28013)

Raadpleeg de instructies - Motorspatbord voor - Verwijderen/Inbouwen (C) (28009)

AFBEELDING

OPERATIE BESCHRIJVING:

1. Koppel de connectoren van de hoofdkabelboom los van de connectoren van de brandstofniveau-indicator-sensor.

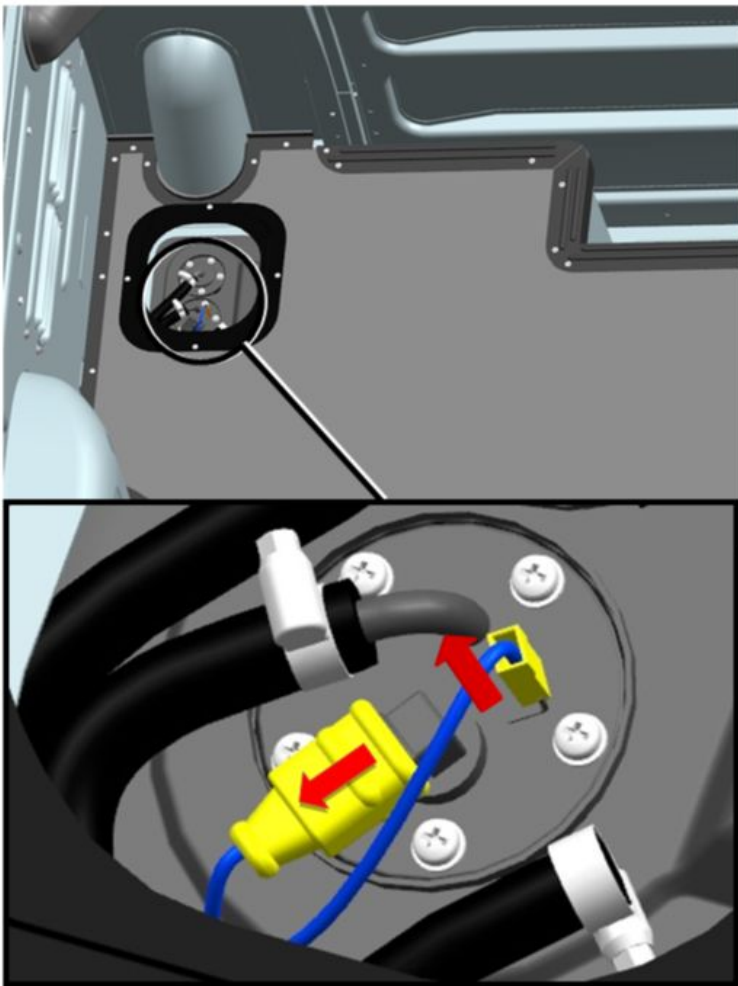

Afb 1

2. Klap de bevestigingsbeugel uit.

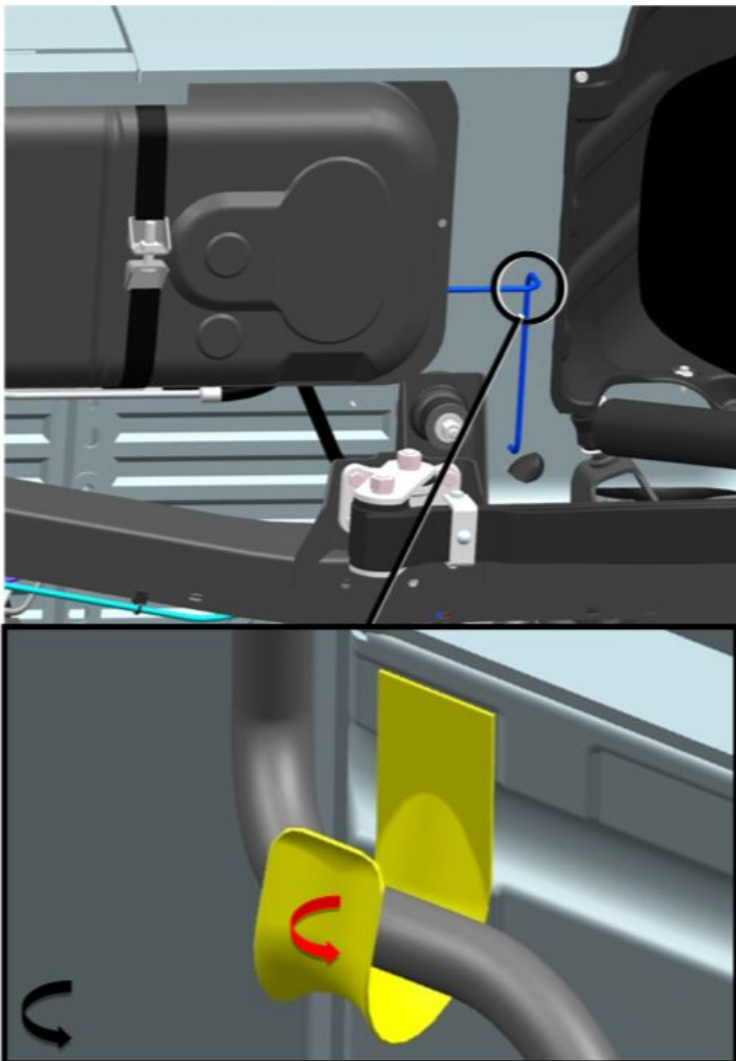

Afb 2

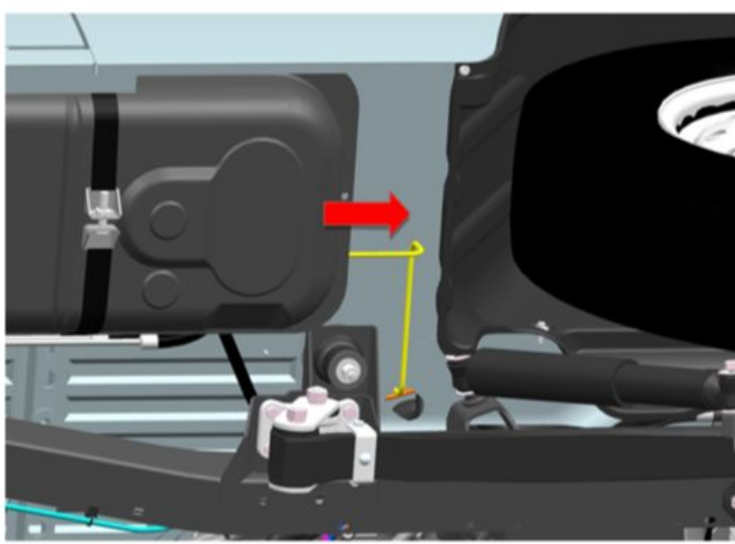

Afb 3

3. Trek de kabelboom eruit.

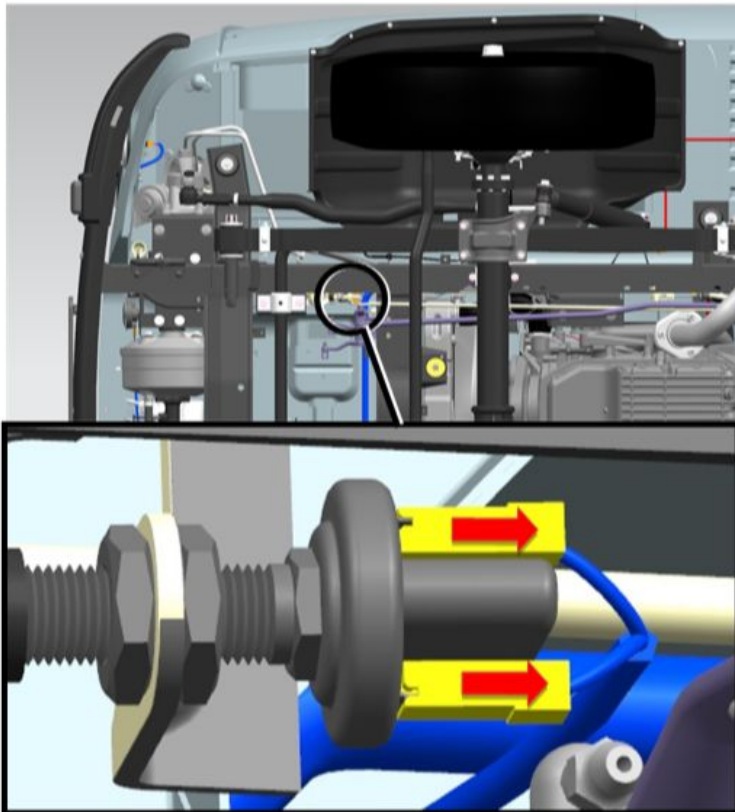

Afb 4

4. Koppel de kabelboomconnectoren los van de parkeerremsensor.

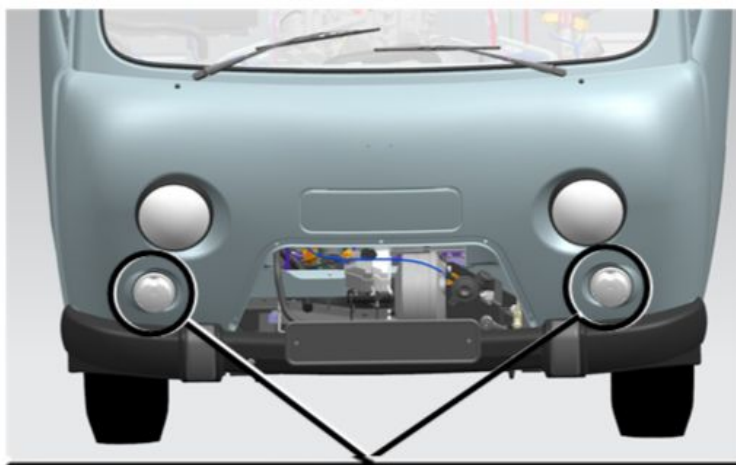

5. Draai de moeren los met ringen waarmee de lantaarnkappen zijn bevestigd.

S=10

aanhaalmoment- 7 N·m

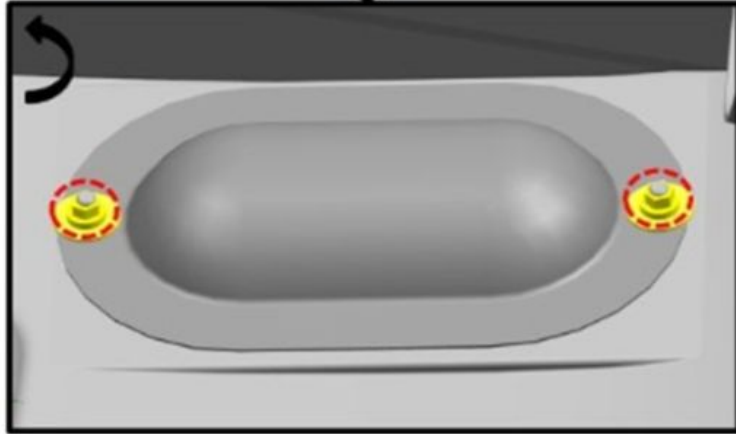

Afb 5

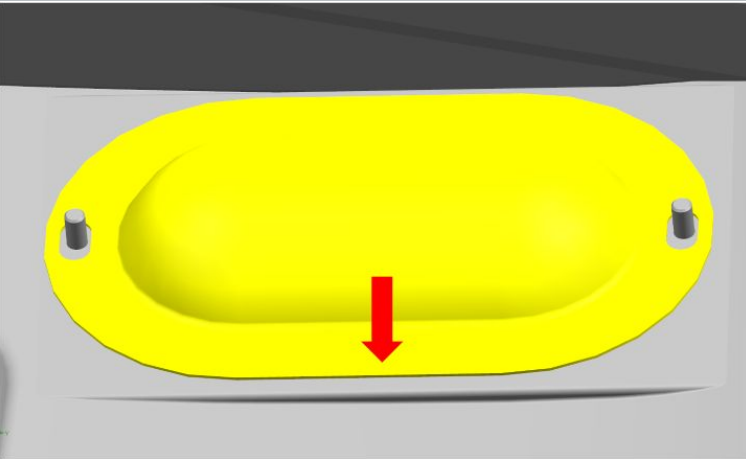

6. Verwijder het lantaarndeksel met pakking.

Afb 6

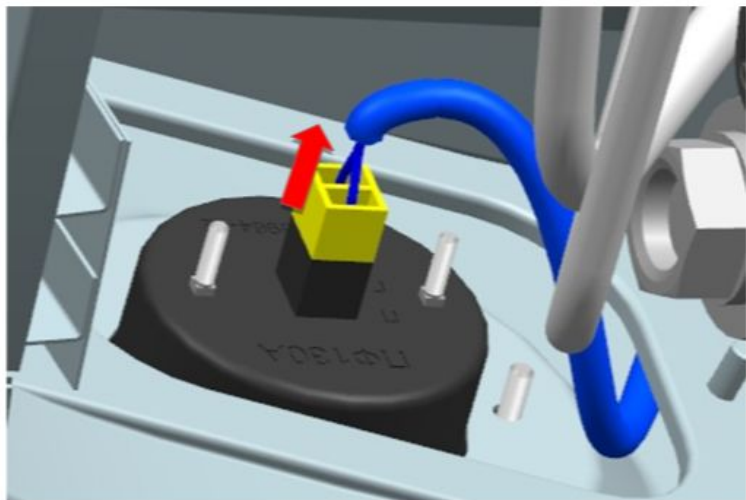

7. Koppel de kabelboomconnectoren los van de lampen.

Afb 7

8. Koppel de kabelboomconnector los van de ABS-kabelboomconnector.

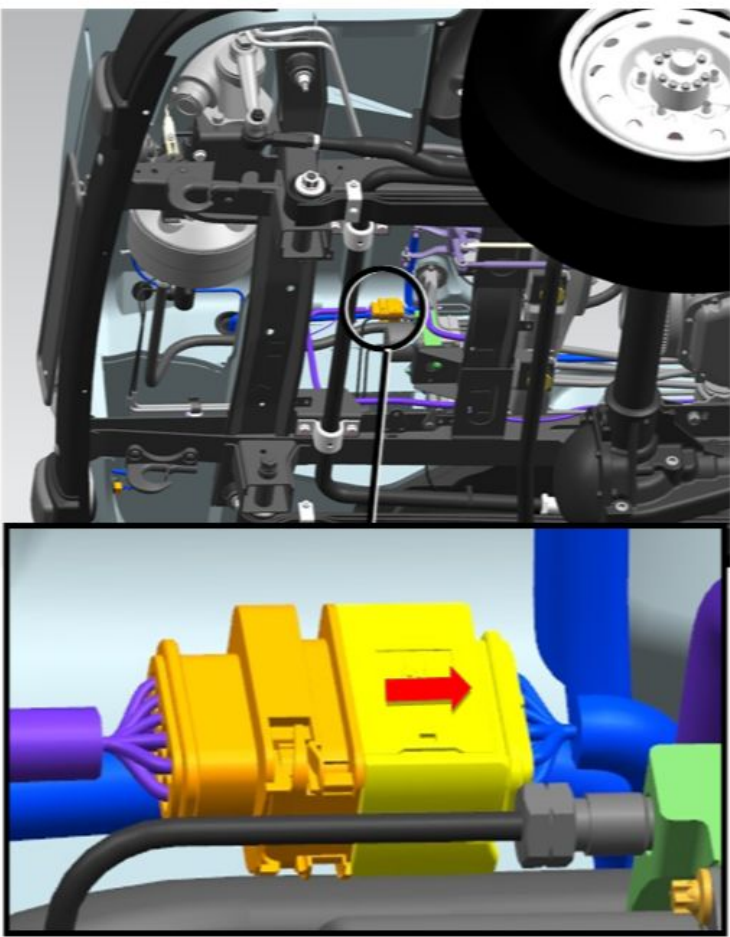

Afb 8

9. Koppel de kabelboomconnectoren los van de claxon.

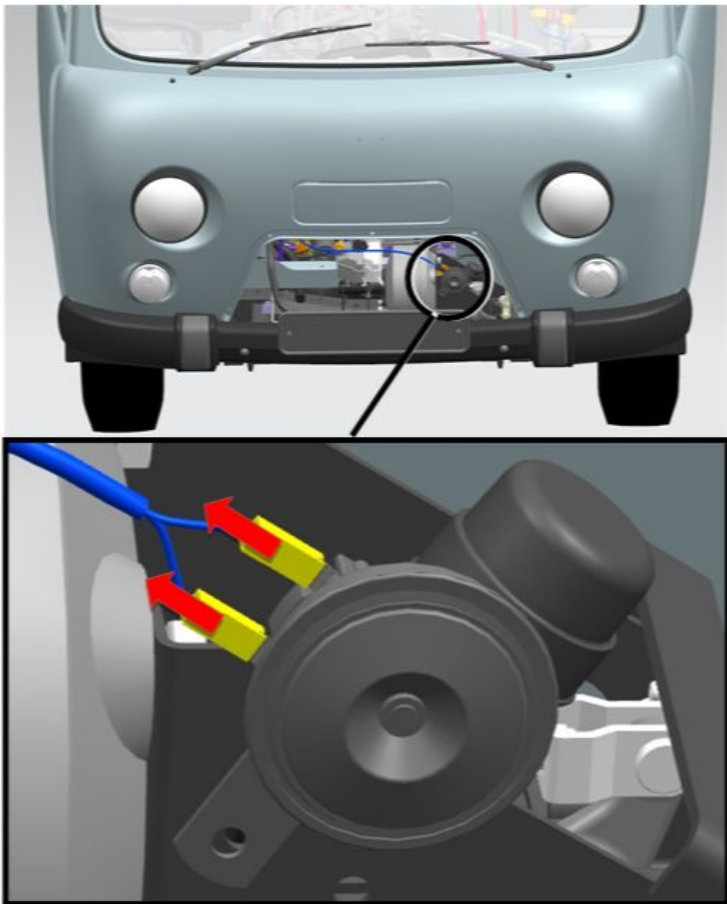

Afb 9

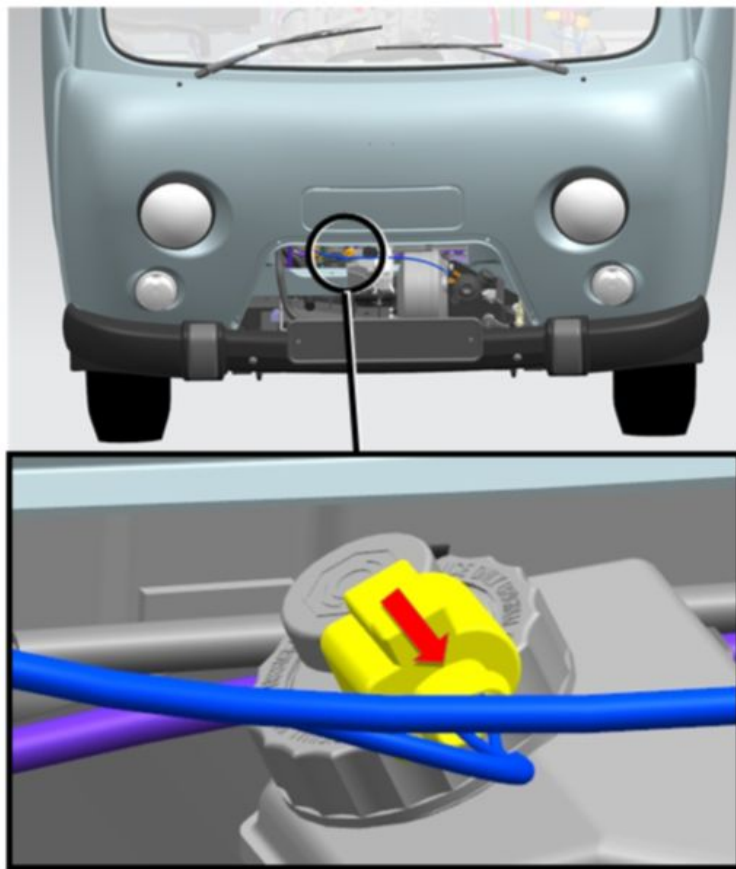

10. Koppel de kabelboomconnector los van de remvloeistofniveausensor.

Afb 10

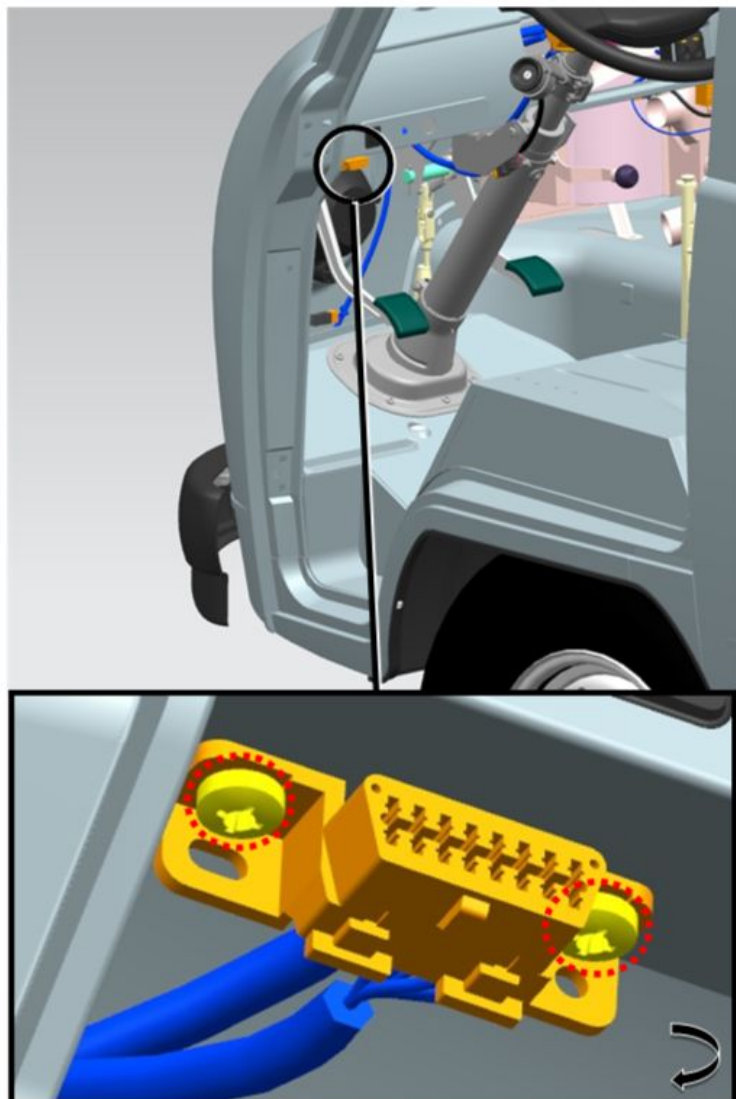

11. Verwijder de schroeven waarmee de diagnoseconnector is bevestigd.  
aanhaalmoment- 5 N·m

Afb 11

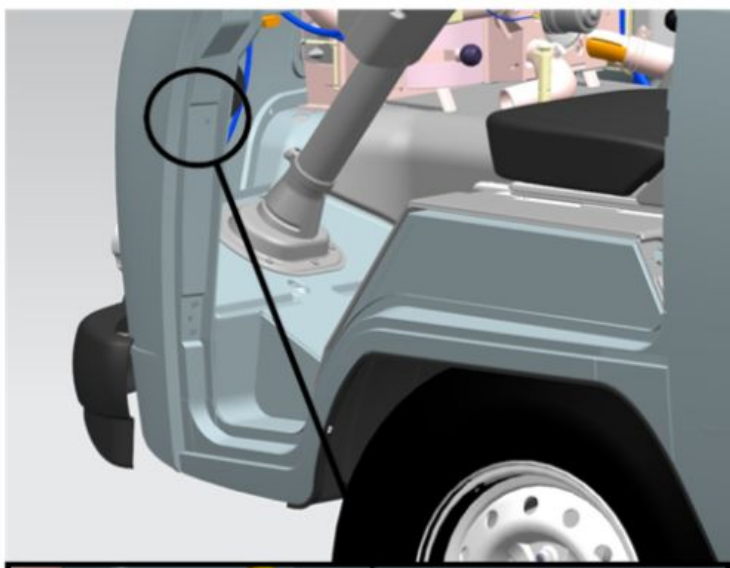

12. Koppel de kabelboomconnector voor de interieurverlichting los van de hoofdkabelboomconnector.

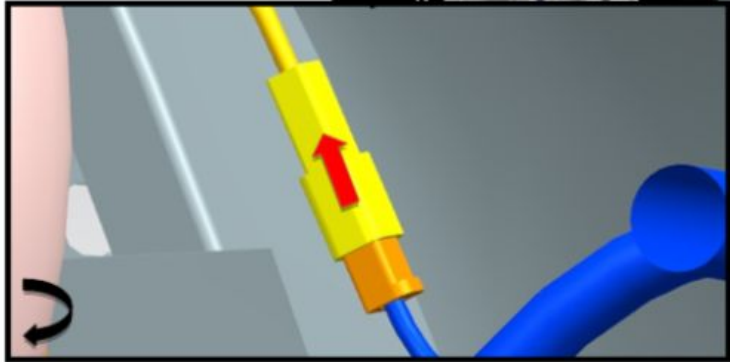

Afb 12

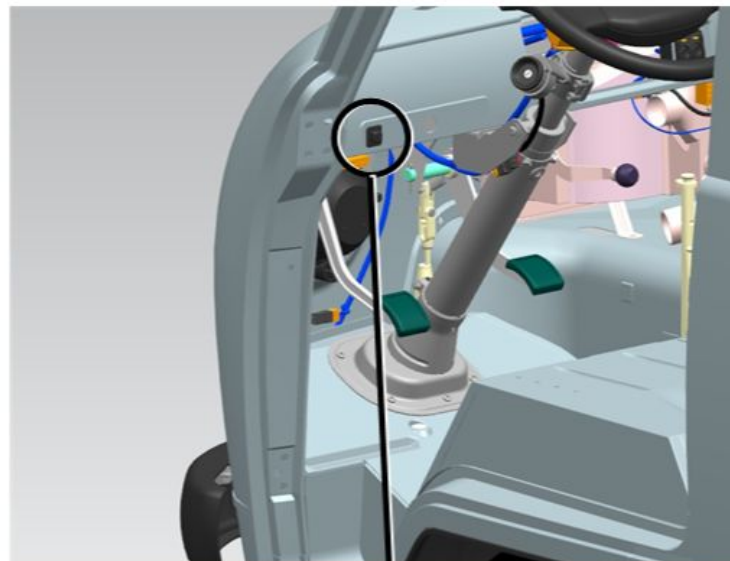

13. Maak de kabelboomconnector los bij de differentieelslotschakelaar.

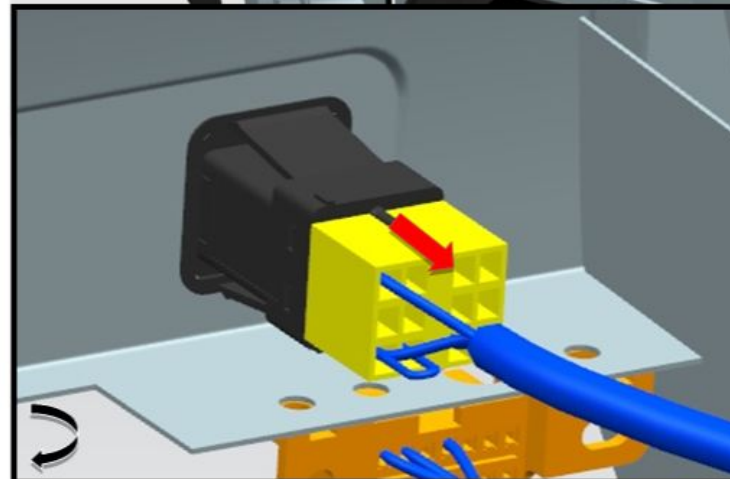

Afb 13

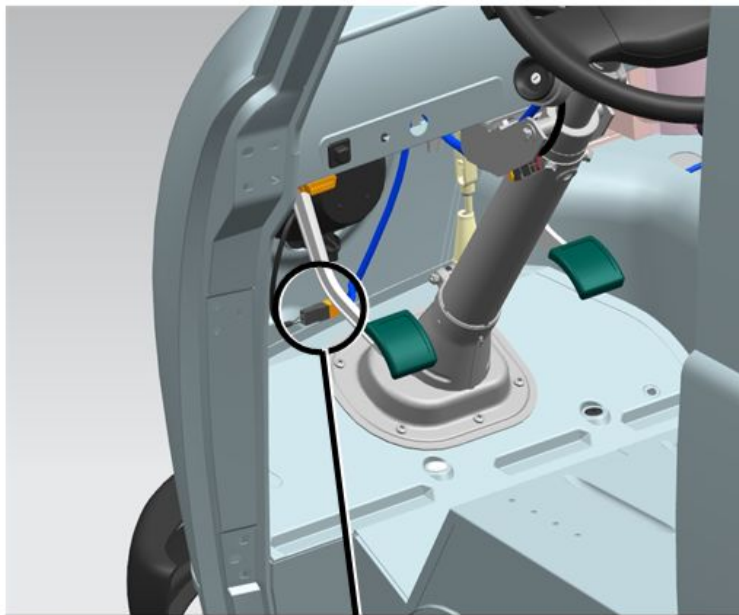

14. Koppel de kabelboomconnector los van de koplampconnector.

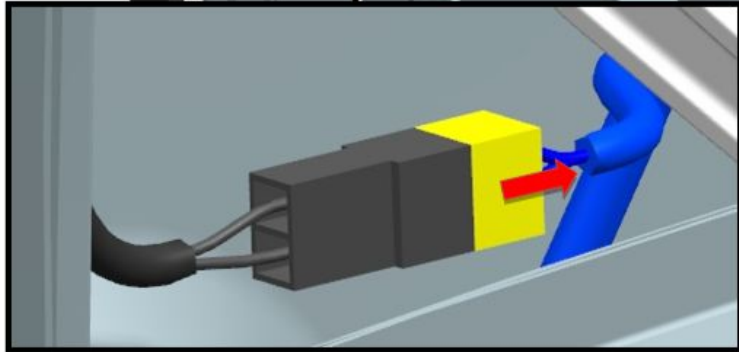

Afb 14

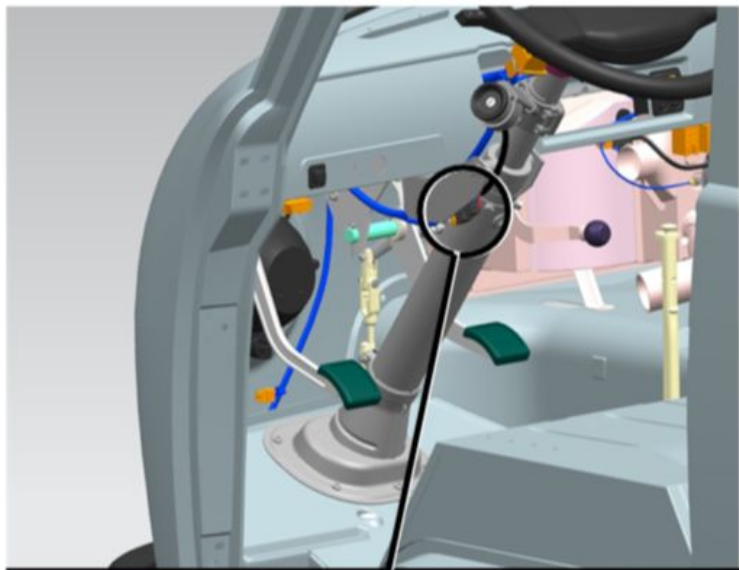

15. Maak de kabelboomconnector los bij de connector van de contactschakelaar.

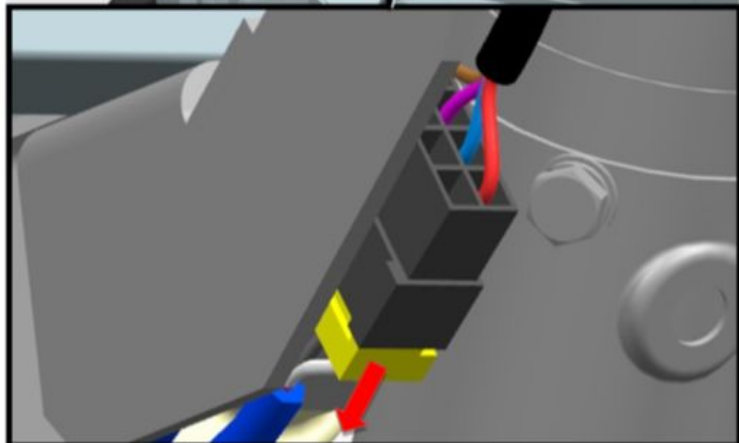

Afb 15



16. Koppel de kabelboomconnectoren los van de richtingaanwijzers, de ruitenwisserschakelaar en de claxonschakelaar.

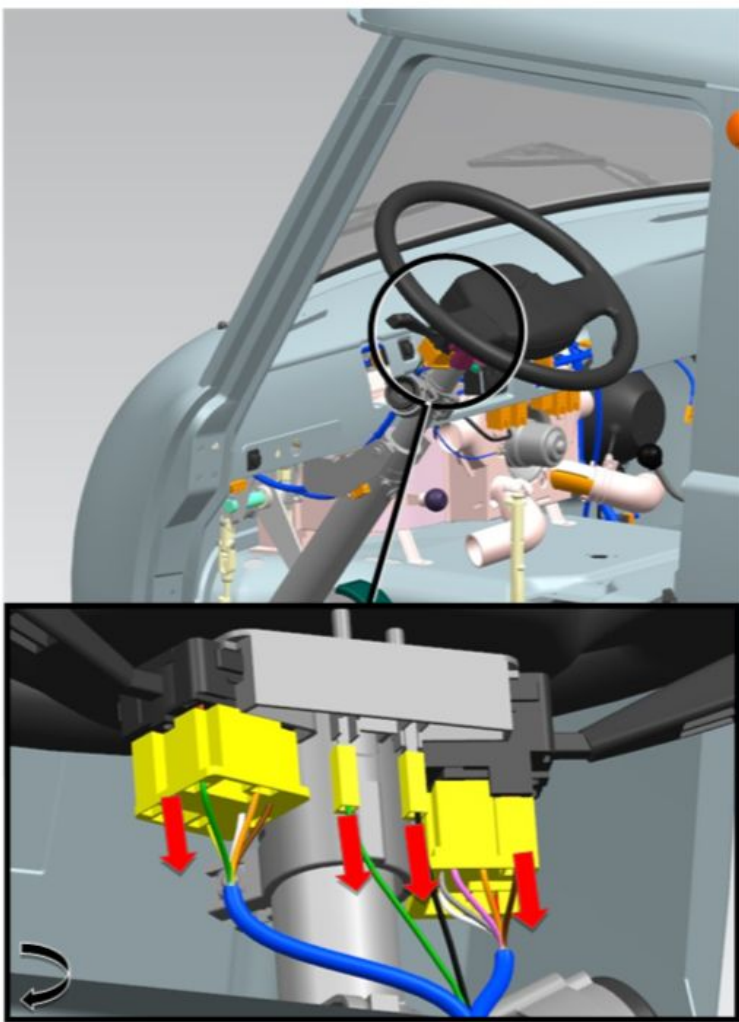

Afb 16

17. Koppel de kabelboomconnectoren los van de alarmschakelaar, de regelenheid van de stoelverwarming en het stopcontact.

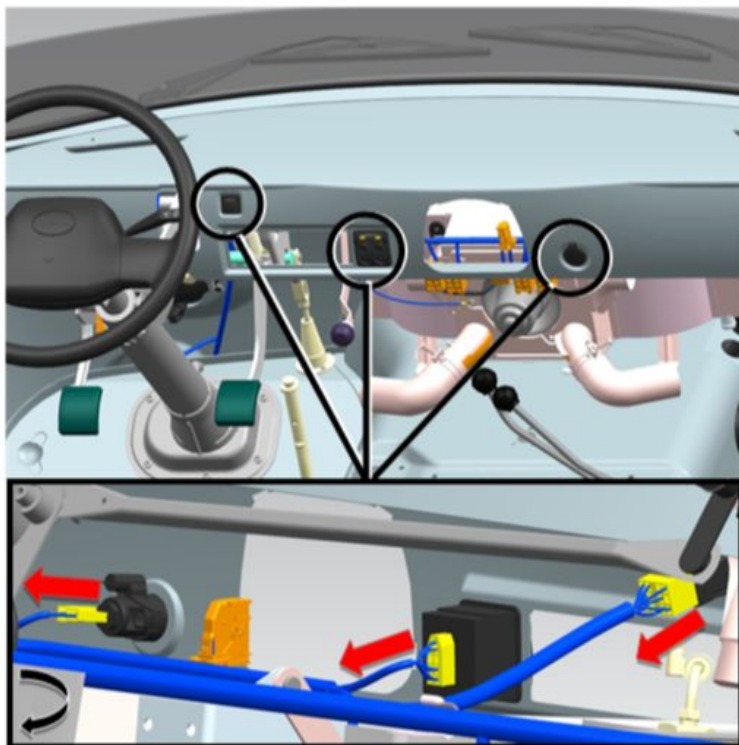

Afb 17



18. Koppel de kabelboomconnectoren los van de rempedaalsensor.

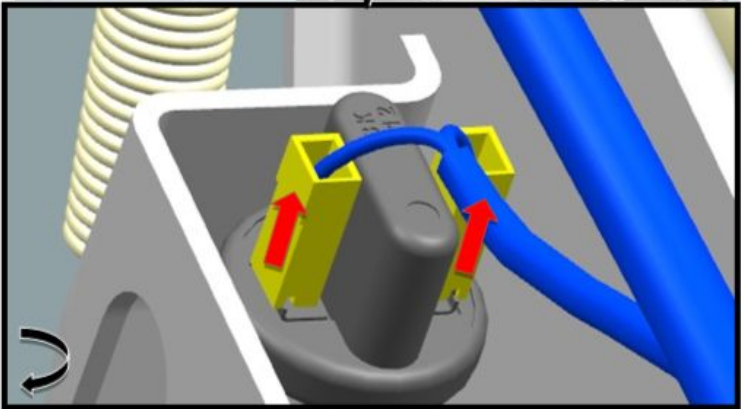

Afb 18

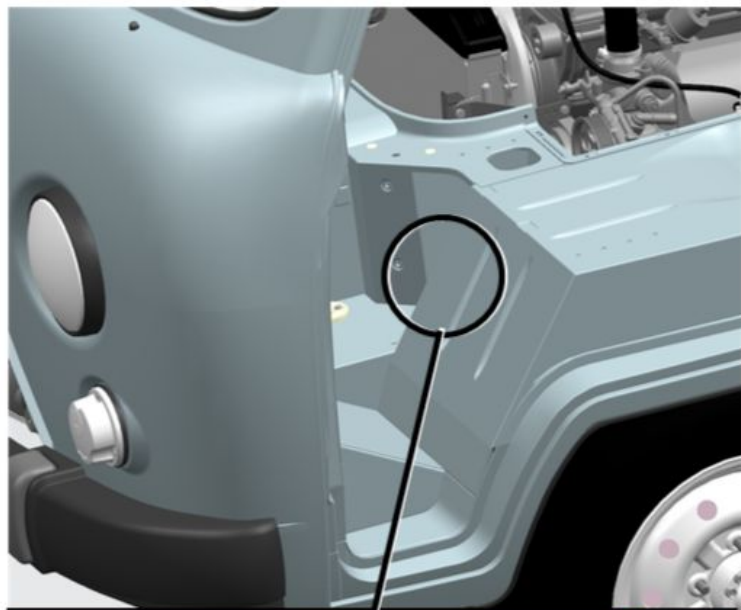

19. Maak de kabelboomconnector los bij de ABS-versnellingsensor.

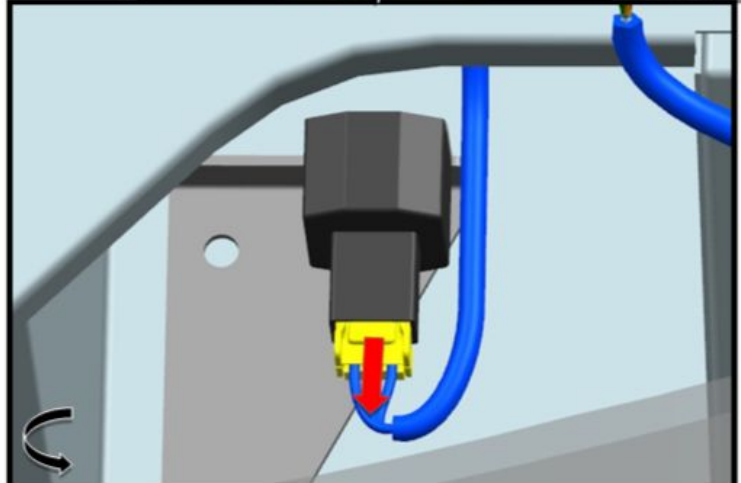

Afb 19

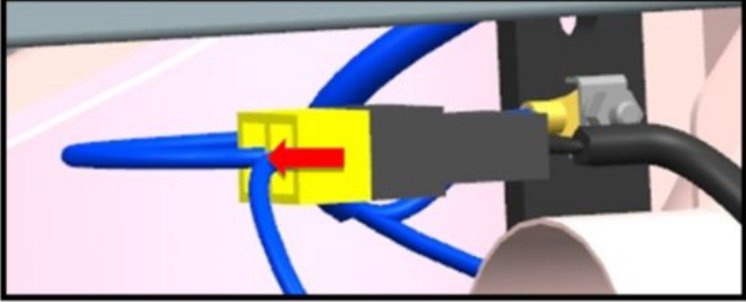
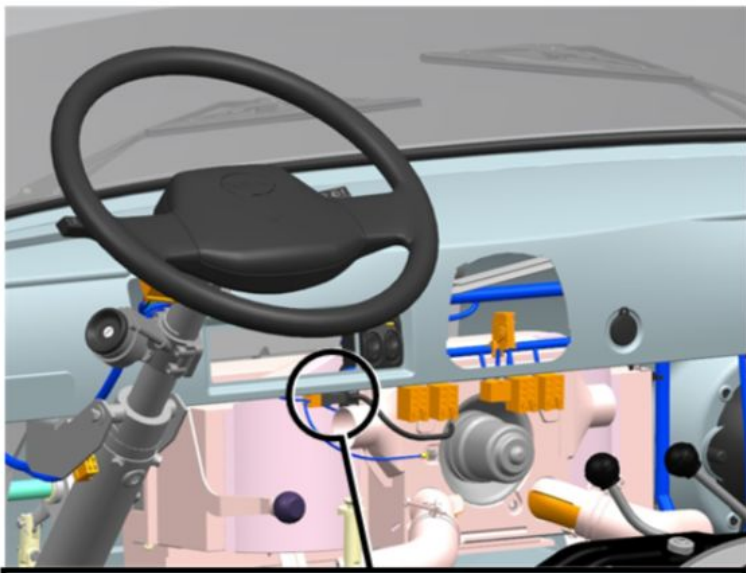

Afb 20

20. Koppel de kabelboomconnector los van de connector van de cabineverwarming.

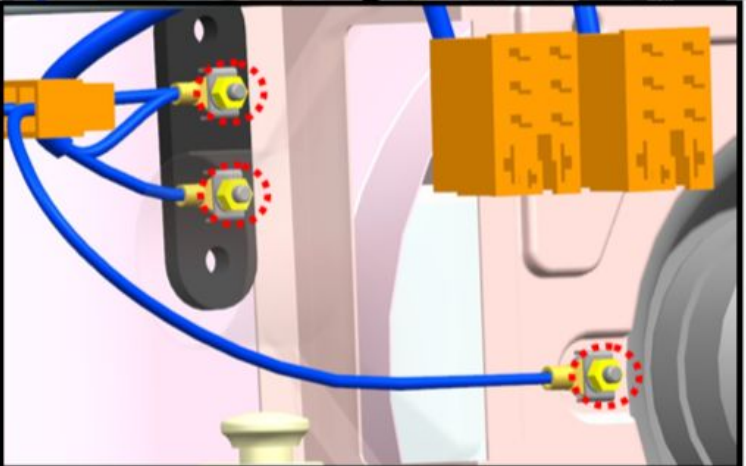
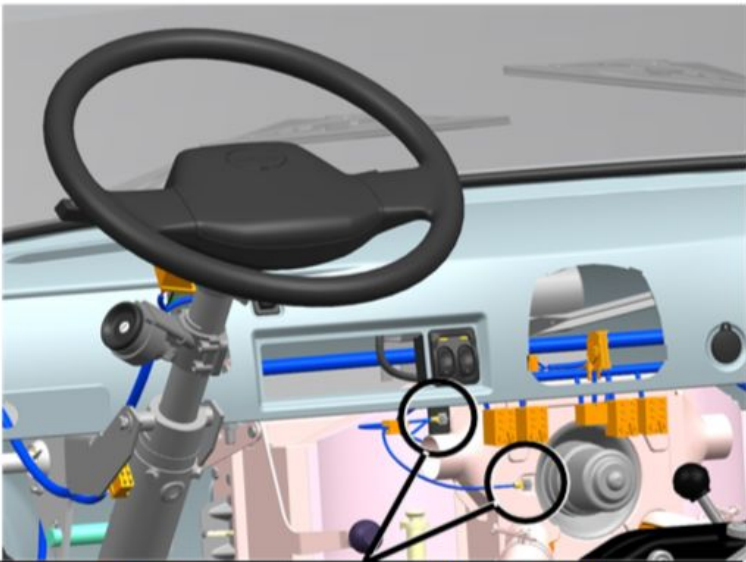

Afb 21

21. Draai de moeren en ringen los om de draden vast te zetten.

S=7

aanhaalmoment- 5 N·m

22. Verwijder de ringcontacten.

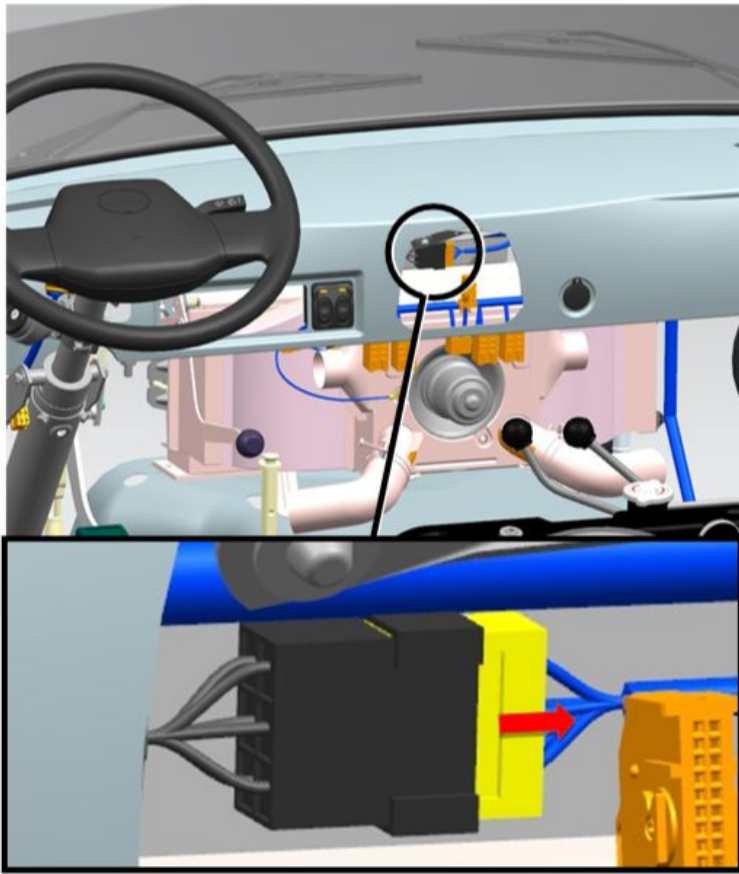

Afb 22

23. Maak de kabelboomconnector los bij de ruitenwissermotorconnector.

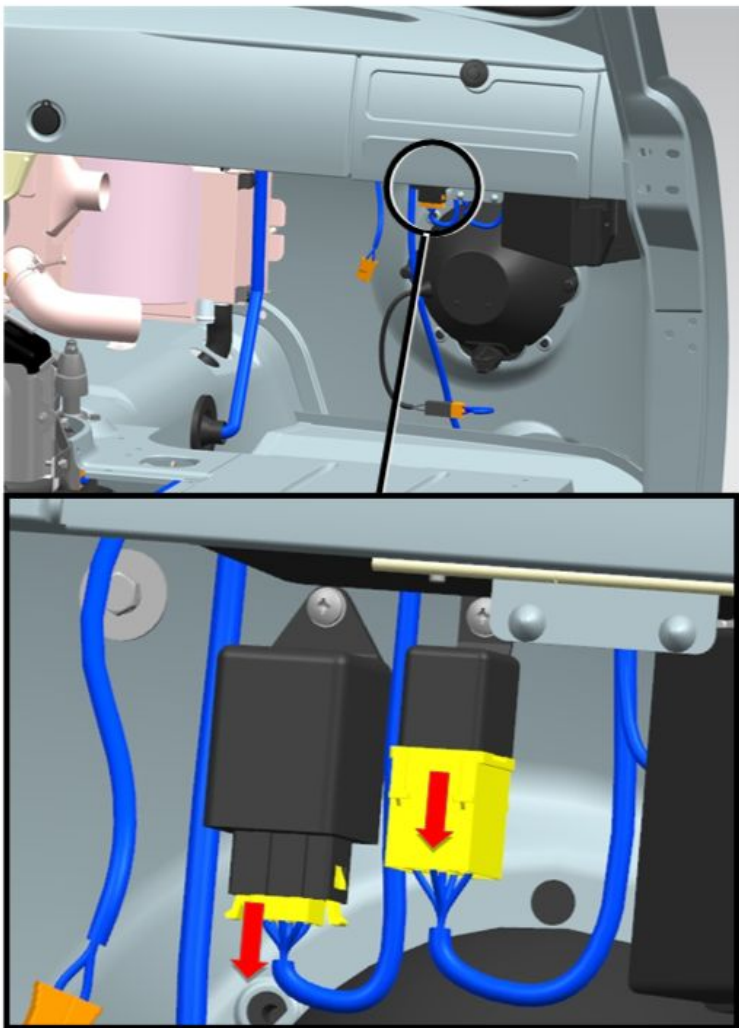

Afb 23

24. Maak de kabelboomconnectoren los van het relais van het mistachterlicht en het differentieelslotrelais.

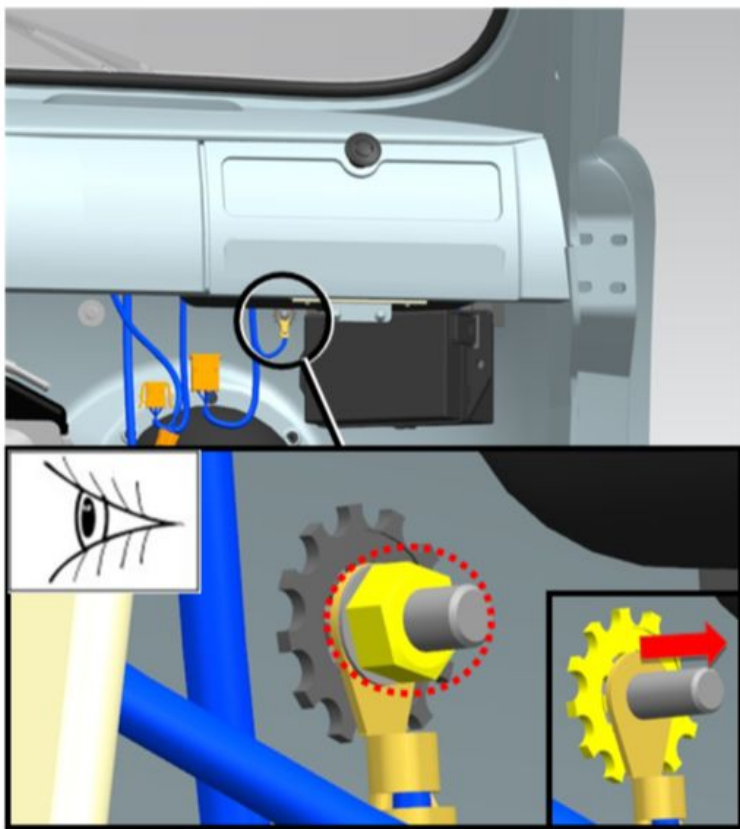

Afb 24

25. Draai de moer met ringen los waarmee de aarddraad van de zekeringkast is bevestigd.

S=7

aanhaalmoment- 5 N·m

26. Verwijder het ringcontact.

Let bij het verwijderen van het ringcontact op de aanwezigheid van een ring tussen het ringcontact en het carrosseriepaneel.

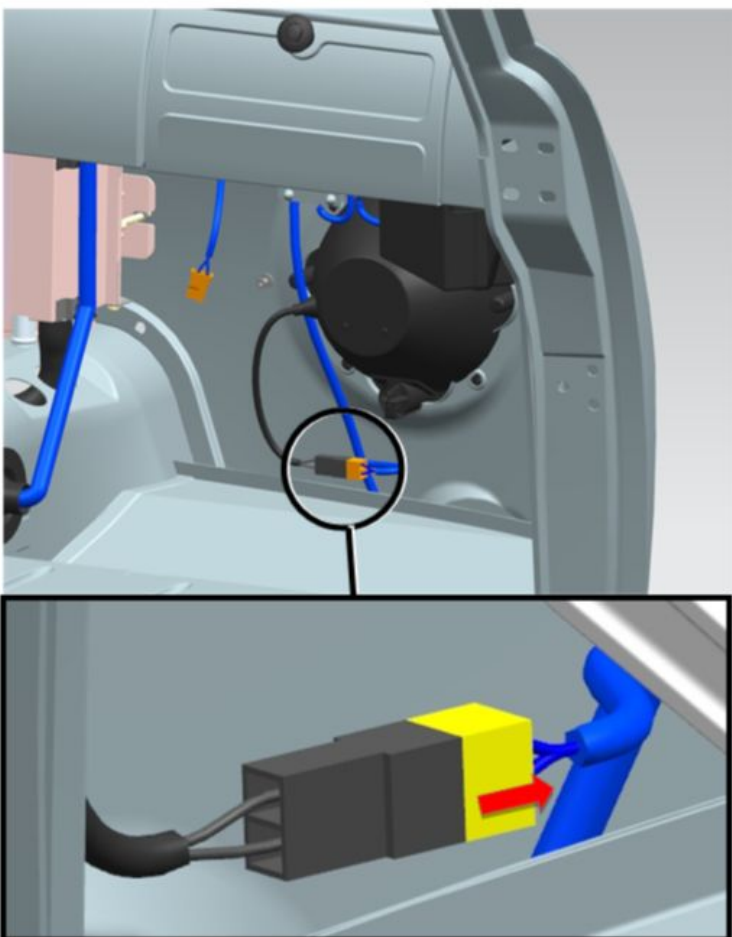

Afb 25

27. Koppel de kabelboomconnector los van de koplampconnector.

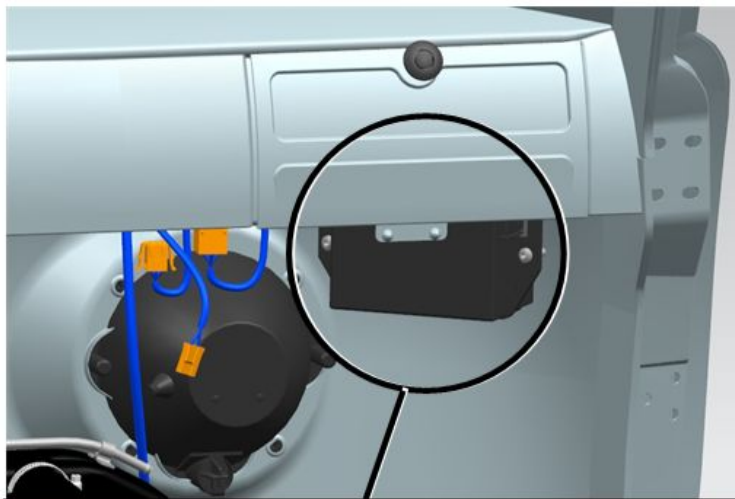

28. Verwijder de schroeven waarmee de zekeringkast is bevestigd.  
aanhaalmoment- 8 N·m

29. Verwijder de zekeringkast.

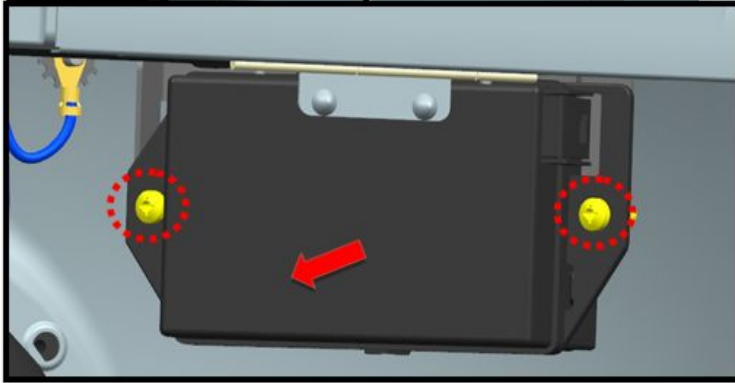

Afb 26

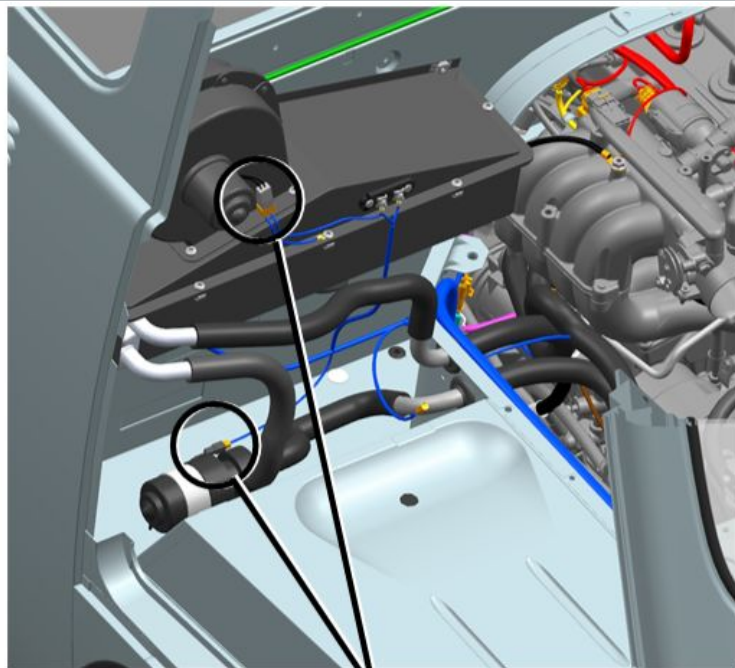

30. Koppel de kabelboomconnectoren los van de connectoren van de passagiersruimteverwarming.

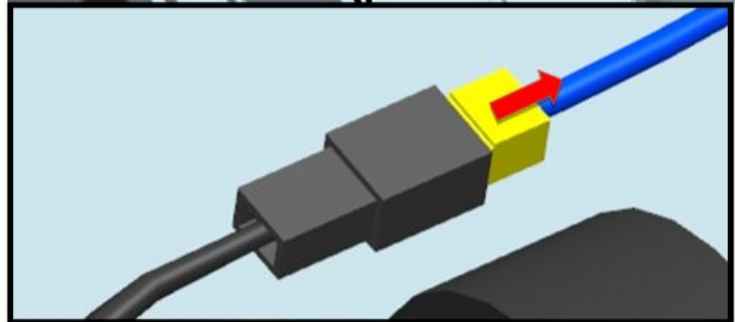

Afb 27

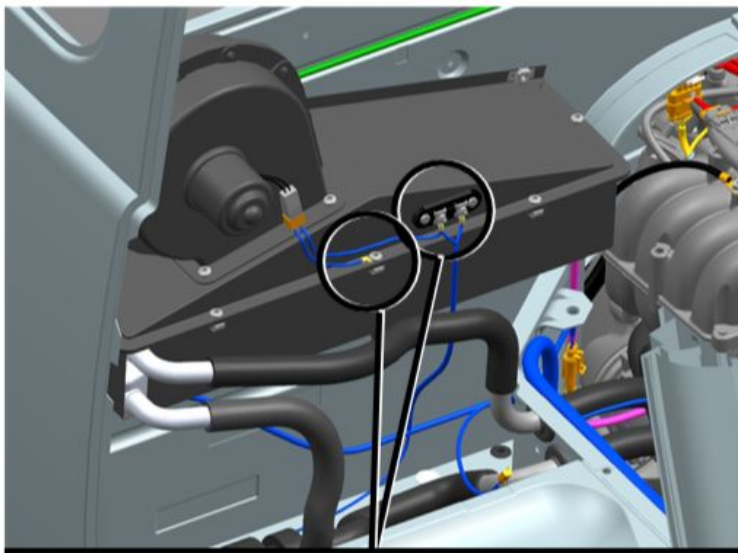

31. Draai de bevestigingsschroef voor de aardingsdraad van de verwarming los.

aanhaalmoment- 5 N·m

32. Draai de moeren en ringen los waarmee de draden van de extra verwarmingsweerstand zijn bevestigd.

aanhaalmoment- 5 N·m

33. Verwijder de ringcontacten.

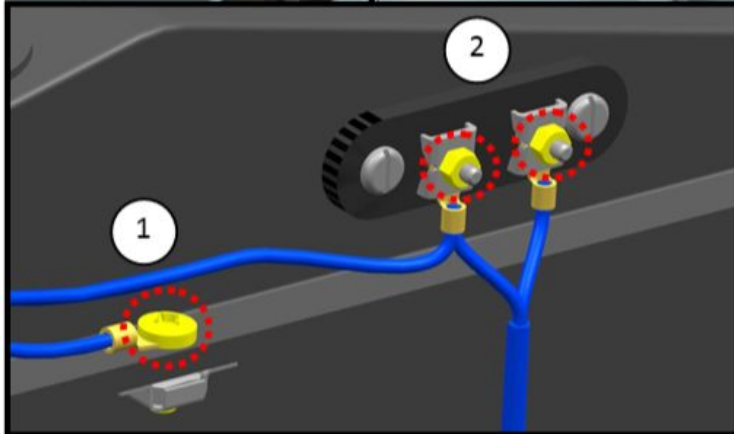

Afb 28

34. Draai de moer los met ringen waarmee de aardingsdraad is bevestigd.

S=10

aanhaalmoment- 8 N·m

35. Verwijder het ringcontact.

Let bij het verwijderen van het ringcontact op de aanwezigheid van een ring tussen het ringcontact en het carrosseriepaneel.

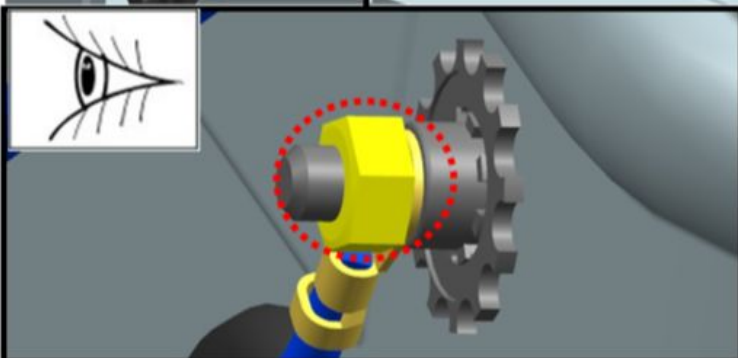
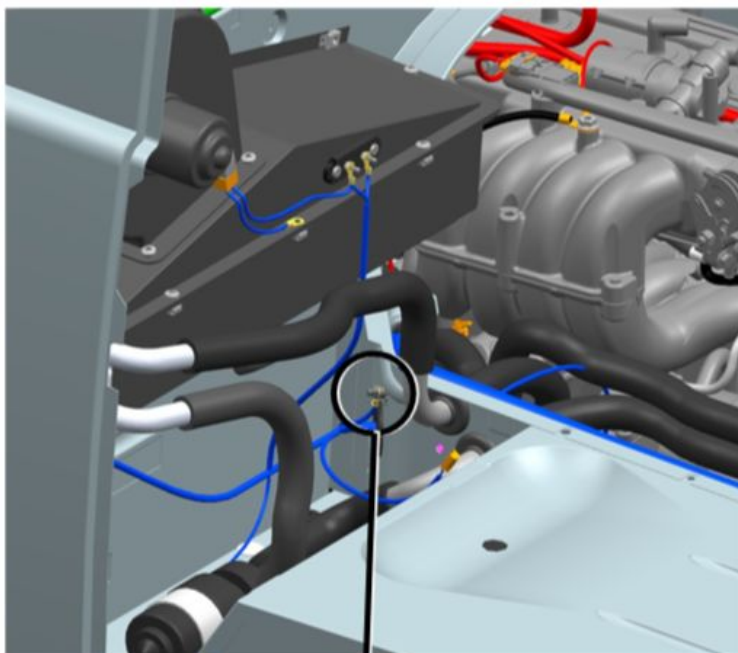

Afb 29

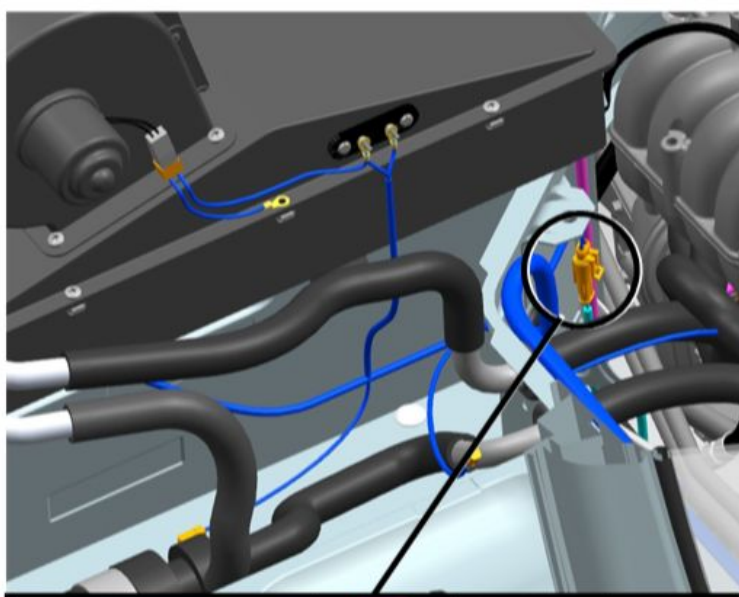

36. Koppel de kabelboomconnector los van de kabelboomconnector van het differentieelslot.

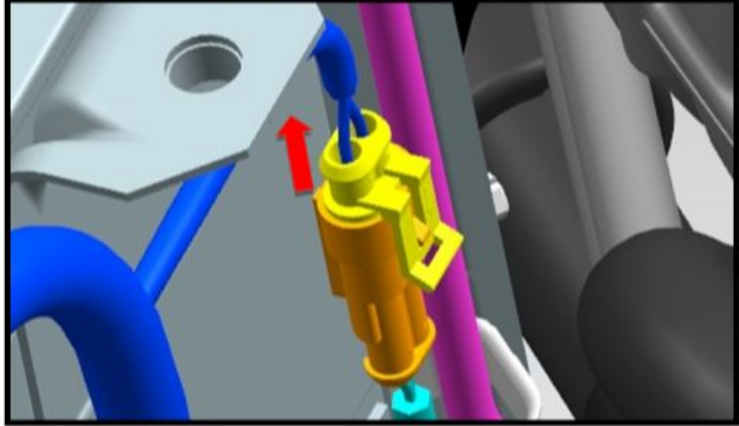

Afb 30

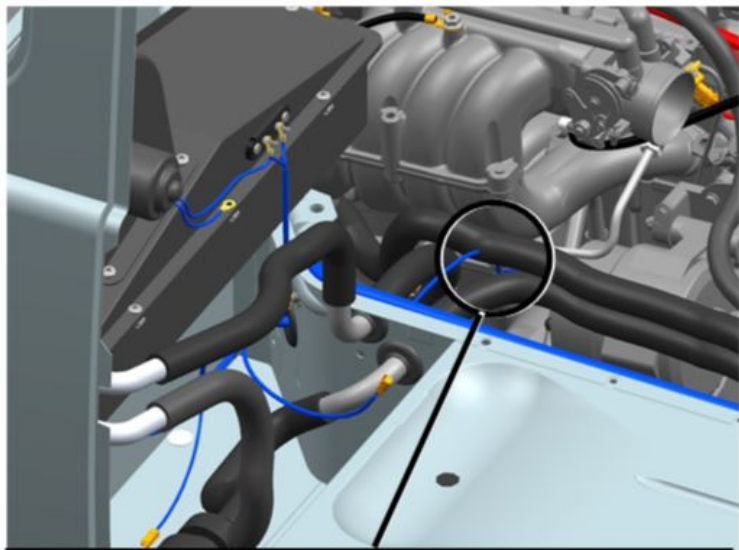

37. Maak de kabelboomconnector los bij de dynamo.

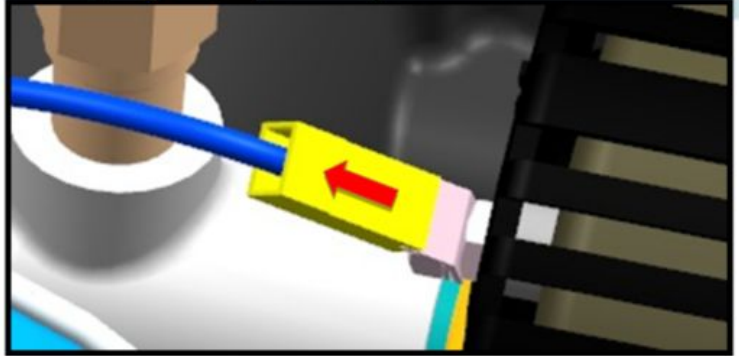

Afb 31



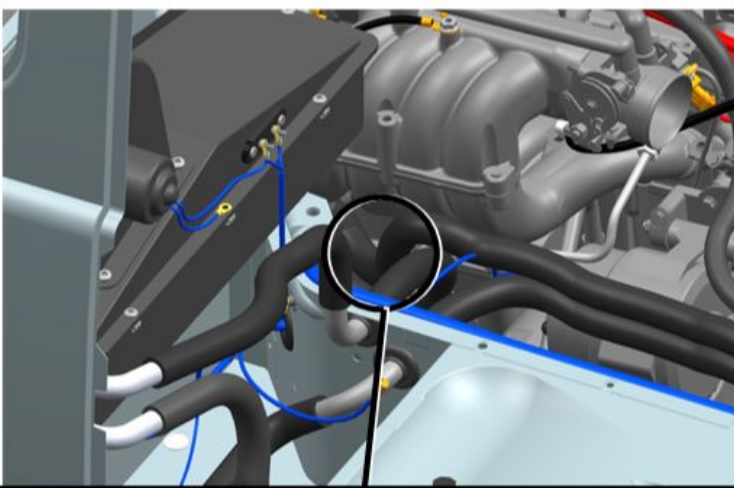

38. Verwijder de beschermkap.

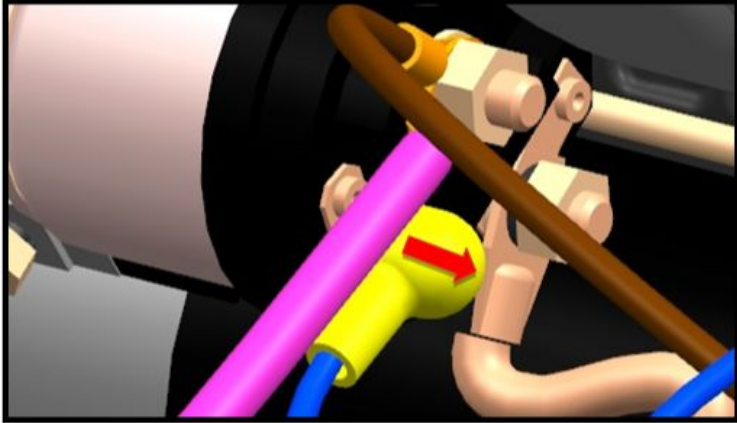

Afb 32

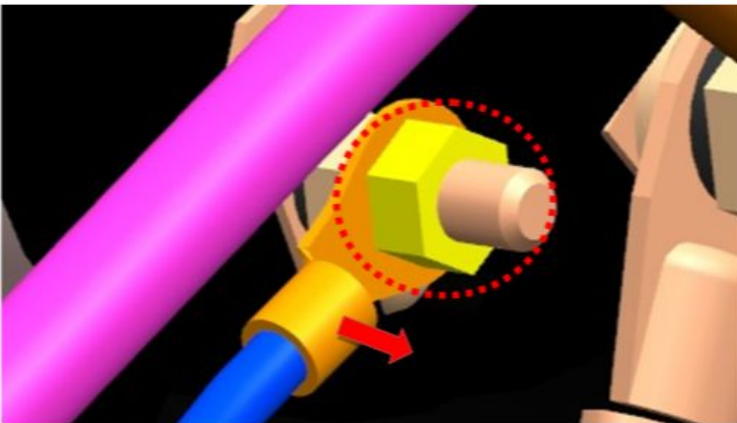

39. Draai de moer los met ringen waarmee de draad aan de starter is bevestigd.

S=8

aanhaalmoment- 8 N·m

40. Verwijder het ringcontact.

Afb 33

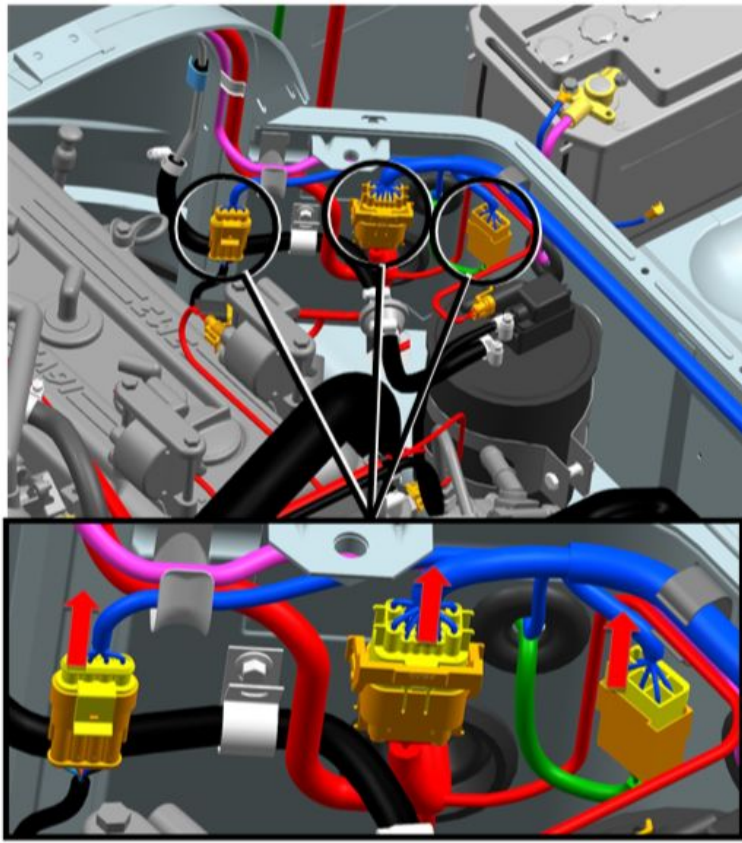

Afb 34

41. Maak de connectoren van de kabelboom los van de connectoren van de snelheidssensor, KMPSUD-kabelboom, carrosseriekabelboom.

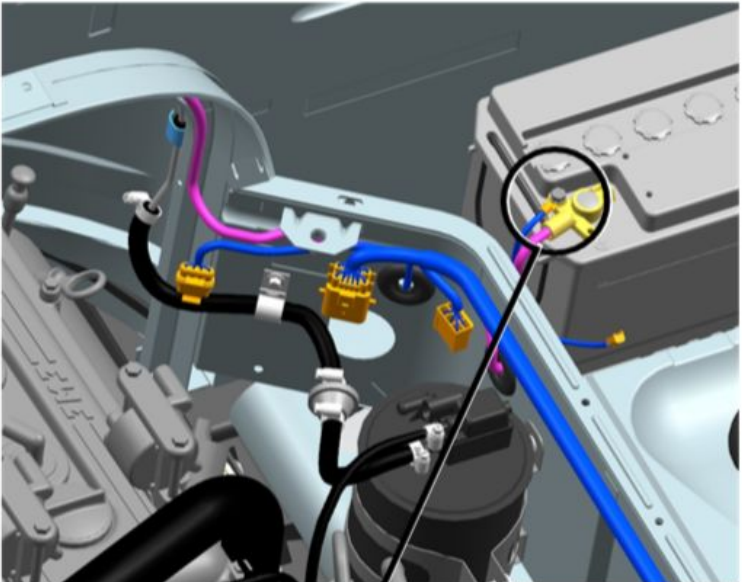

Afb 35

42. Draai de bout en sluitring los waarmee de draad aan de "plus"-pool van de accu is bevestigd.

S=10

aanhaalmoment- 8 N·m

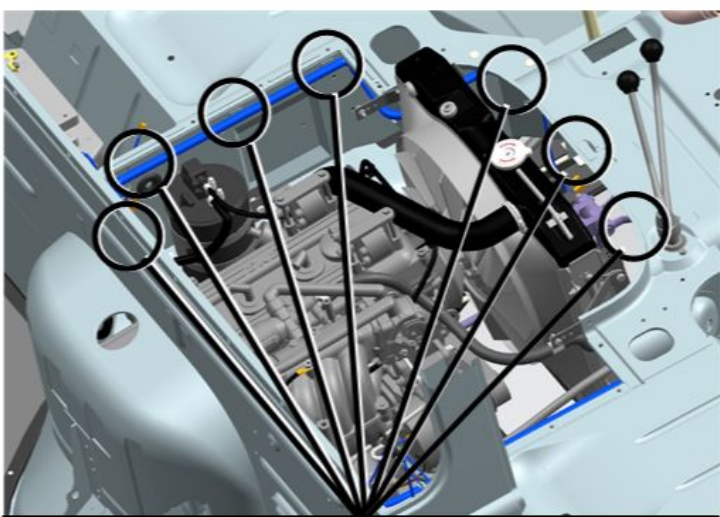

43. Klap de montagebeugels uit.

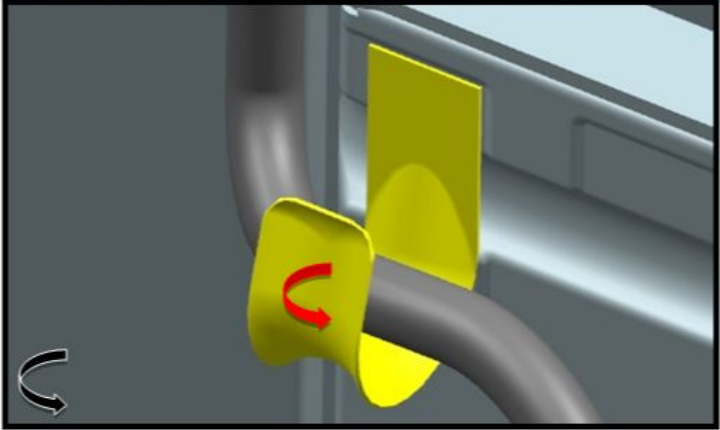

Afb 36

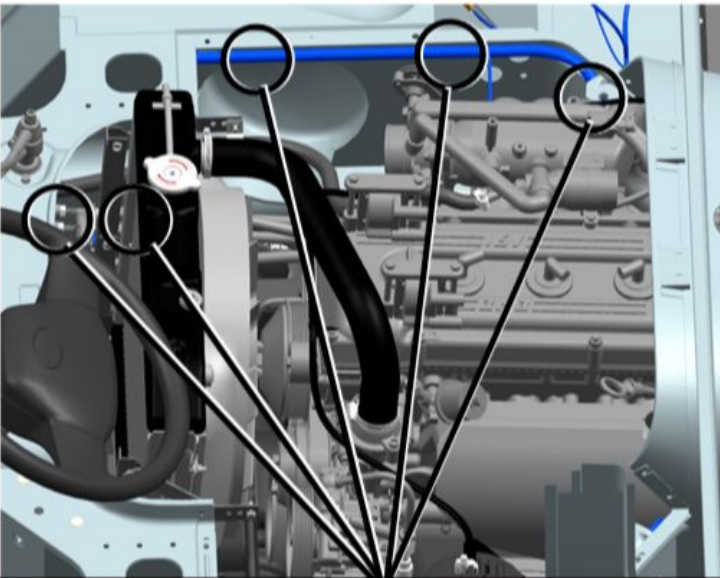

44. Klap de montagebeugels uit.

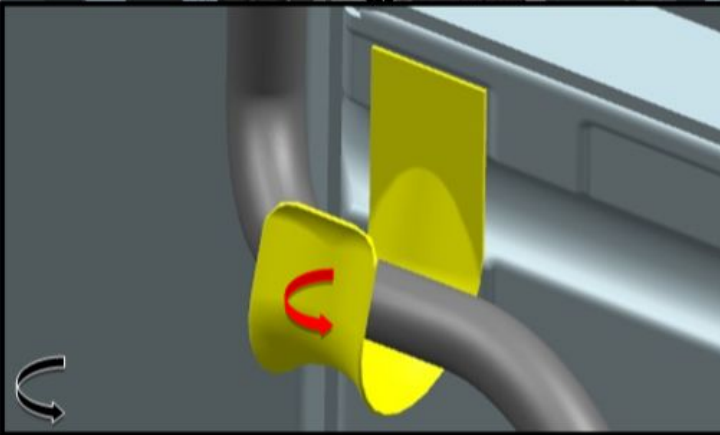

Afb 37



45. Klap de montagebeugels uit.

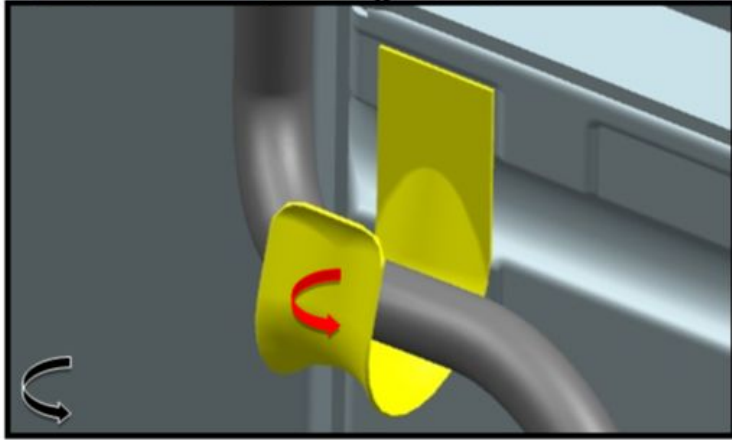

Afb 38

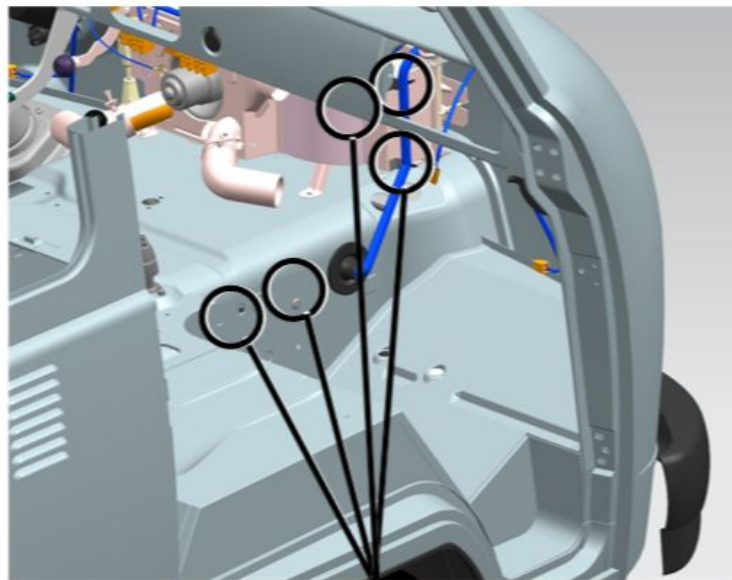

46. Knip de kabelboomklemmen door.

**⚠ MELDING:** Hergebruik van klemmen is niet toegestaan.

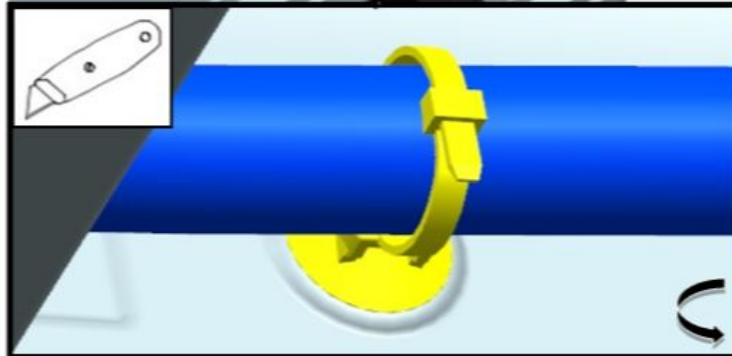

Afb 39

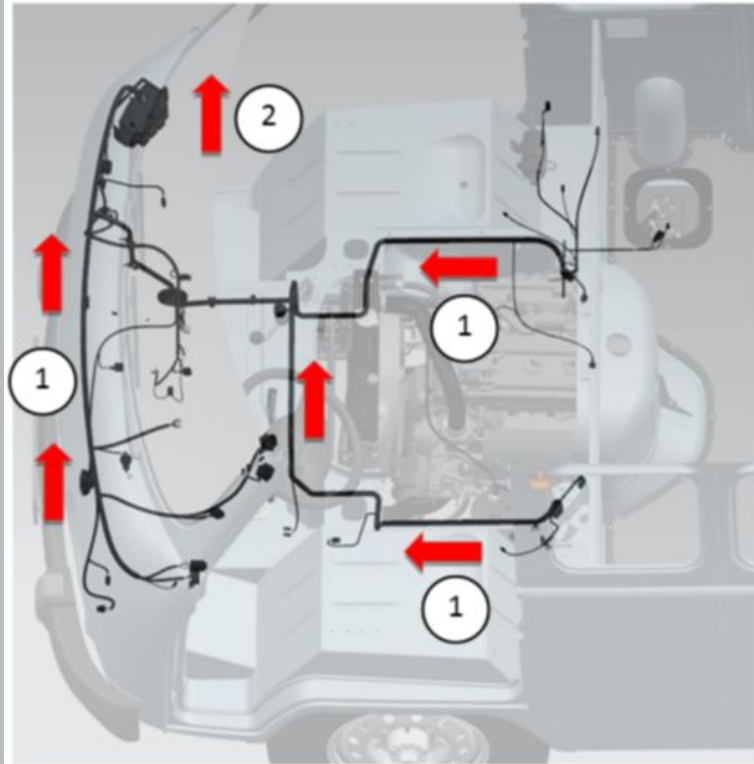

Afb 40

47. Trek de kabelboom uit de montagegaten van het carrosseriepaneel.

48. Verwijder de hoofdbedrading.

## Installatie:

 **MELDING:** Zorg er bij het aansluiten van elektrische connectoren voor dat ze goed vastzitten.

 **MELDING:** Gebruik geen overmatige kracht bij het aansluiten van elektrische connectoren.

 **MELDING:** Controleer na het voltooien van de handeling de werking van de elektrische apparatuur.