

NOODOLIEDRUKSCHAKELAAR - DEMONTAGE / INSTALLATIE (C)**Nummer reparatie-
instructies:**
38010**Naam reparatie-instructies:**
Noodoliedrukschakelaar - Demontage / Installatie (C)**Geldt voor**
UAZ 2206950000054100**Model**
BUS**Productie periode**
alle**Wijziging**
Niet geselecteerd **WAARSCHUWING:** Werk alleen met uitgeschakelde motor. **WAARSCHUWING:** Wacht tot de onderdelen van het uitlaatsysteem volledig zijn afgekoeld voordat u met de werkzaamheden begint, om brandwonden te voorkomen. **MELDING:** Trek bij het losmaken van elektrische connectoren niet aan de kabelboom en oefen geen overmatige kracht uit.**Opname:**

Raadpleeg de instructies - STABIEL VOERTUIG, HATCH, UAZ SANITAIRE AUTO VOOR MEDISCHE DIENSTEN - Batterij - Ontkoppelen/aansluiten (C) (37070)

AFBEELDING**OPERATIE BESCHRIJVING:**



1. Koppel de kabelboomconnector los van de sensor.

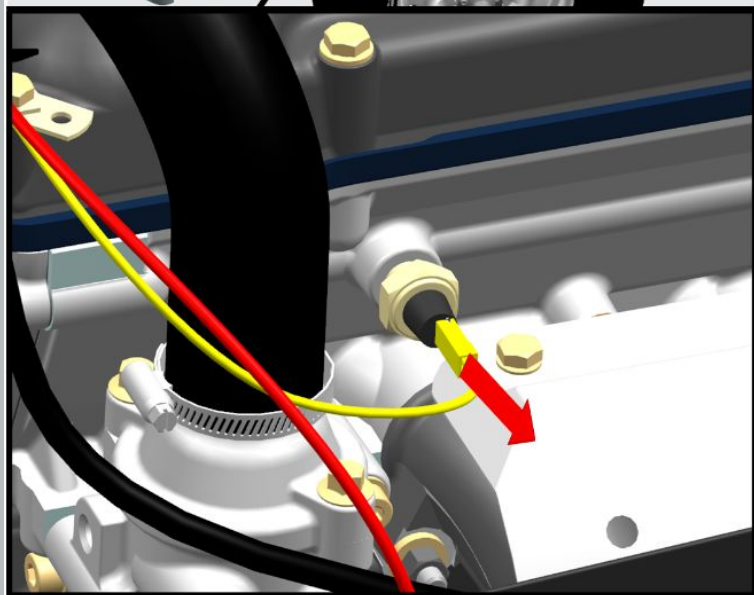

Afb 1

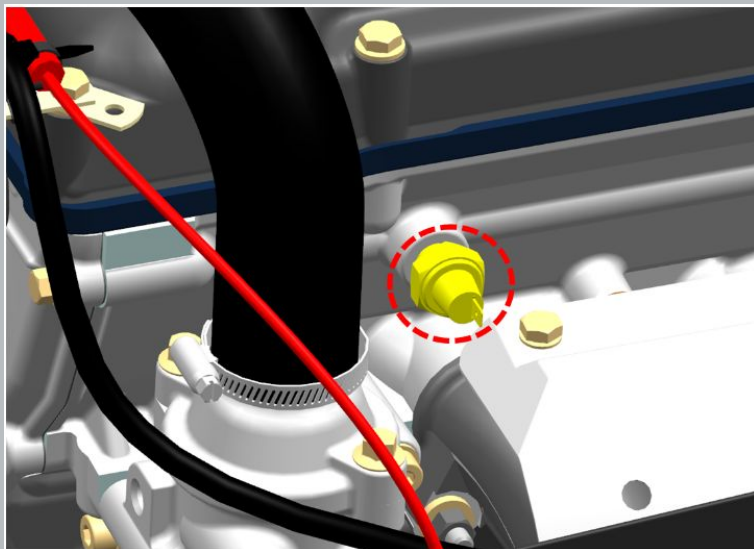

Afb 2

2. Schroef de sensor los.

S=22

aanhaalmoment- 26 N·m

Installatie:

 **MELDING:** Vervang beschadigde onderdelen van het samenstel bij geconstateerde storingen.

 **MELDING:** Reinig en ontvet het schroefdraadoppervlak voordat u de kit aanbrengt.

 **KENNISGEVING:** Breng anaëroob afdichtmiddel aan op het schroefdraadgedeelte van de noodoliedruksensor voordat u deze installeert.



MELDING: Gebruik bij het aansluiten van elektrische connectoren geen overmatige kracht en zorg ervoor dat ze goed vastzitten.



MELDING: Controleer na montage of de verbindingen goed vast zitten.



MELDING: Controleer na voltooiing van de handeling of de elektrische apparatuur goed werkt.