

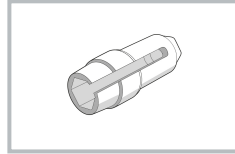

**ZUURSTOFCONCENTRATIESENSOR ACHTER (C)****Nummer reparatie-instructies:**  
38022**Naam reparatie-instructies:**  
Zuurstofconcentratiesensor achter (C)**Geldt voor**  
ZUURSTOF SENSOR**Algemene  
uitrusting****Model**  
BUS**Productie periode**  
alle**Wijziging**  
Niet geselecteerd

Zuurstofsensor sleutel

 **WAARSCHUWING:** Werk alleen met uitgeschakelde motor. **WAARSCHUWING:** Wacht tot de onderdelen van het uitlaatsysteem volledig zijn afgekoeld voordat u met de werkzaamheden begint, om brandwonden te voorkomen. **MELDING:** Trek bij het losmaken van elektrische connectoren niet aan de kabelboom en oefen geen overmatige kracht uit.**Opname:**

Raadpleeg de instructies - COMBI - Auto-installatie op lift (C) (00410)

Raadpleeg de instructies - STABIEL VOERTUIG, HATCH, UAZ SANITAIRE AUTO VOOR MEDISCHE DIENSTEN - Batterij - Ontkoppelen/aansluiten (C) (37070)

**AFBEELDING****OPERATIE BESCHRIJVING:**

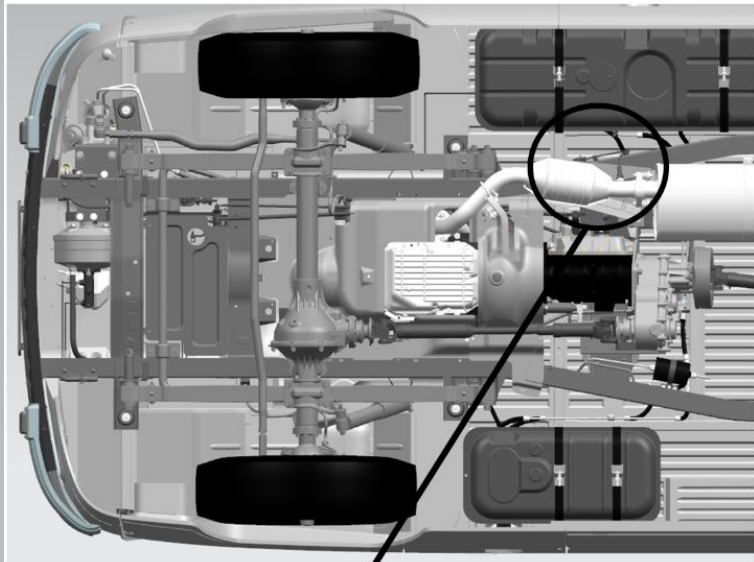

1. Koppel de kabelboomconnector los van de achterste zuurstofsensordraadconnector.

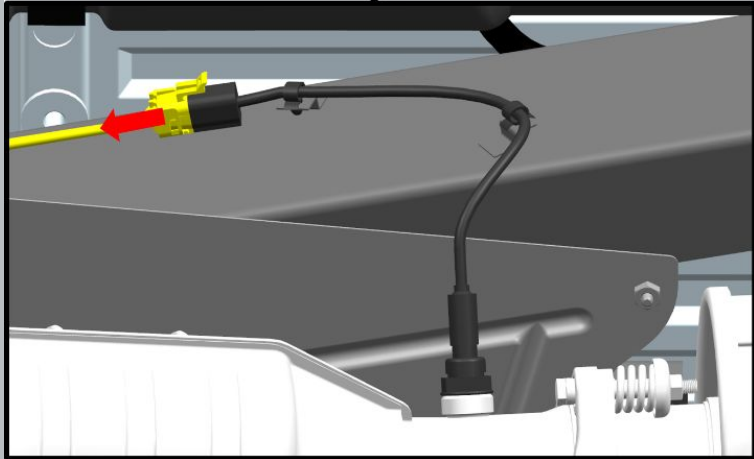

Afb 1

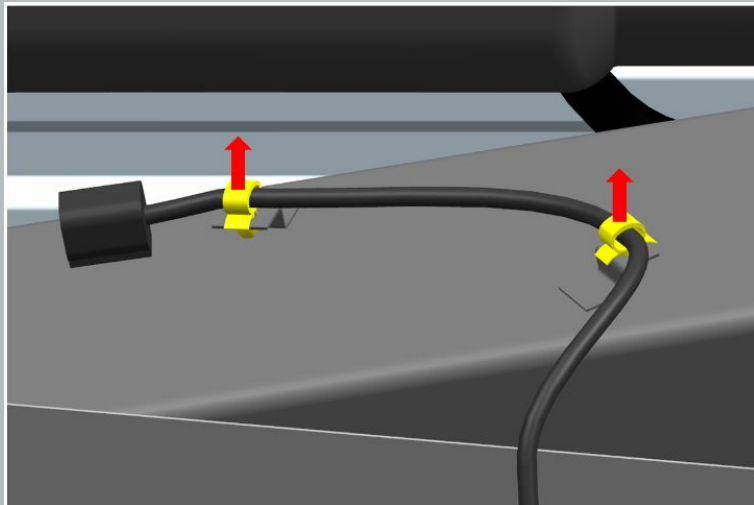

Afb 2

2. Verwijder de draadbevestigingsbeugels.

**⚠ MELDING:** Hergebruik van nietjes is niet toegestaan.

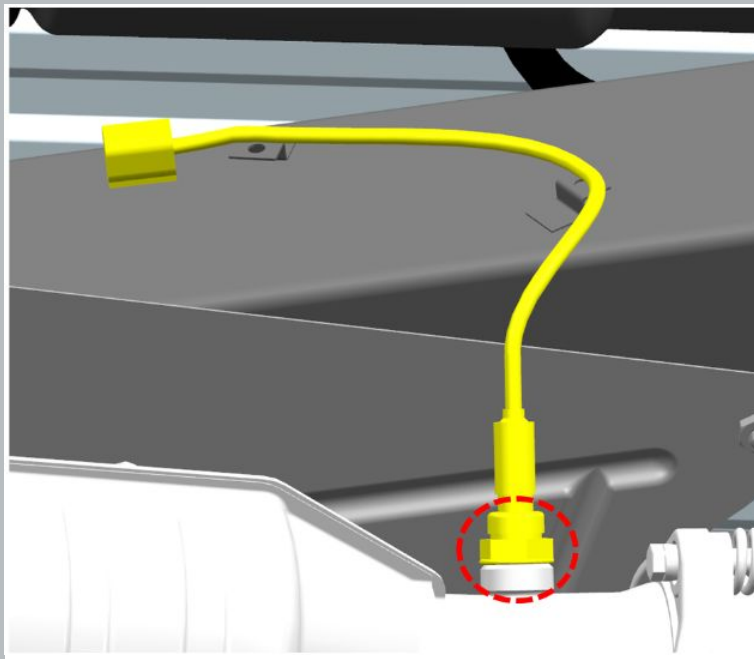

3. Schroef de sensor los.

S=22

aanhaalmoment- 10 N·m

## Installatie:

 **MELDING:** Smeer de schroefdraad voor het installeren van de sensor in met keramische pasta voor hoge temperaturen.

 **MELDING:** Gebruik bij het aansluiten van elektrische connectoren geen overmatige kracht en zorg ervoor dat ze goed vastzitten.

 **MELDING:** Start na montage de motor, controleer of de sensor werkt en of er geen foutcodes in de motorregeleenheid zitten.