

WIELUITLIJNING VOORAS - CONTROLEREN EN AFSTELLEN

Nummer reparatie-
instructies
00177

Naam reparatie-instructies
Wieluitlijning vooras - controleren en afstellen

Geldt voor
Alle aanpassingen aan het PATRIOT-model

Model
DE PATRIOT

Productie periode
2020

**Algemene
uitrusting**

Wijziging
niet geselecteerd

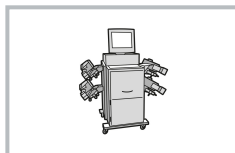

Wieluitlijningstandaard

Raadpleeg de instructies - CARGO, PICKUP, PATRIOT - Auto-installatie op een lift (00410)

⚠ WAARSCHUWING: Bevestig het voertuig stevig op het standplatform om spontane bewegingen tijdens het werk te voorkomen.

⚠ WAARSCHUWING: Bestudeer zorgvuldig de gebruiksaanwijzing van de standaard voordat u werkzaamheden gaat uitvoeren.

⚠ WAARSCHUWING: Als er defecten zijn aan de stuursystemen, ophangingselementen, wielen en banden, is de bediening niet toegestaan.

⚠ MELDING: Controleer de bandenspanning voordat u verder gaat.

⚠ KENNISGEVING: Voor gedetailleerde informatie over de wieluitlijning, zie Stuurinrichting - Specificaties en afstelgegevens.

⚠ KENNISGEVING: het stuur- en ophangingsontwerp staat alleen wieluitlijning toe. De rest van de parameters worden ter referentie aangegeven.

⚠ KENNISGEVING: ZORG ervoor dat het stuurhuis en het stuur in de middelste stand staan voordat u verder GAAT .

Verificatie:

BEELD OPERATIE BESCHRIJVING

1. Om de longitudinale hellingshoeken van de rotatieas van het wiel, camber en teenhoeken te meten.

Aanpassing:

BEELD OPERATIE BESCHRIJVING

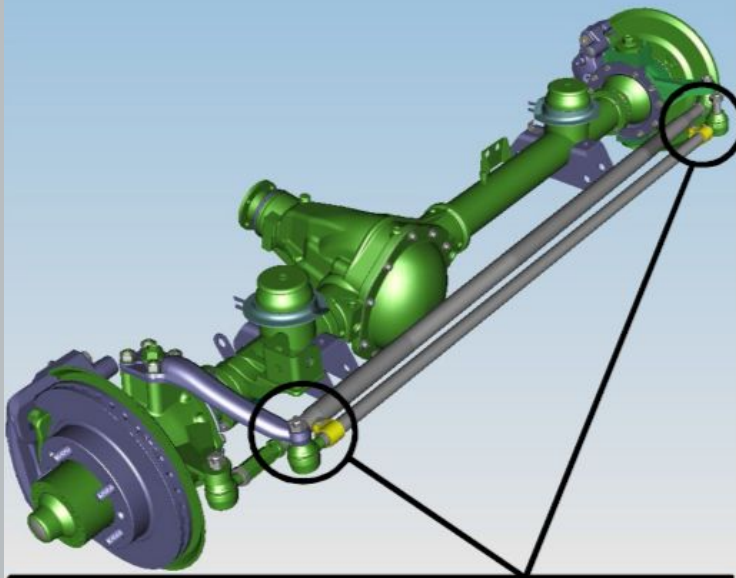

1. Draai de moeren van de twee tweepoot-bevestigingsklemmen 1 ... 2 slagen los om te voorkomen dat de bouten draaien.

S = 12

S

=

13

aanhaalmoment - 25 N · m

2. Pas de hoek van het rechter voorwiel aan door de bipod-koppeling te verdraaien.

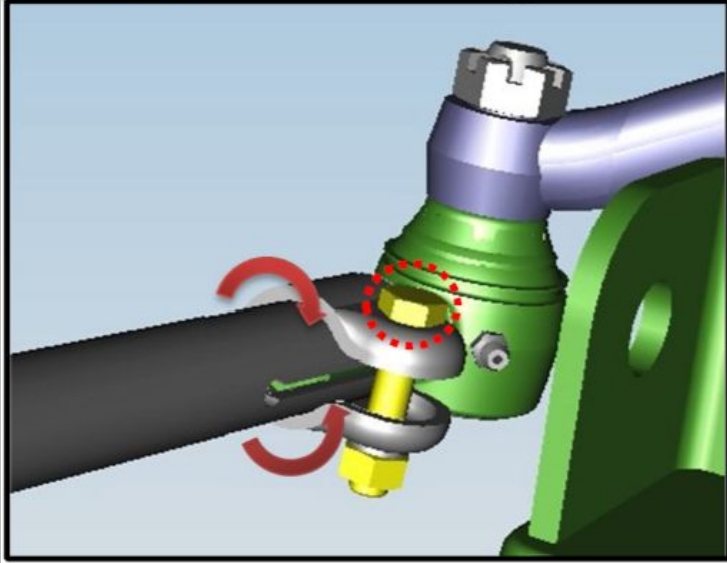

Afbeelding 1

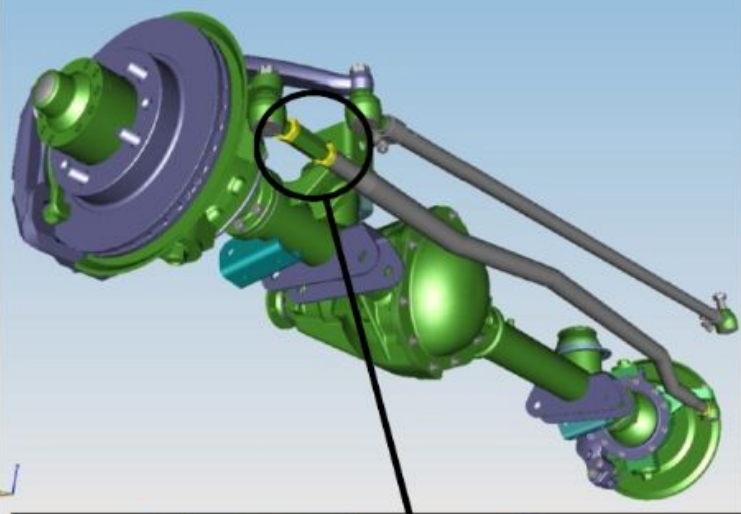

3. Draai de borgmoeren van de stuurstangen los.

S = 24

S = 27

aanhaalmoment - 45 N · m

De verbinding met de moer heeft een linkse schroefdraad.

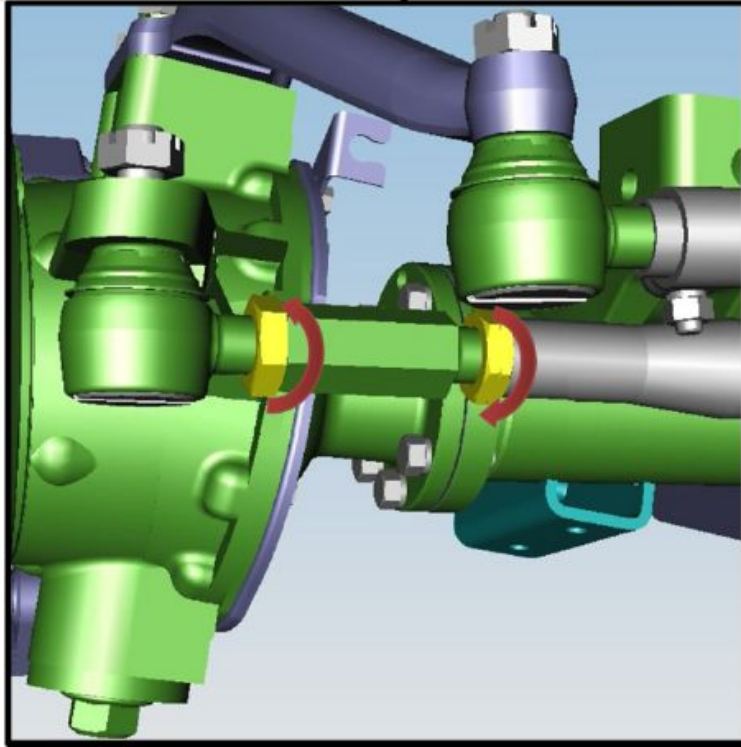

Afbeelding 2

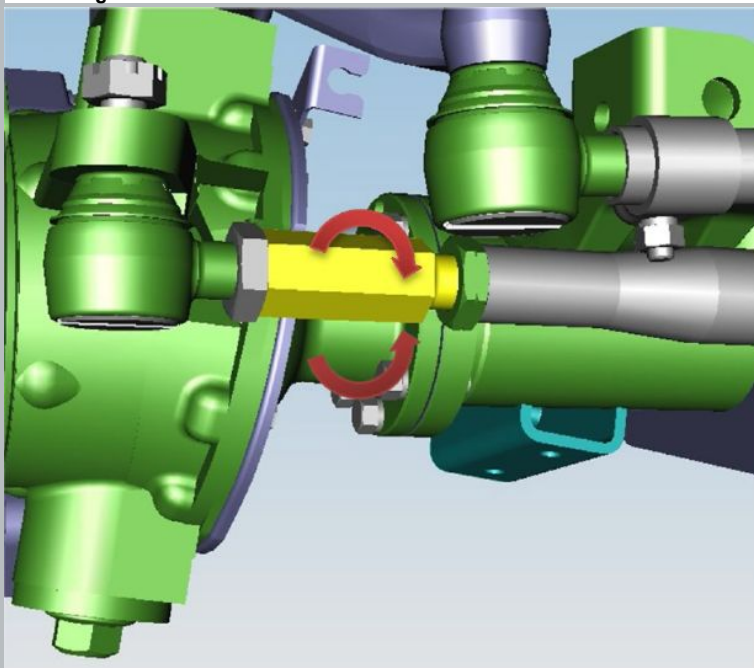

Afbeelding 3

4. Pas de positie van het linker voorwiel aan door aan de stelnippel op de trapeziumverbinding te draaien.

S = 24

De nippel heeft een linkse schroefdraad.

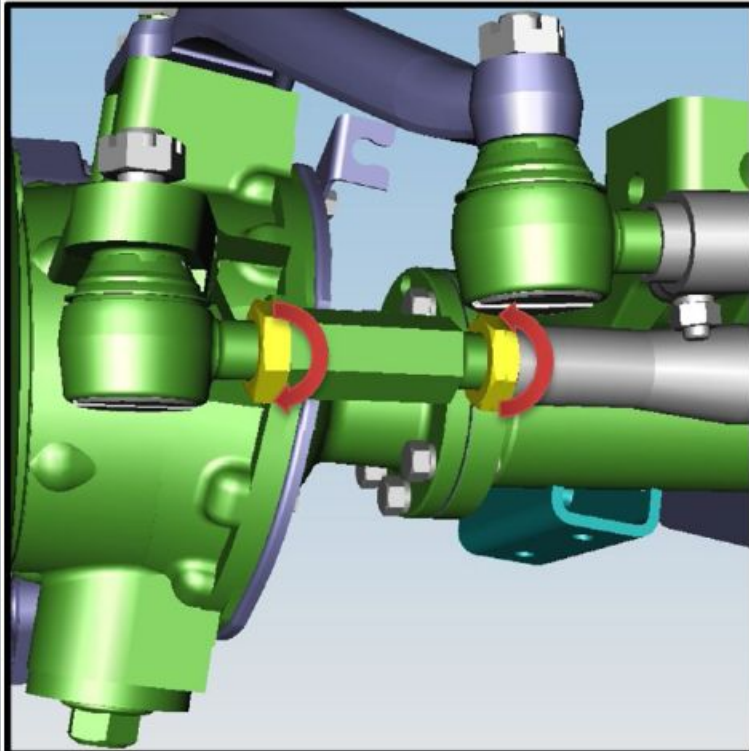

5. Draai de borgmoeren van de stuurstangen vast.

S = 24

S = 27

aanhaalmoment - 45 N · m

Afbeelding 4

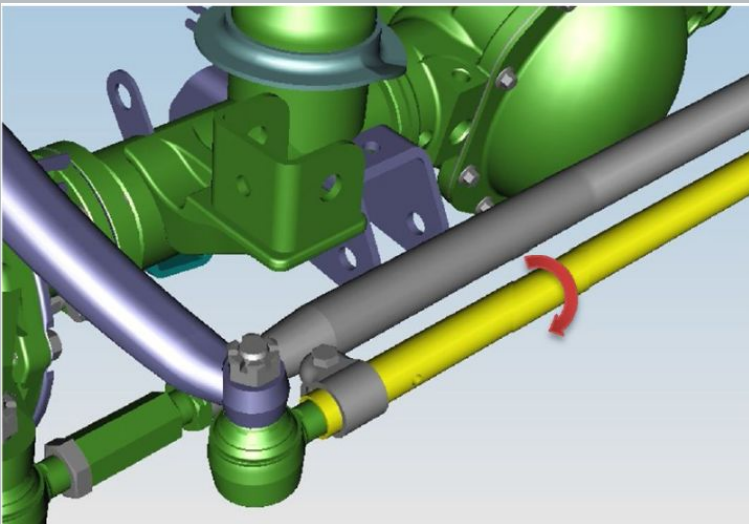

6. Pas de uitlijningshoeken van de rechter en linker wielen aan door de bipod-stuwkracht te verdraaien.

Afbeelding 5

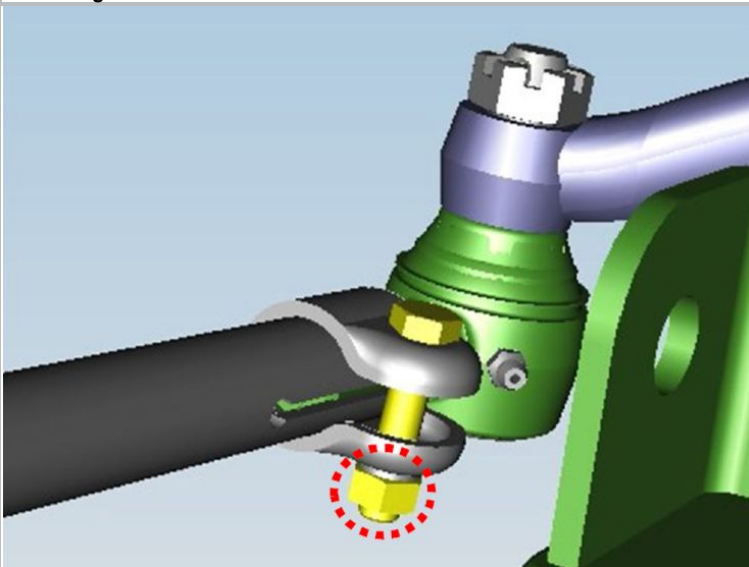

7. Draai de moeren van de bevestigingsklembouten op de tweepootstang vast.

S = 12

S

=

13

aanhaalmoment - 25 N · m

Afbeelding 6

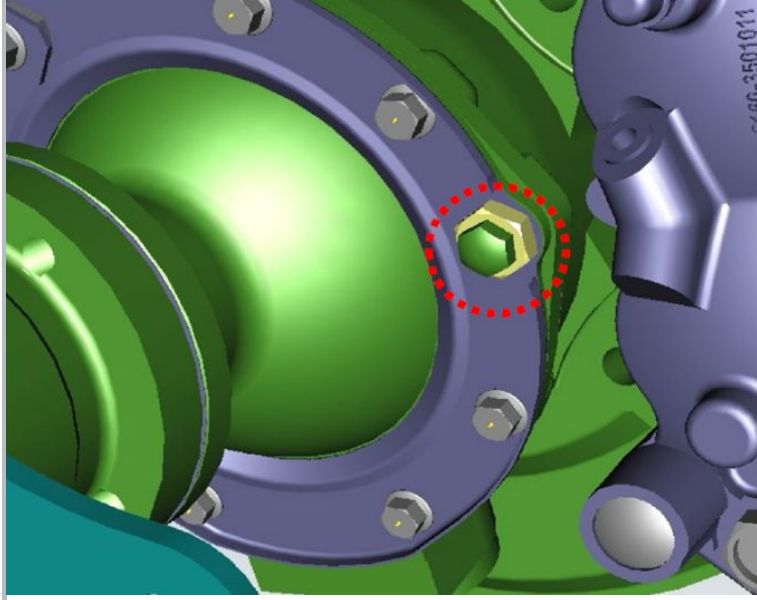

Afbeelding 7

8. Draai de rechter wielborgmoer los.

S = 12

S = 17

aanhaalmoment - 32 N · m

9. Pas de maximale rotatiehoek van het rechterwiel aan door de rotatieaanslagbout te verdraaien.

10. Draai de borgmoer vast.

aanhaalmoment - 32 N · m

11. Herhaal de stappen om de maximale stuurhoek van het linkerwiel af te stellen.

Raadpleeg de instructies - PICKUP, PATRIOT - Kalibratie stuurwielhoeksensor (00241)

 **MELDING:** Controleer of de wieluitlijning correct is. Herhaal de handeling indien nodig.

 **MELDING:** Na succesvolle voltooiing van de operatie - druk het rapport af.

 **KENNISGEVING:** Na voltooiing van het werk, retoucheer de bipod pull en trapezium pull op plaatsen waar de lak is beschadigd.