

## TO-45000 UAZ-PATRIOT (B)

Reparatie-instructies  
nummer  
00504

Naam reparatie-instructies  
TO-45000 UAZ-Patriot (B)

Geldt voor  
316300000030511  
...

Model  
PATRIOT

Productie periode  
allemaal

Wijziging  
niet geselecteerd

### Speciaal gereedschap

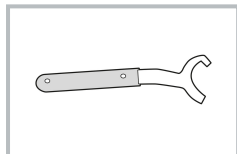

Sleutel voor het vasthouden van de waterpompas  
005500000404900

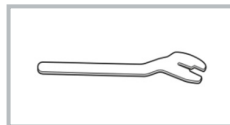

Sleutel voor verwijderen van viskeuze koppeling  
van ventilator  
005500000355600

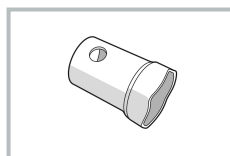

Naafsleutel  
315100390114310

### Algemene uitrusting

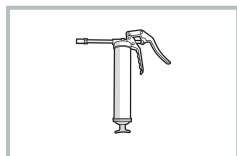

Vetspuit

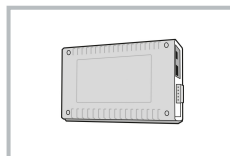

Diagnostisch systeem UAZ

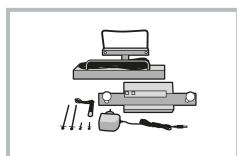

Een apparaat voor het meten van de totale speling  
van de besturing

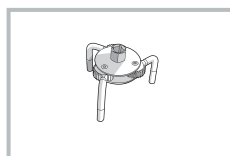

Oliefilter verwijderaar

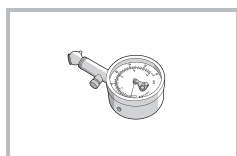

Bandenspanningsmeter

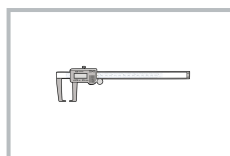

Remklauw

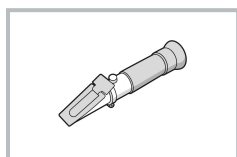

Een apparaat voor het meten van de dichtheid van  
een koelvloeistof (refractometer)

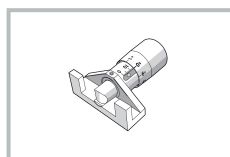

Universele riemspanningstester

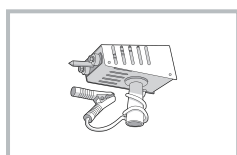

Laad vork

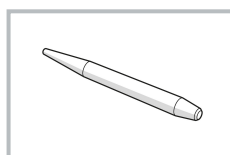

Slotenmaker's beard

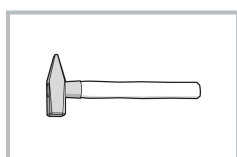

Bankhamer

Controleer / vervang:

# 1. Werk buiten de auto.

Raadpleeg de instructies - Auto-installatie op lift (00410)

## BEELD

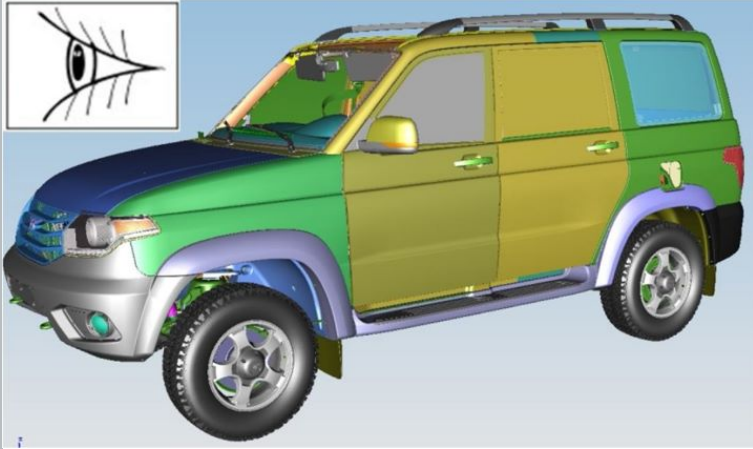

Afbeelding 1

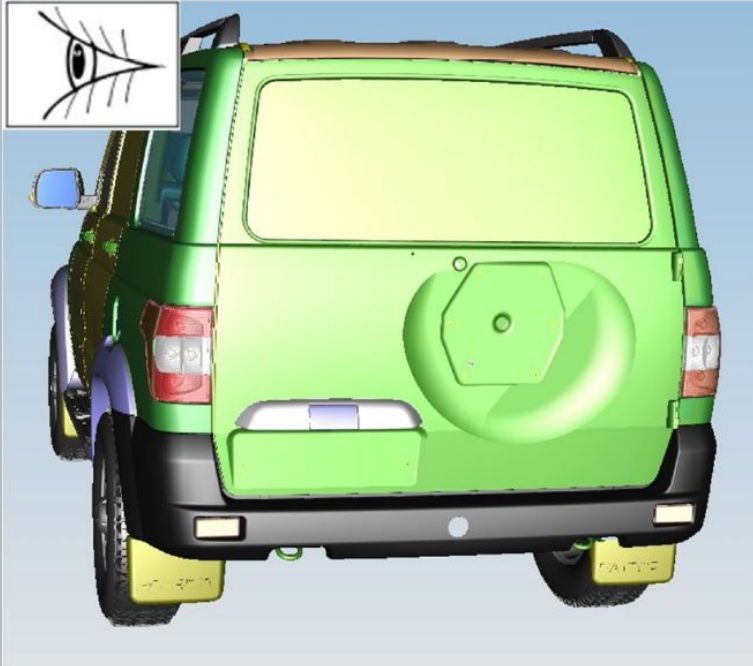
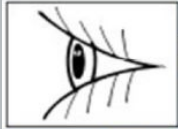

Afbeelding 2

## OPERATIE BESCHRIJVING

1. Controleer door middel van inspectie op schilfers, scheuren en corrosie van de carrosserie lak.

De aanwezigheid van chips, scheuren en corrosiecentra van de carrosserie lak is niet toegestaan.

2. Controleer door inspectie op schilfers, scheuren in glas en achteruitkijkspiegels, verlichtingsinrichtingen en lichtalarmen.

De aanwezigheid van chips, scheuren in glas en achteruitkijkspiegels, verlichtingsinrichtingen en lichtsignaalinrichtingen is niet toegestaan.

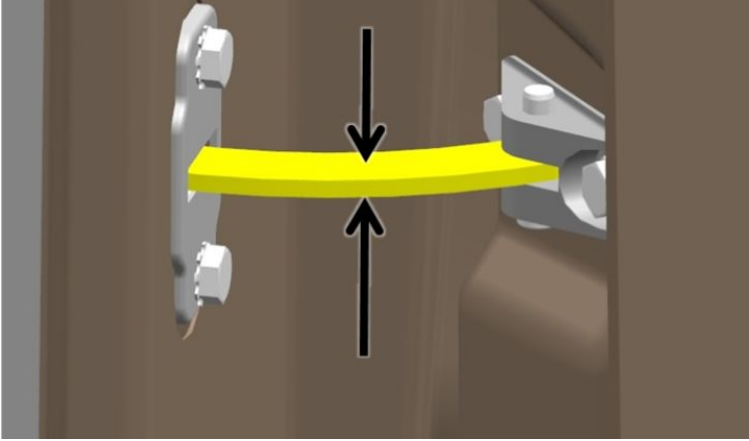

Afbeelding 3

3. Breng vet aan op de deuraanslagen.

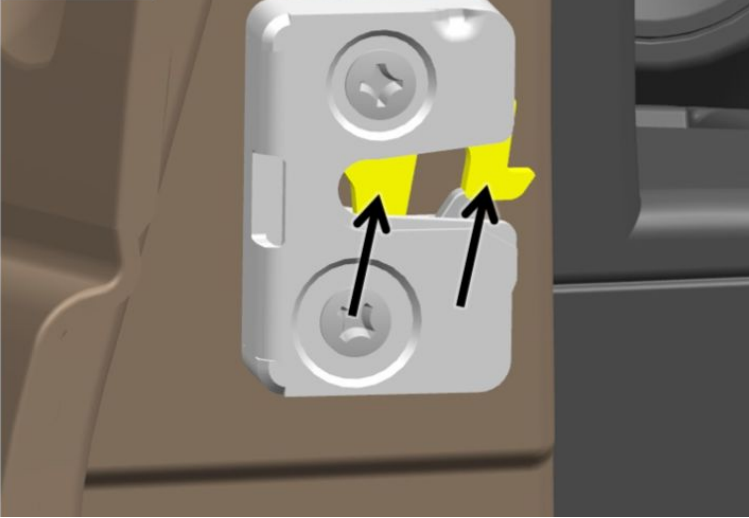

Afbeelding 4

4. Breng vet aan op de deursloten.

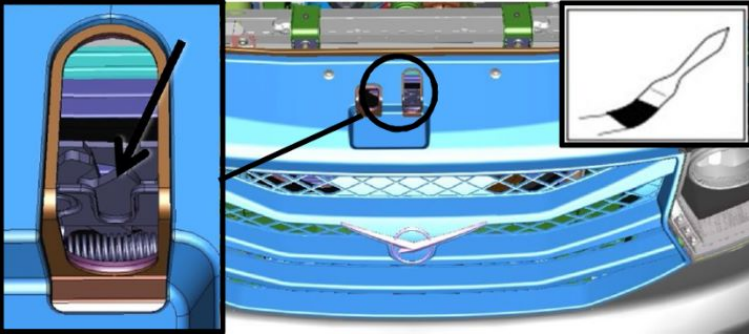

Afbeelding 5

5. Breng vet aan op de motorkapvergrendeling en haak.

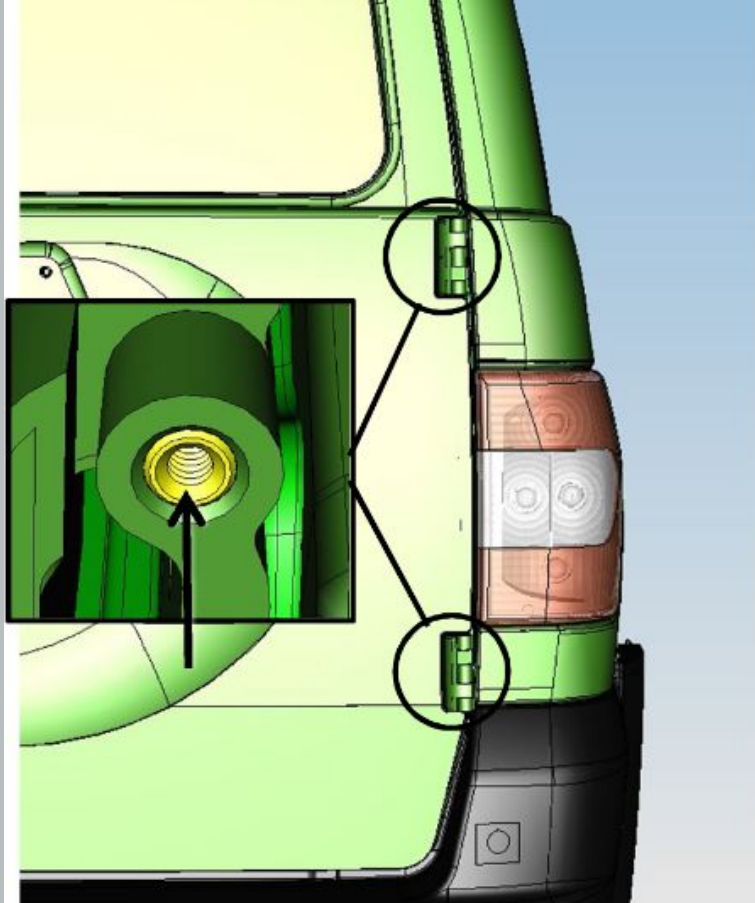

Afbeelding 6

6. Smeer de scharnieren van de achterklep met een injectiespuit.

## 2. Werk in de auto.

### BEELD

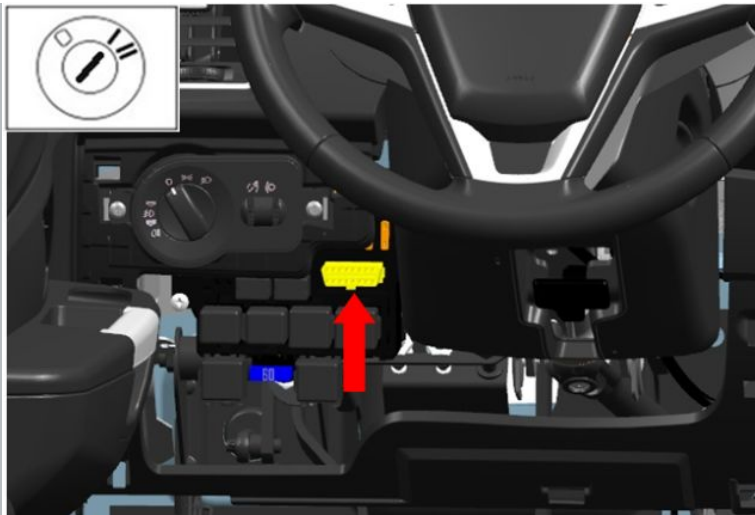

Afbeelding 1

### OPERATIE BESCHRIJVING

1. Sluit het UAZ-diagnosesysteem aan op de OBD-II-connector.
2. Schakel het contact in.
3. Controleer op de aanwezigheid van DTC's in alle gediagnosticeerde elektronische regeleenheden van het voertuig.
4. Controleer op foutcodes in de ABS-regeleenheid.



#### 5. Controleer de werking van het verwarmingssysteem.

Op een warme motor, door aan de bedieningsknoppen voor de verwarmingsventilatorsnelheid, distributie en mengkleppen te draaien, organoleptisch (met de palm van uw hand) de toevoer van verwarmde lucht en de verhoogde luchtstroom naar de deflectoren van het verwarmingssysteem controleren wanneer de schakelaar van de ventilatorschakelaar wordt overgeschakeld naar de "max" -zijde.

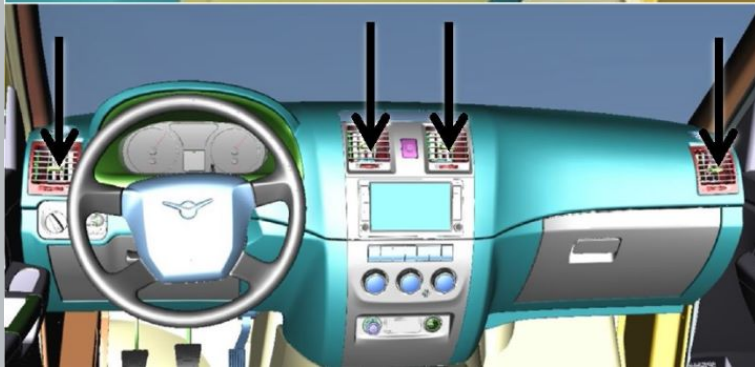

Afbeelding 2

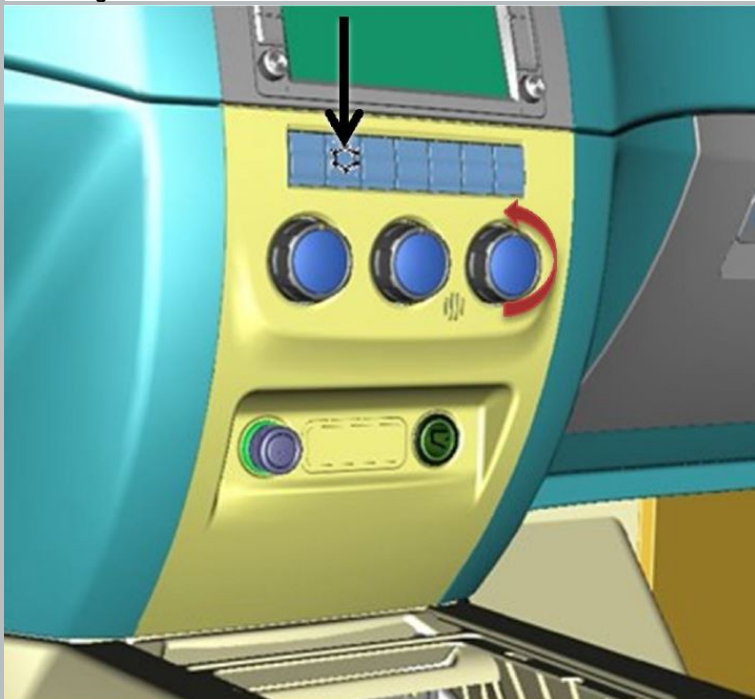

#### 6. Controleer de efficiëntie van het airconditioningsysteem.

Druk op de knop om de airconditioner in te schakelen. De indicator van de knop moet gaan branden en de compressoraandrijving moet aan staan (de compressorpoelie draait). De verwarmingsventilator wordt automatisch ingeschakeld op minimale snelheid. Controleer organoleptisch (met de palm van uw hand) de toevoer van gekoelde lucht en de toename van de luchtstroom in de deflectors van het verwarmingssysteem wanneer de ventilatorschakelaar naar de "max" -zijde wordt geschakeld, zet de hendel op de "0" positie. Laat de motor draaien totdat de elektrische ventilatoren aanslaan. Druk op de knop om de airconditioner uit te schakelen. De luchtstroom van de deflectors moet stoppen. Controleer het uitschakelen van de elektrische ventilatoren van de airconditioner; de compressorpoelie mag niet draaien.

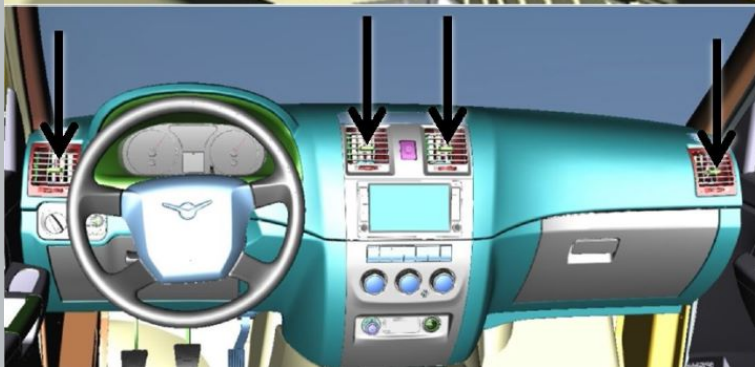

Afbeelding 3

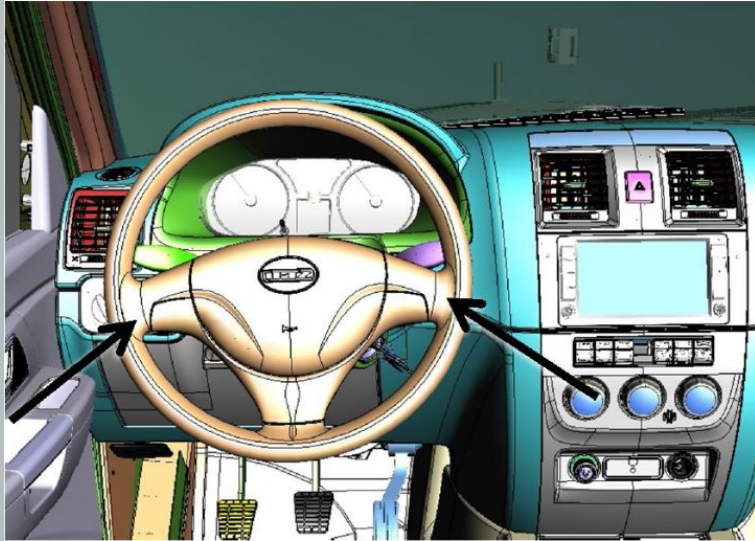

Afbeelding 4

7. Monteer de apparaatonderdelen op het stuur en op het linker voorwiel van de auto.

8. Controleer de totale speling van de besturing volgens de bedieningsinstructies van het apparaat.

De totale speling mag niet hoger zijn dan 20 graden.

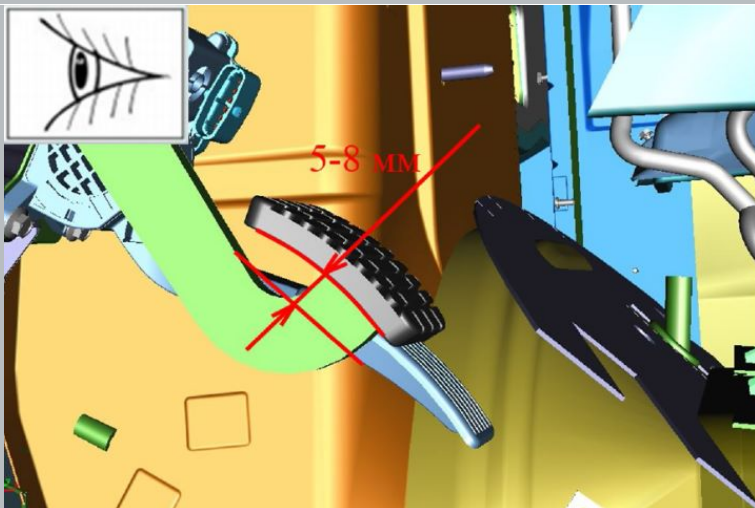

Afbeelding 5

9. Controleer de vrije slag van het rempedaal.

De vrije slag van het rempedaal moet 5-8 mm zijn.

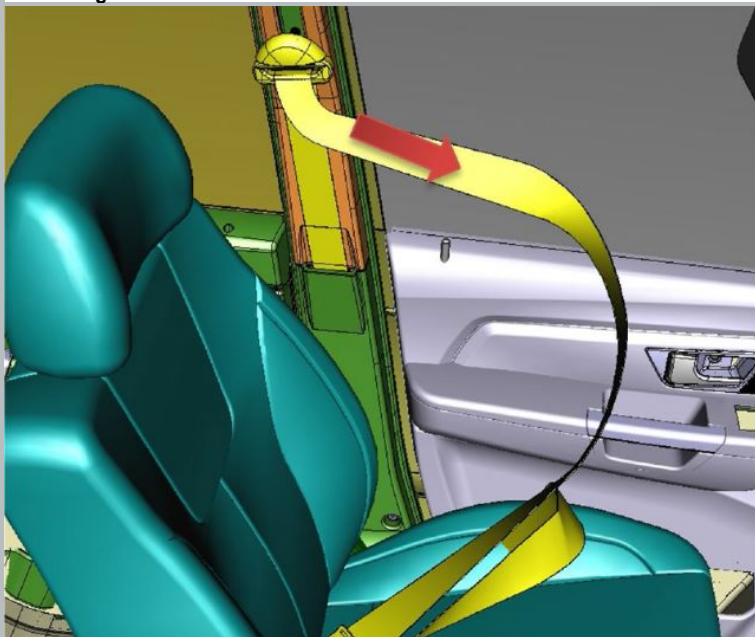

Afbeelding 6

10. Controleer de werking van het oprolmechanisme van de bestuurdersgordel.

Het apparaat moet de riem gemakkelijk en zonder blokkering op de traagheidshaspel opwinden.

11. Controleer de functionaliteit van de oprolmechanisme van veiligheidsgordels.

Bij het scherp trekken op verschillende lengtes, moet de traagheidspoel de verandering in de lengte van de riem blokkeren.

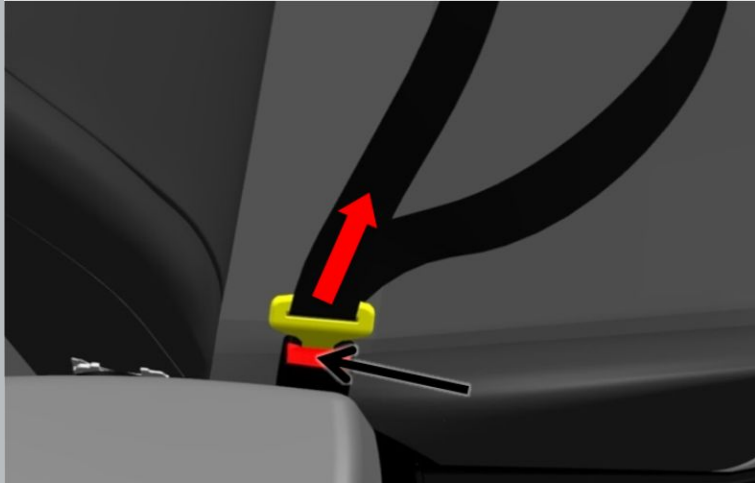

Afbeelding 7

12. Controleer de werking van de gordelvergrendeling.

De gordelsluiting moet stevig in het apparaat passen. Bij het ontgrendelen moet de gesp uit de vergrendeling worden geworpen.

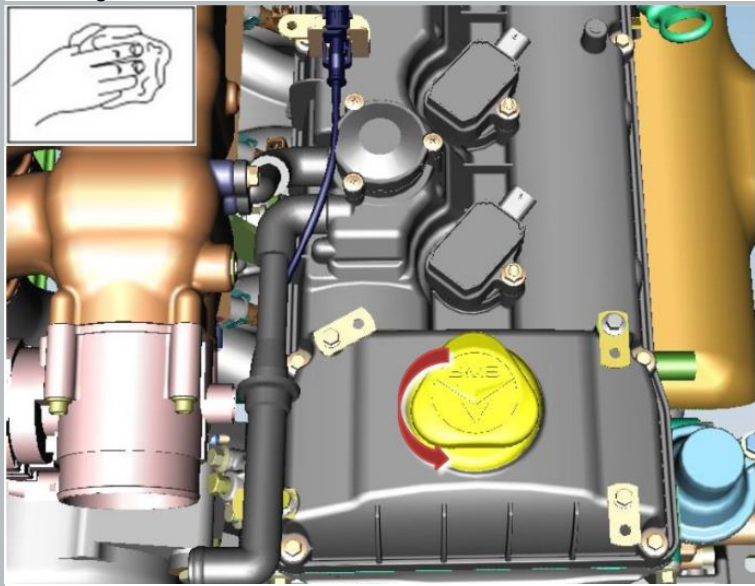

Afbeelding 8

13. Open de motorkap en verwijder de motorolievuldop.

Raadpleeg de instructies - Auto-installatie op lift (00410)

3. Werkt onder de autobodem.

BEELD

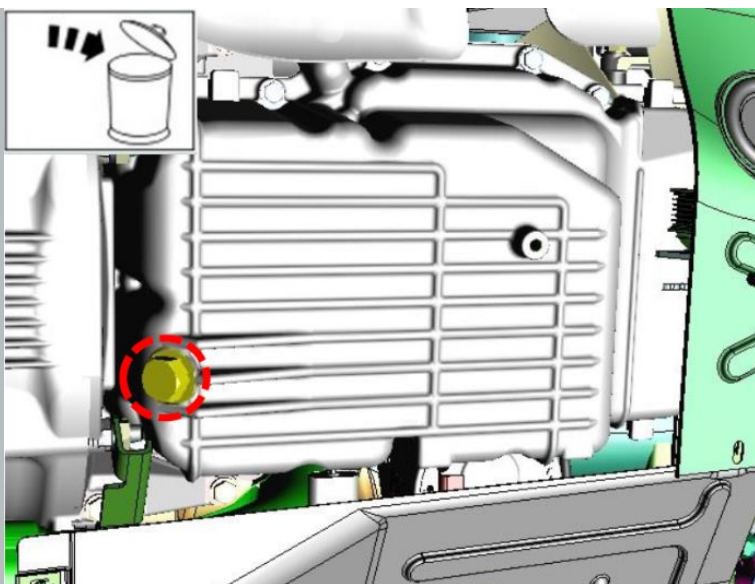

Afbeelding 1

OPERATIE BESCHRIJVING

1. Plaats een opvangbak onder het oliecarter om de olie af te tappen.

2. Draai de aftapplug van het motorcarter los, verwijder de afdichtring van de aftapplug.

aanhaalmoment - 28 N · m

**⚠ KENNISGEVING:** Hergebruik van de afdichtring van de aftapplug is niet toegestaan.

3. Laat de olie weglopen.

De wachttijd is 10 minuten.

4. Installeer de aftapplug van de transmissie.

aanhaalmoment - 28 N · m

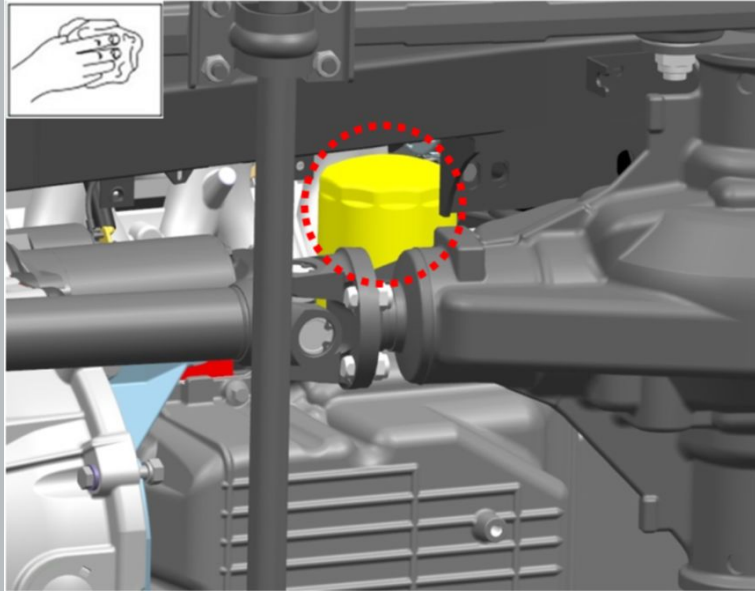

Afbeelding 2

5. Schroef het oliefilter los.

Zorg ervoor dat de O-ring van het filter niet op de warmtewisselaar achterblijft.

**⚠ MELDING: hergebruik van filters is niet toegestaan.**

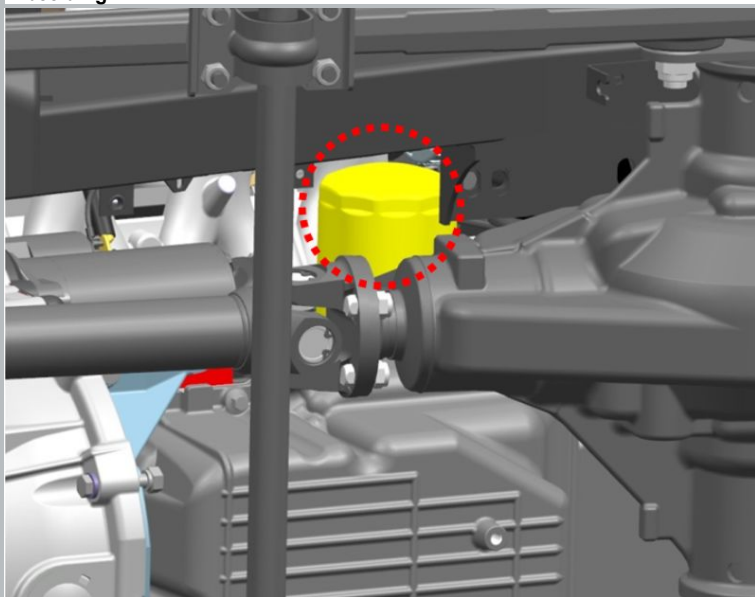

Afbeelding 3

6. Schroef het filter erin totdat de O-ring het vlak op de warmtewisselaar raakt en draai het filter dan een 3/4 slag.

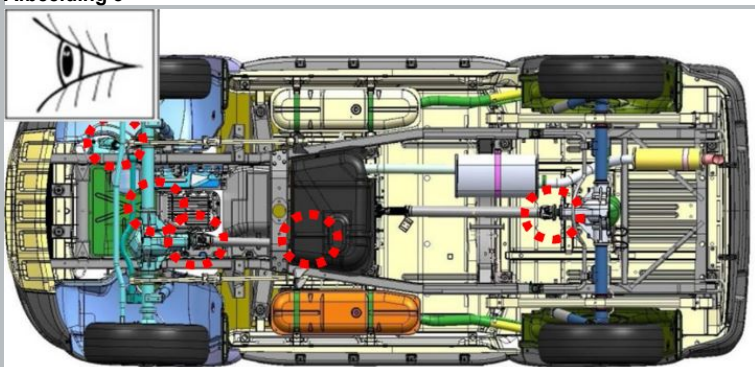

Afbeelding 4

7. Inspecteer visueel de pakkingen en oliekeerringen van de motor, versnellingsbak, tussenbak, stuurhuis, voor- en achterassen.

Olielekkage en -uitstoot is niet toegestaan.

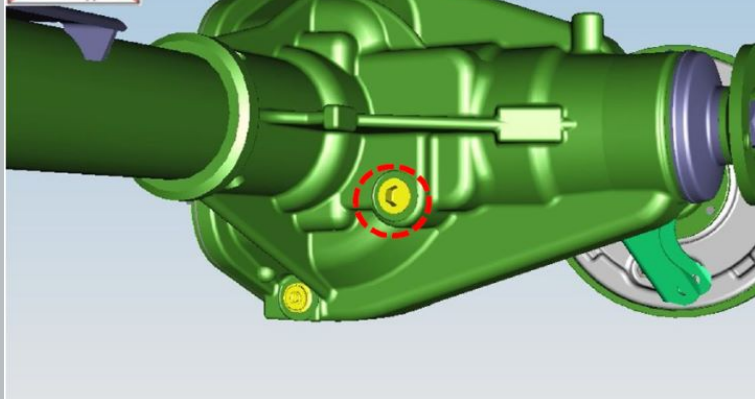

Afbeelding 5

8. Draai de vulpluggen van de voor- en achteras los.

aanhaalmoment - 80 N · m



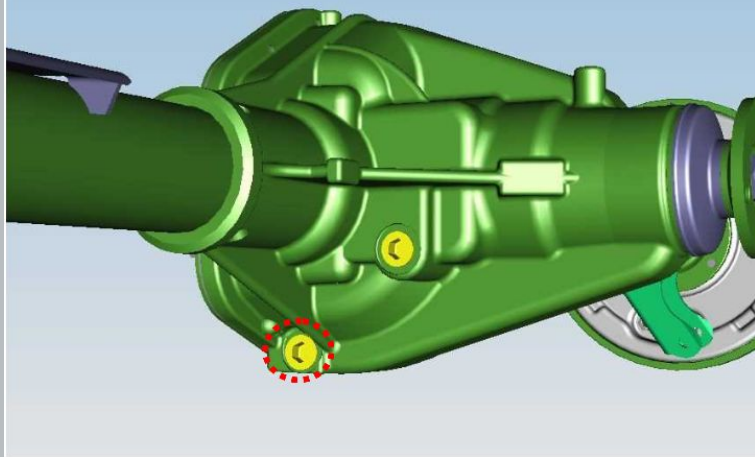

Afbeelding 6

9. Draai de aftappluggen van de voor- en achteras los. Laat de olie weglopen.

aanhaalmoment - 80 N · m

De wachttijd is 3-5 minuten.

10. Draai de aftappluggen vast.

aanhaalmoment - 80 N · m

Breng vóór installatie afdichtmiddel aan op de schroefdraad van de plug.

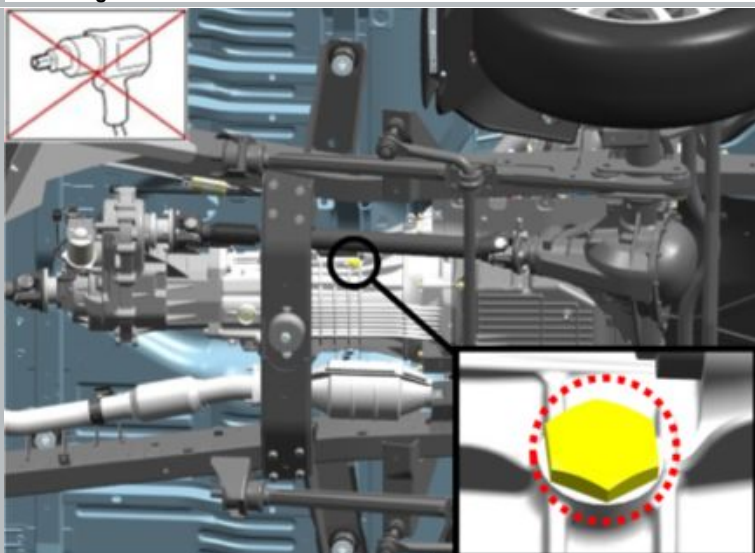

Afbeelding 7

11. Verwijder de transmissievulplug.

S = 24

aanhaalmoment - 60 N · m

**⚠ MELDING:** Hergebruik van de O-ring is niet toegestaan.

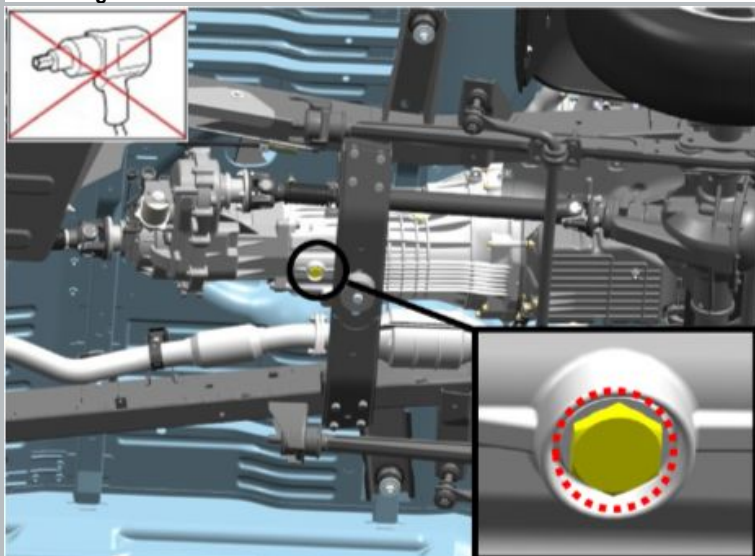

Afbeelding 8

12. Verwijder de aftapplug van de transmissie.

S = 24

aanhaalmoment - 60 N · m

**⚠ MELDING:** Hergebruik van de O-ring is niet toegestaan.

13. Installeer de aftapplug van de transmissie.

aanhaalmoment - 28 N · m

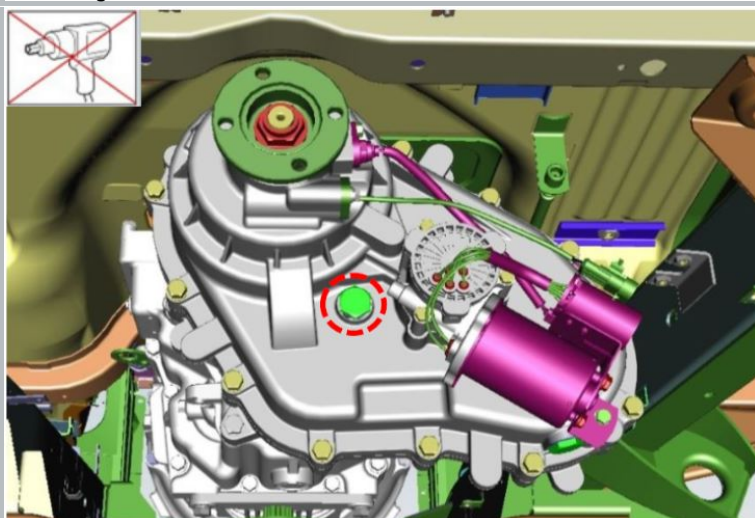

Afbeelding 9

14. Verwijder de vulplug van de tussenbak.

S = 24

aanhaalmoment - 60 N · m

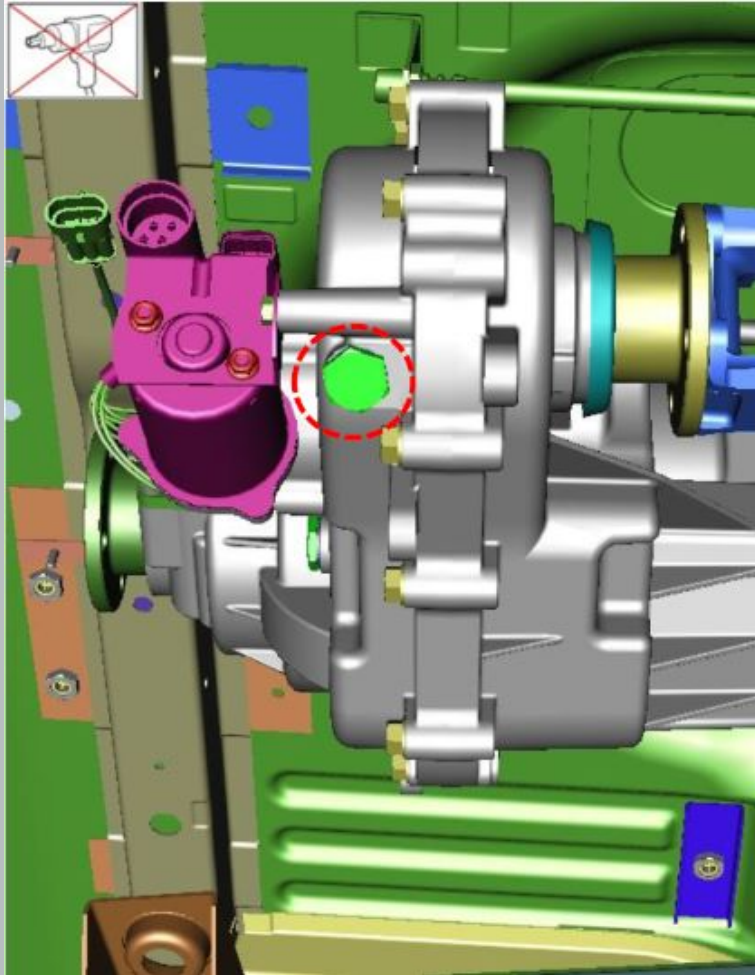

Afbeelding 10

15. Draai de aftapplug van de verdeelbak los en maak deze schoon van slijtage. Laat de olie weglopen. Wachtijd 3 - 5 minuten.

S = 24

aanhaalmoment - 60 N · m

16. Plaats de aftapplug van de tussenbak terug.

aanhaalmoment - 60 N · m

**⚠ KENNISGEVING:** Hergebruik van de O-ring van de aftapplug is niet toegestaan.

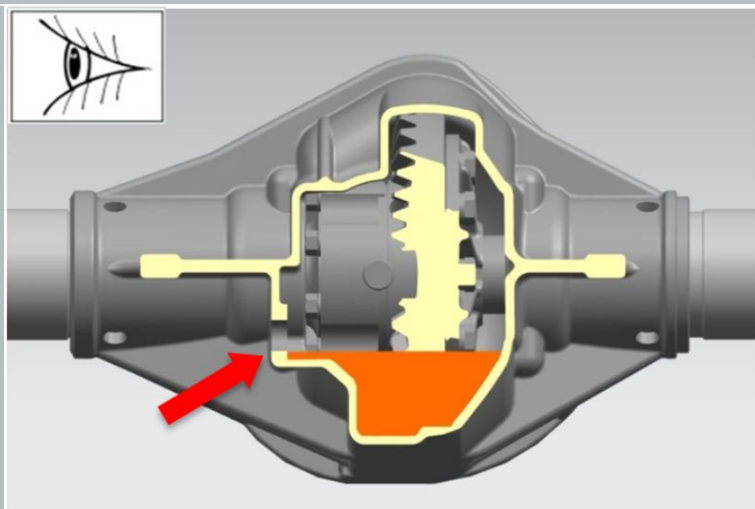

Afbeelding 11

17. Breng het oliepeil in de voor- en achteras naar normaal.

Het oliepeil moet aan de onderkant van de vulopening staan.

18. Draai de vulpluggen van de voor- en achteras erin.

aanhaalmoment - 60 N · m

Breng vóór installatie afdichtmiddel aan op de schroefdraad van de plug.

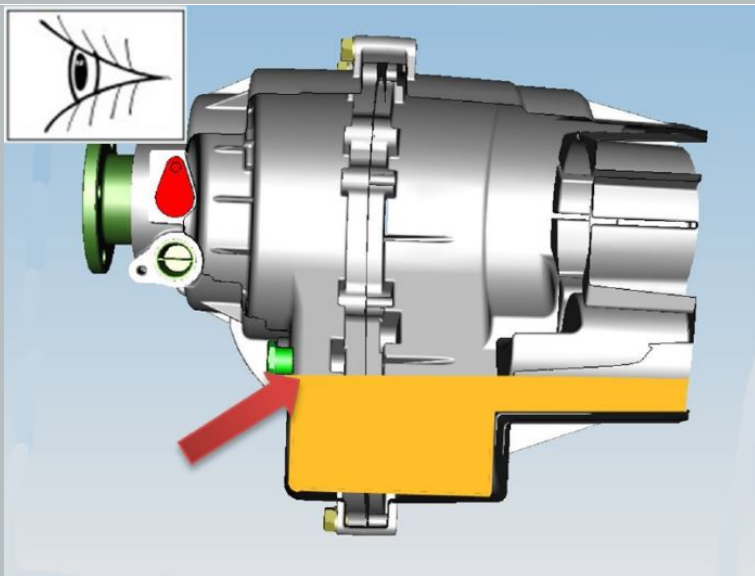

Afbeelding 12

19. Breng het oliepeil in de tussenbak naar normaal.

Het oliepeil in de tussenbak moet zich ter hoogte van de onderrand van de vulopening bevinden.

20. Plaats de vulplug van de tussenbak terug.

aanhaalmoment - 60 N · m

**⚠ MELDING:** Hergebruik van de O-ring van de vulplug is niet toegestaan.

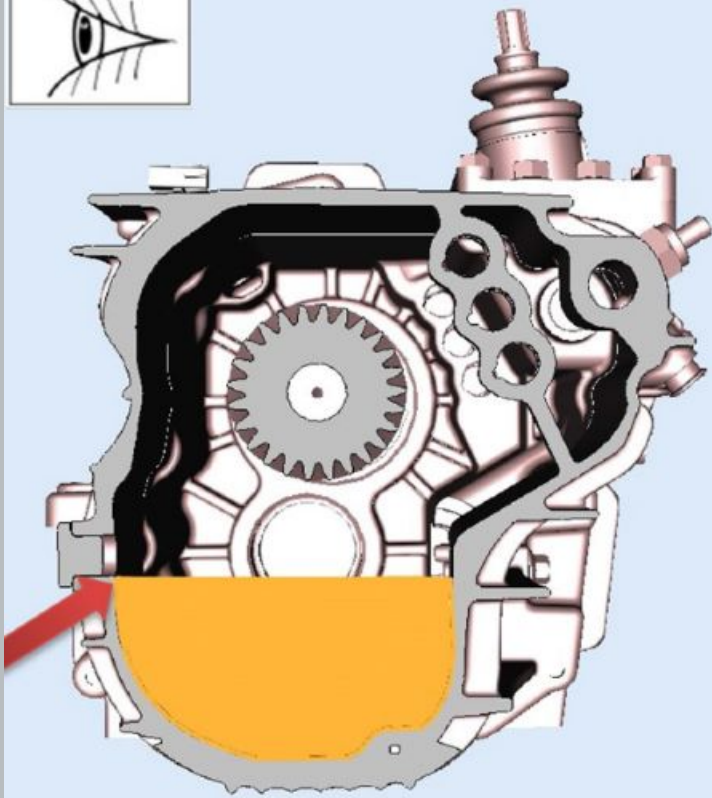
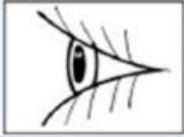

21. Breng het oliepeil in de versnellingsbak naar normaal.

Het oliepeil in de transmissie moet ter hoogte van de onderrand van de vulopening staan.

Afbeelding 13

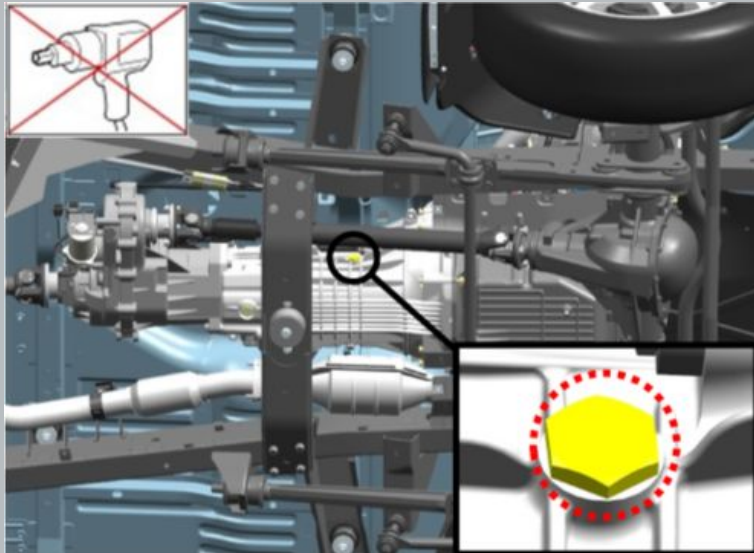

22. Schroef de transmissievulplug erin.

S = 24

aanhaalmoment - 60 N · m

Afbeelding 14

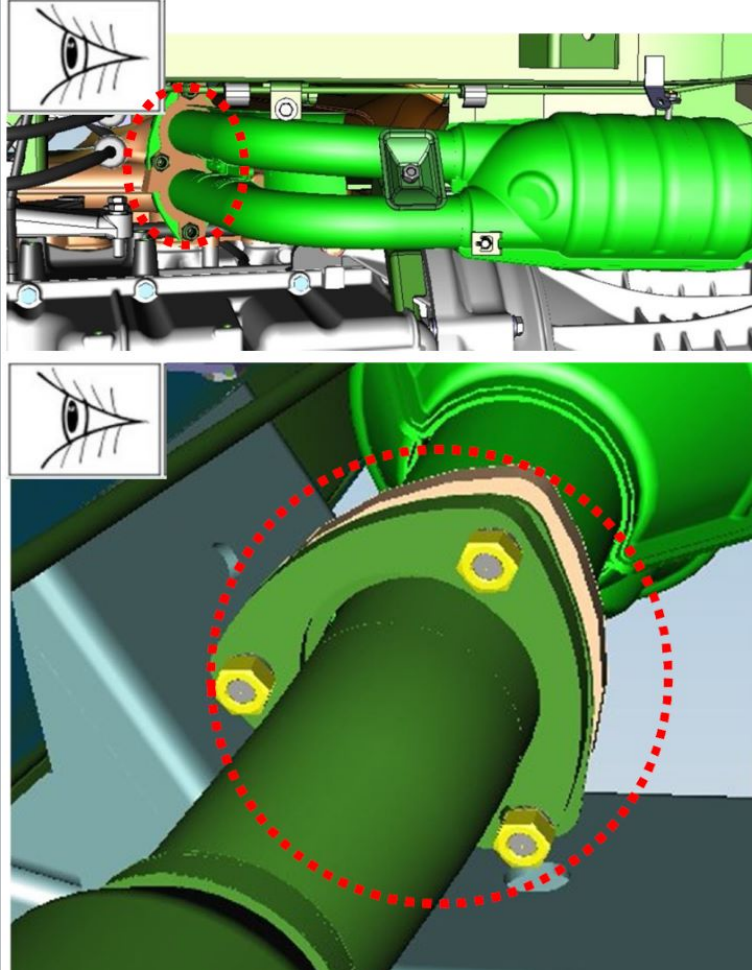

Afbeelding 15

23. Controleer de aansluitingen van het uitlaatsysteem visueel op lekkage.  
Het lekken van verbindingen is niet toegestaan.

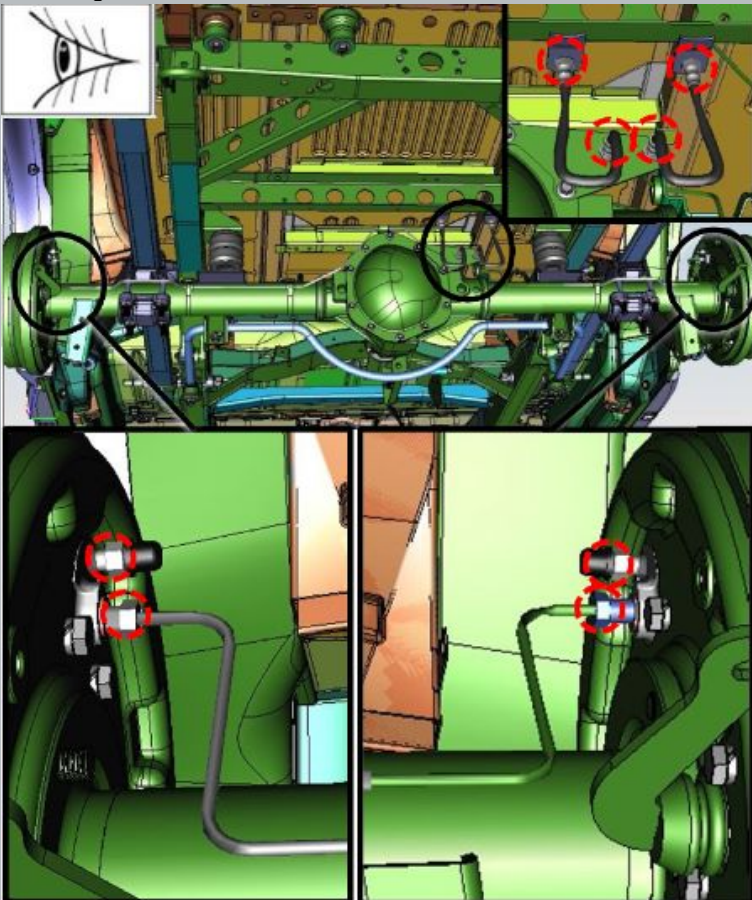

Afbeelding 16

24. Controleer visueel de aansluitingen van de leidingen van de koel-, verwarmings-, voedingssystemen, de hydraulische aandrijving van remmen en koppelingen, het vacuümkeuzesysteem van de vacuümrembekrachtiger, de staat van de leidingen en slangen.  
Lekkage van koelvloeistof, brandstof, remvloeistof, lekken in de vacuümslang (vacuümbooster) zijn niet toegestaan. Bediening van vervormde leidingen van de hydraulische aandrijving van remmen, delen van het vacuümafvoersysteem is niet toegestaan.

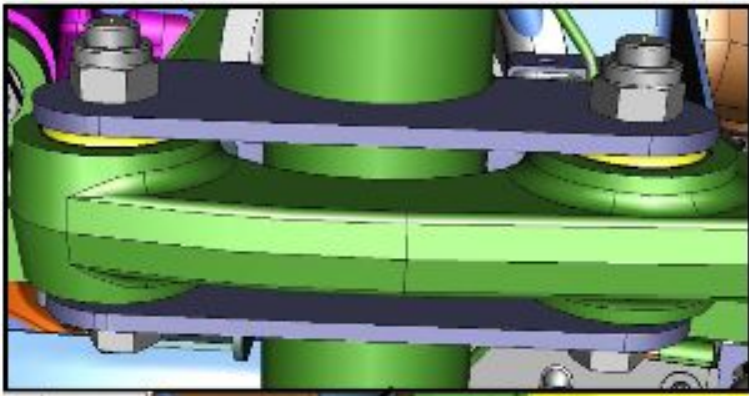

25. Inspecteer de lengtestangverbindingen.

De scharnieren mogen geen scheuren, breuken, ondersnijdingen en slijtage van rubber vertonen langs het uiteinde van het scharnier.

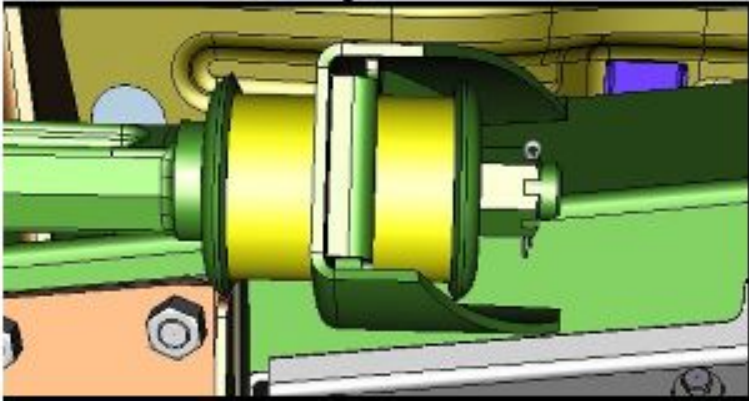
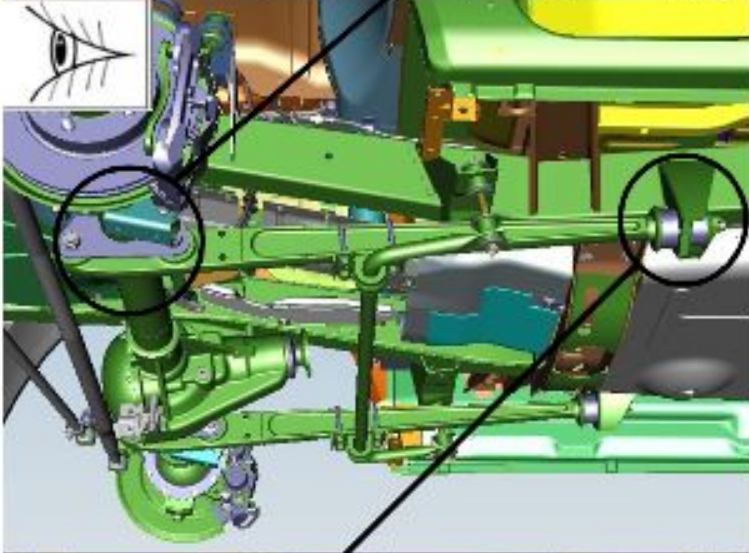

Afbeelding 17

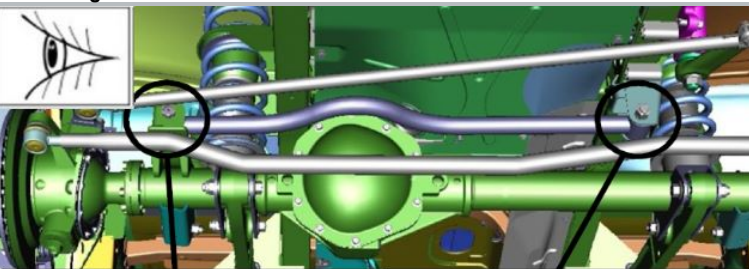

26. Inspecteer de verbindingen van de dwarsverbinders.

De scharnieren mogen geen scheuren, breuken, ondersnijdingen en slijtage van rubber vertonen langs het uiteinde van het scharnier.

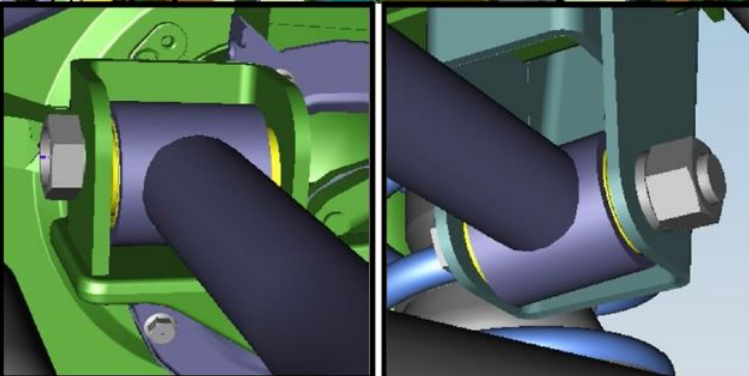

Afbeelding 18

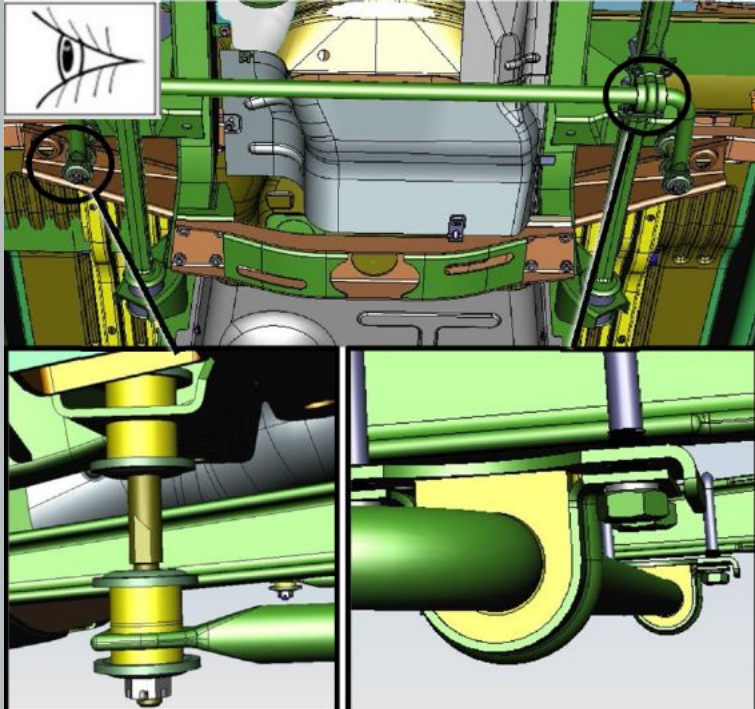

Afbeelding 19

27. Inspecteer de voorste stabilisatorstangverbindingen.

De scharnieren mogen geen scheuren, breuken, ondersnijdingen en slijtage van rubber vertonen langs het uiteinde van het scharnier.

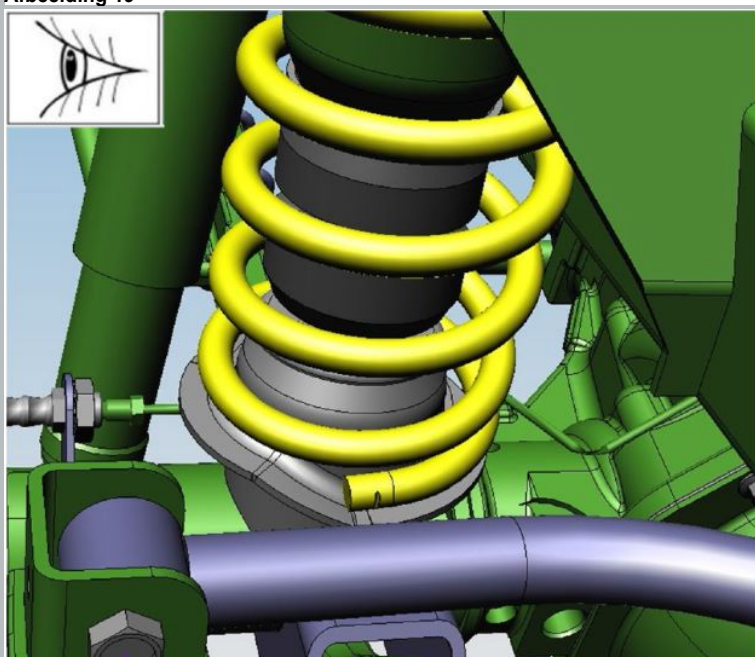

Afbeelding 20

28. Inspecteer de veren.

De veren mogen geen mechanische schade en vervorming van de spoelen hebben.

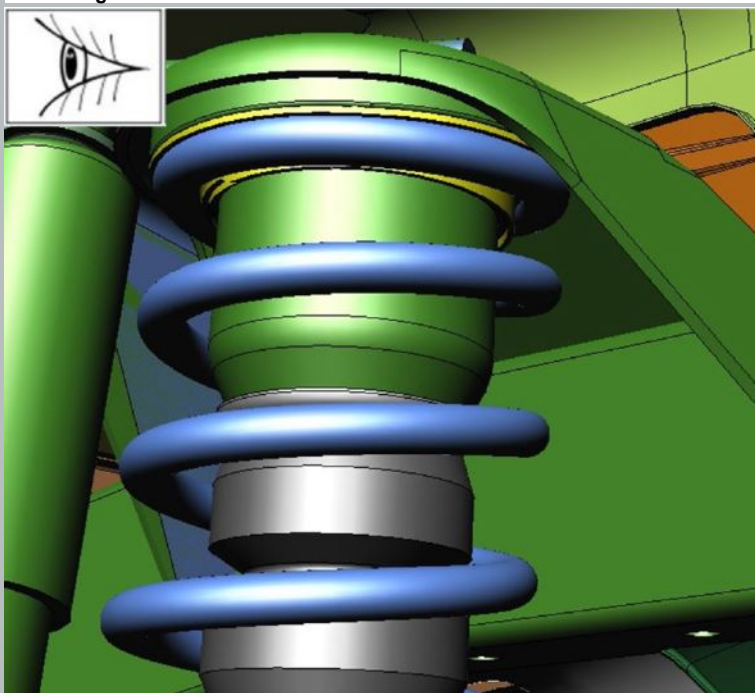

Afbeelding 21

29. Inspecteer de rubberen veerafdichtingen.

De pakkingen mogen geen mechanische schade en vervorming vertonen.

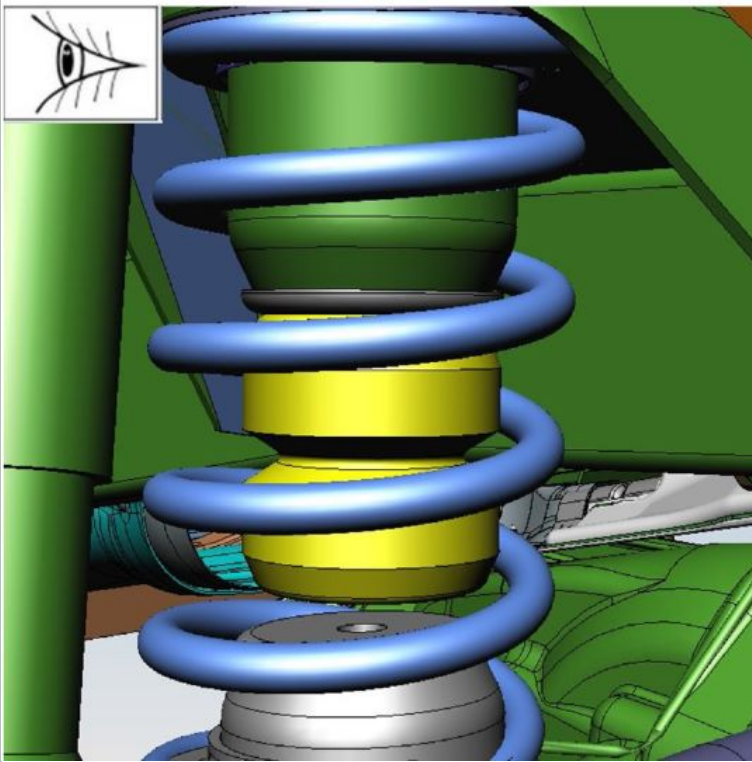
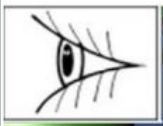

Afbeelding 22

30. Inspecteer de veerbuffers.

Veerbuffers mogen geen scheuren, breuken en vervormingen vertonen.

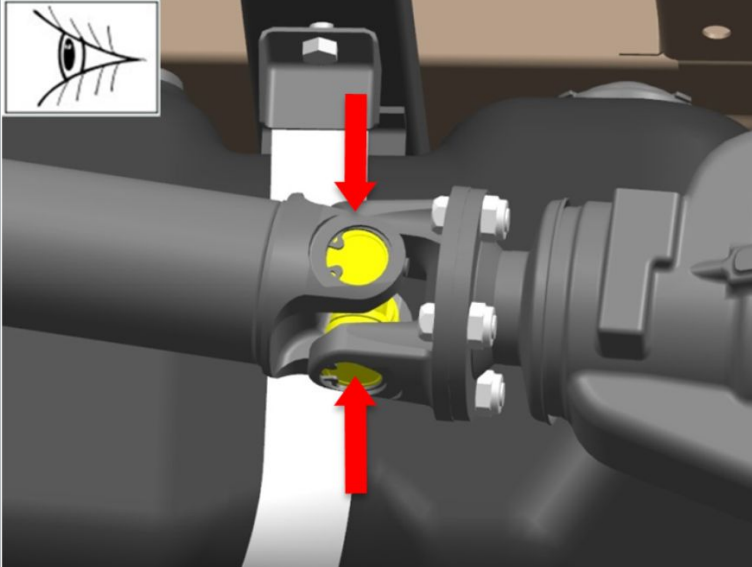

Afbeelding 23

31. Controleer de speling in de dwarsbalken van de cardanassen door een afwisselende handkracht uit te oefenen langs de assen van de dwarsbalken.

Speling in de dwarsbalken is niet toegestaan.

32. Draai de dwarsbalk 90 graden en controleer opnieuw.

Speling in de dwarsbalken is niet toegestaan.

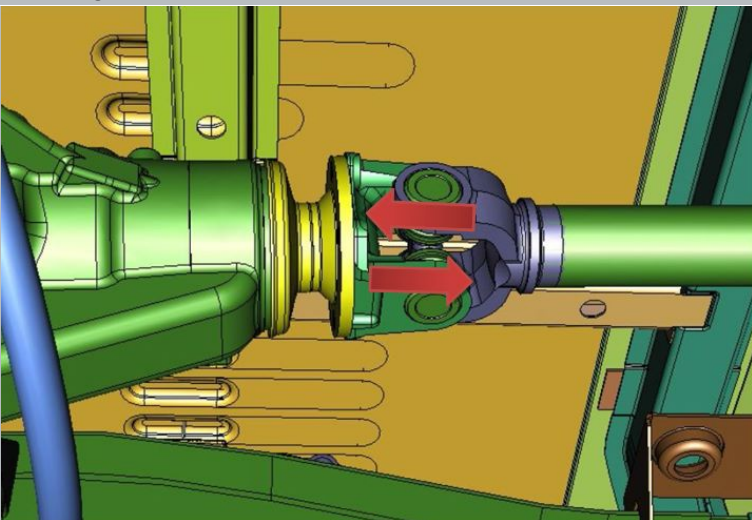

Afbeelding 24

33. Controleer de aanwezigheid van axiale speling in de lagers van de aandrijftandwielen van de assen.

De controle wordt uitgevoerd door het aandrijftandwiel voor de cardanasflens te verplaatsen.

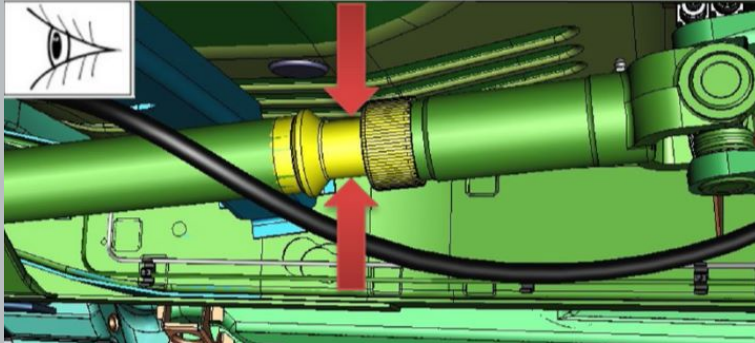

Afbeelding 25

34. Inspecteer het zichtbare deel van de spiebaanverbinding op beschadiging.

Schade aan de splines is niet toegestaan.

35. Inspecteer de beschermkappen van de schroefassen.

Covers mogen geen barsten, scheuren of vervormingen vertonen.

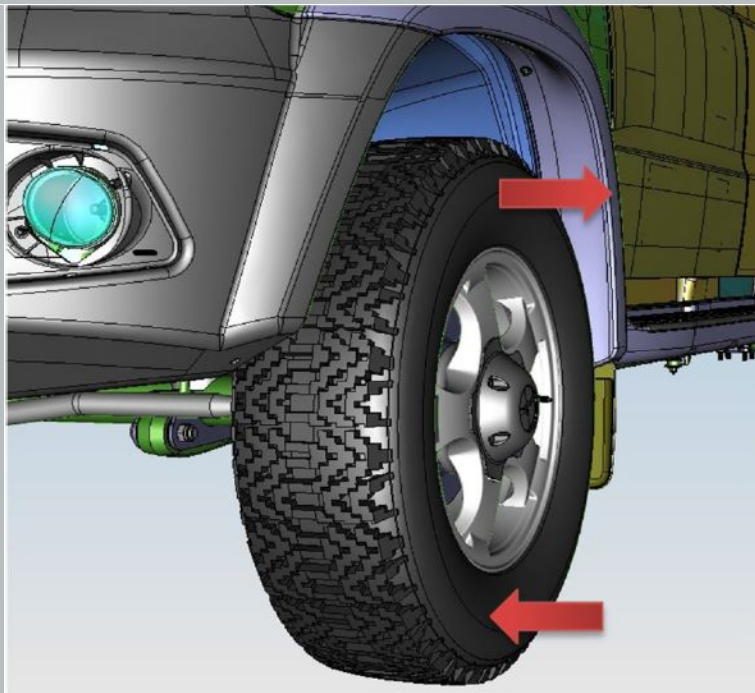

Afbeelding 26

36. Controleer de speling in de wielnaafslagers door de wielen in een verticaal vlak te zwenken.

Er is geen speling in de naafslagers toegestaan.

37. Controleer de aanwezigheid van axiale speling (speling) van de draaipunten door het fuseehuis op en neer te zwenken.

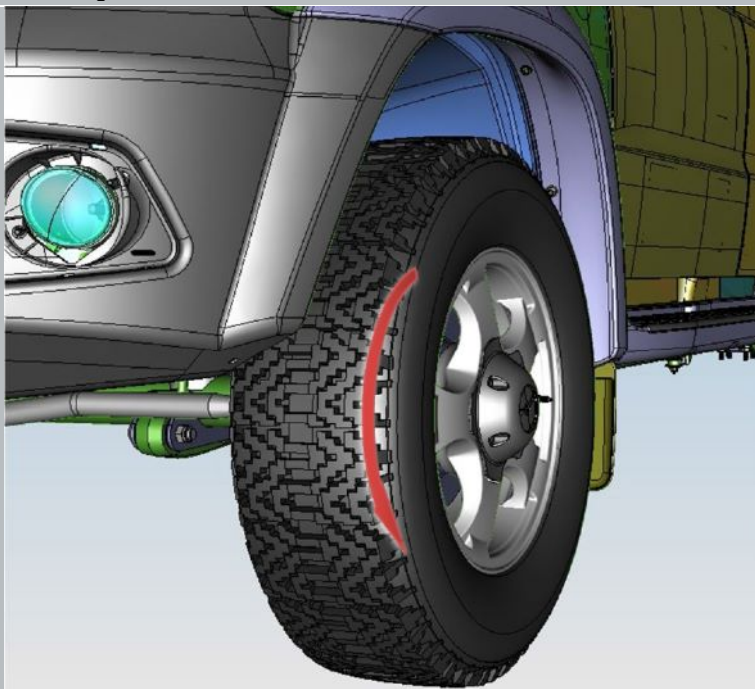

Afbeelding 27

38. Controleer de soepelheid van de rotatie door het wiel te draaien.

Het rollen van de naafslagers en het vastklemmen van de wielen tijdens het draaien is niet toegestaan.



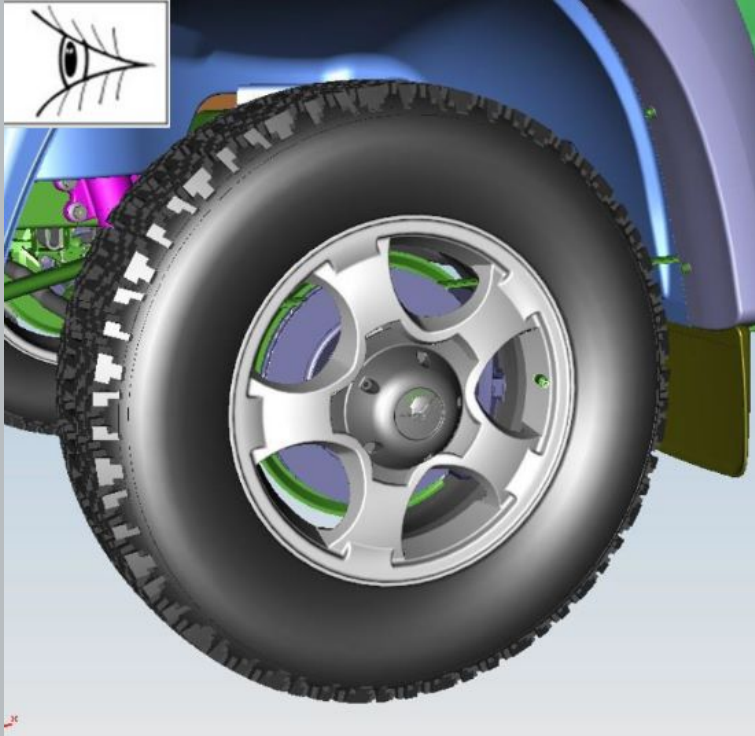

Afbeelding 28

39. Inspecteer de wielbanden

40. Inspecteer de wioldoppen (5 stuks).

41. Controleer de waarde van de spanning in de banden van de wielen (5 stuks).

De bandenspanning moet voldoen aan de waarden in tabel 1.

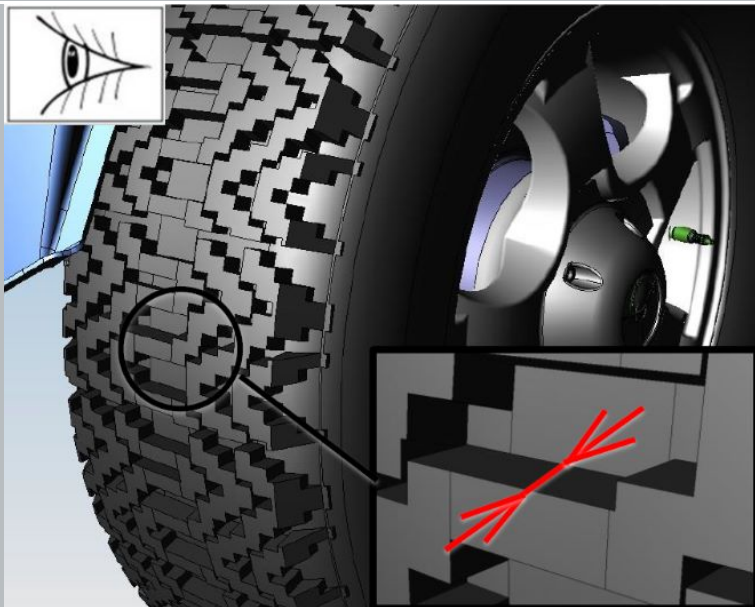

Afbeelding 29

42. Meet de resterende diepte van het loopvlakpatroon.

De resterende profieldiepte moet meer dan 1,6 mm bedragen.



43. Inspecteer de bruggen.

Bruggen mogen geen zichtbare beschadigingen, scheuren en lekken vertonen.

44. Draai de bouten van de kogelgewrichten aan de brugflenzen vast.

aanhaalmoment - 45 N · m



Afbeelding 30

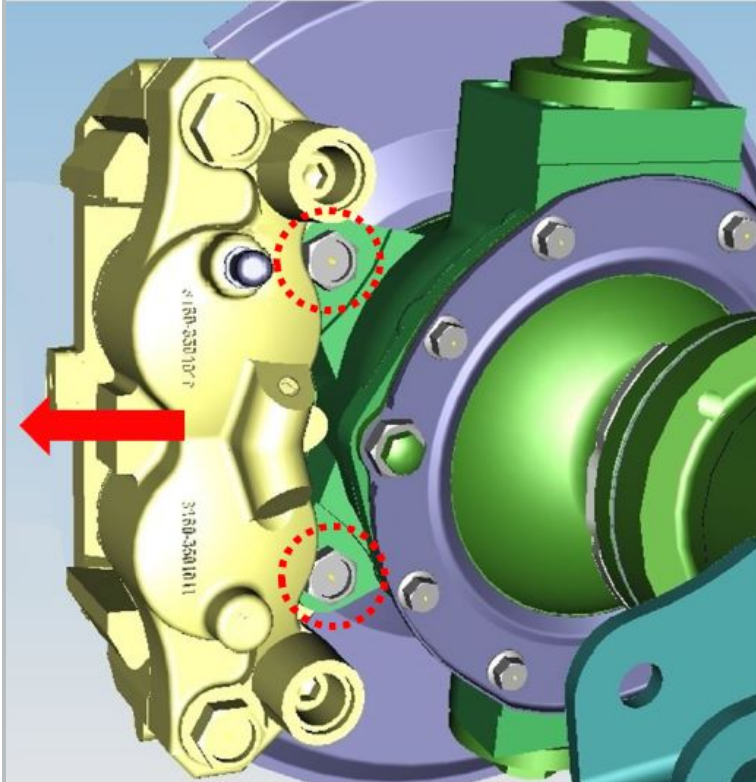

Afbeelding 31

45. Draai de bevestigingsmoeren los en verwijder het voorwiel.  
aanhaalmoment - 110 N · m

46. Verwijder de bevestigingsbouten van de  
rem. aanhaalmoment - 150 N · m

47. Neem de voorreemeeheid opzij en zet hem vast.  
Spanning op de slang is niet toegestaan.

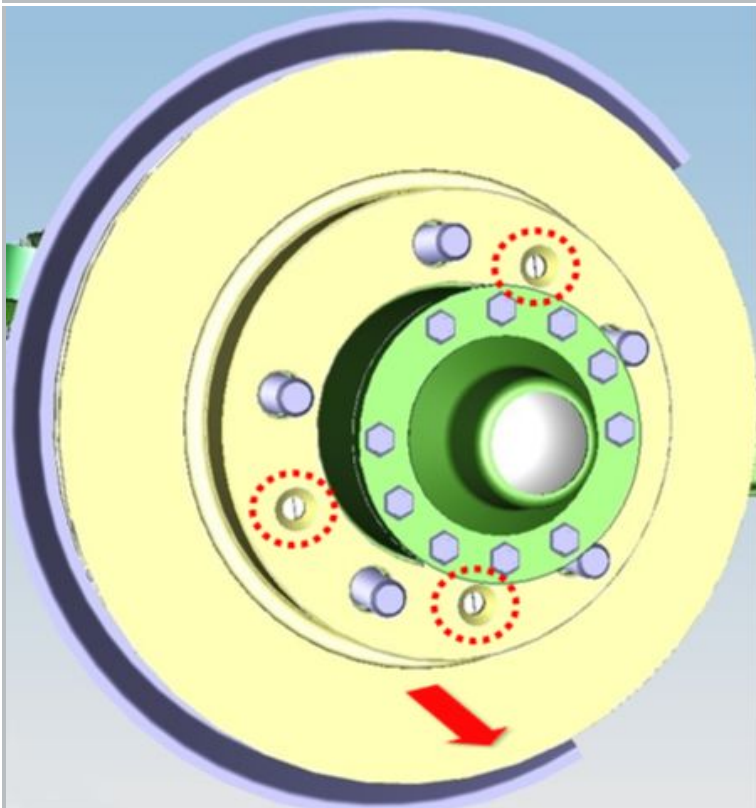

Afbeelding 32

48. Verwijder de schroeven waarmee de remschijf is bevestigd.  
aanhaalmoment - 16 N · m

49. Verwijder de schijf.

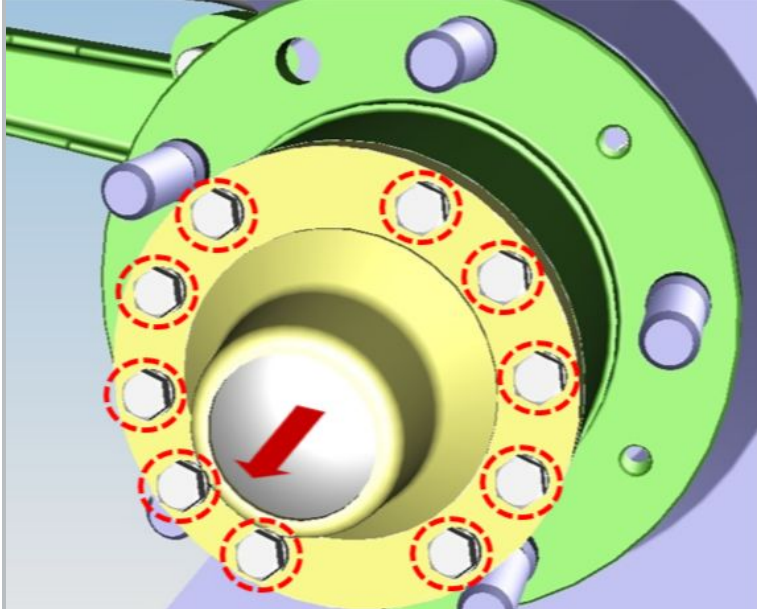

Afbeelding 33

50. Verwijder de flensbevestigingsbouten.

S = 14

aanhaalmoment - 65 N · m

51. Verwijder de flens samen met de pakking.

**⚠ KENNISGEVING:** hergebruik van de spacer is niet toegestaan.

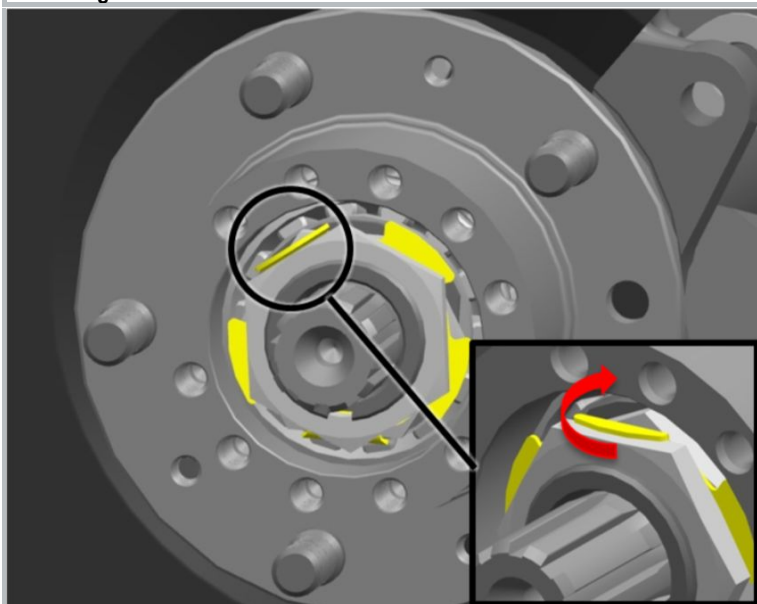

Afbeelding 34

52. Buig het lipje van de borgring terug.

53. Draai de borgmoer los.

aanhaalmoment - 25 N · m

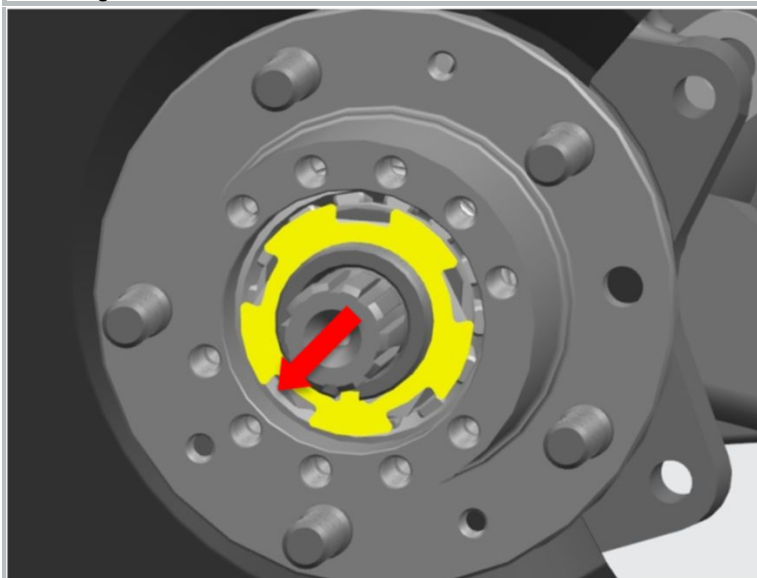

Afbeelding 35

54. Verwijder de borgring.

**⚠ KENNISGEVING:** hergebruik van de wasmachine is niet toegestaan.

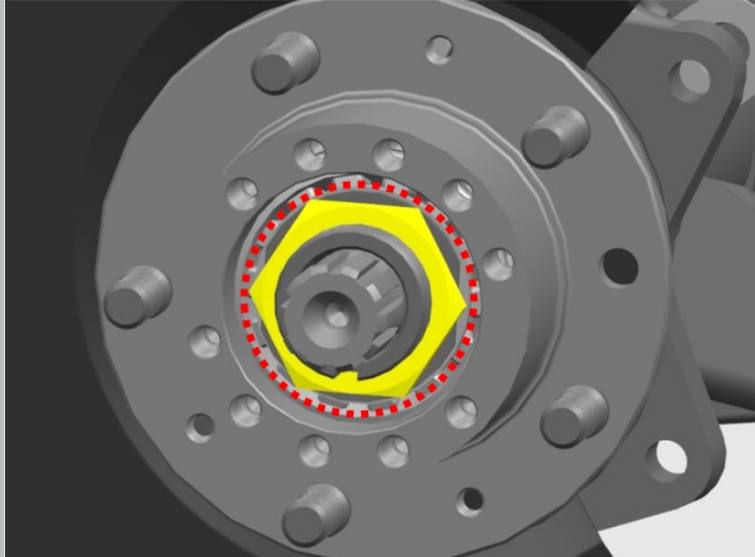

Afbeelding 36

55. Draai de stelmoer van het lager los.

S = 55

aanhaalmoment - 30 N · m

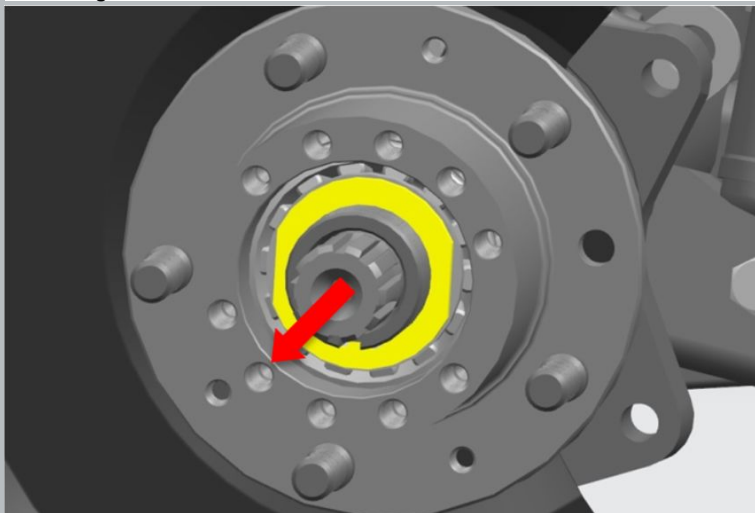

Afbeelding 37

56. Verwijder de borgring.

57. Verwijder de naaf.

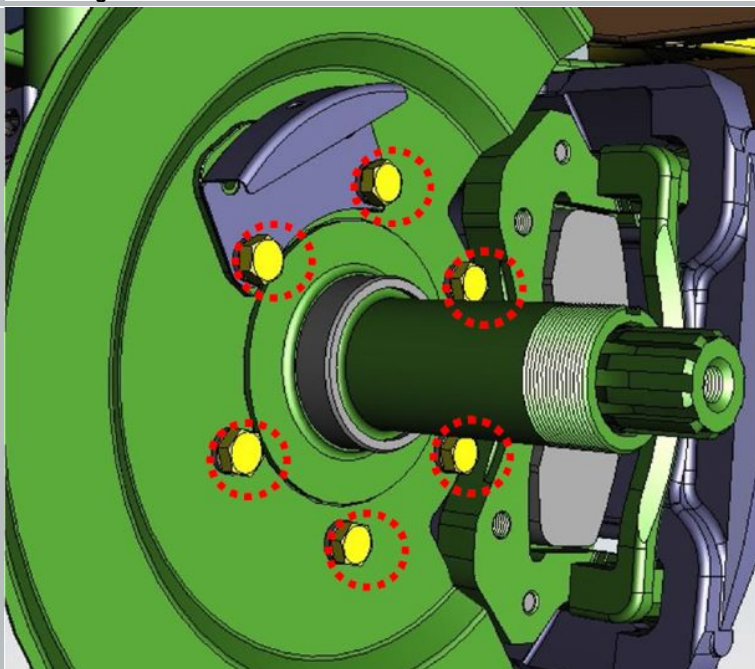

Afbeelding 38

58. Draai de bouten vast waarmee de voorstappen zijn bevestigd.

aanhaalmoment - 40 N · m

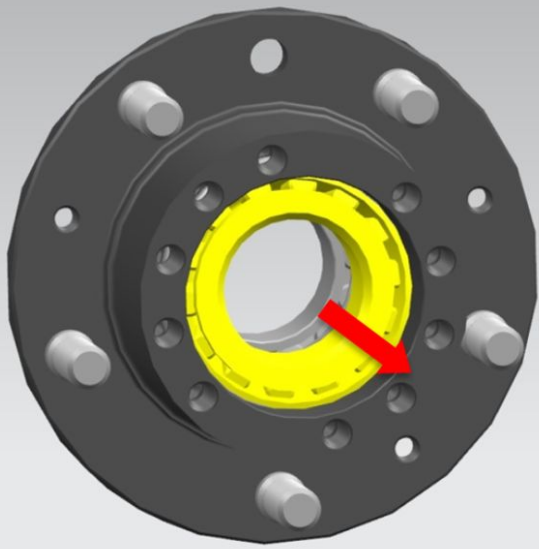

Afbeelding 39

59. Verwijder de kooi met de rollen van het buitenste lager van de naaf.

60. Spoel de clip af en smeer deze.

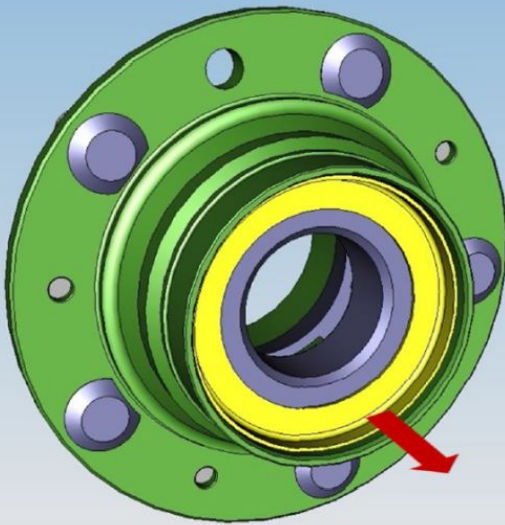

Afbeelding 40

61. Draai de naaf om en verwijder de drukring van de naafkraag.

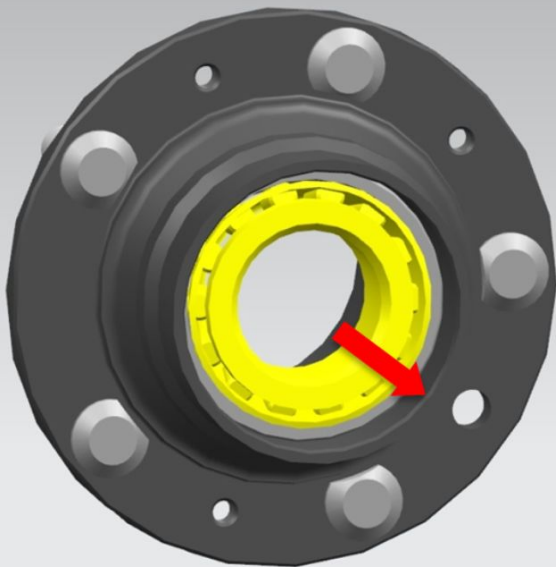

Afb 41

62. Verwijder de kooi met de rollen van het binnenste lager van de naaf.

63. Spoel de clip af en smeer deze.

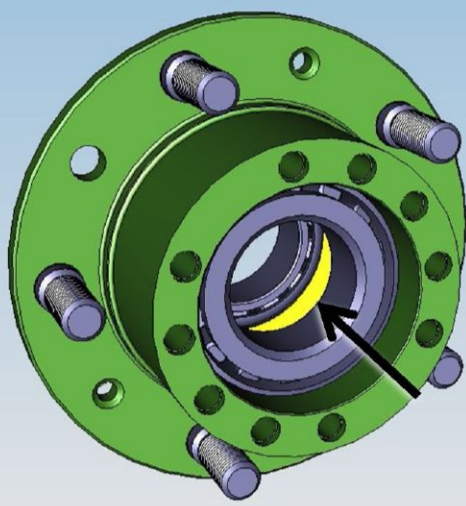

64. Breng een laag vet aan van 10-15 mm dik tussen de naaflagers.

**⚠ KENNISGEVING: LET OP: doe niet meer dan 200 gram vet in de naaf om te voorkomen dat het in de wielremmen komt.**

65. Herhaal de handelingen voor de overige wielen.

Voer de handelingen in de volgende volgorde uit: - werkende remcilinder linksachter; - werkende remcilinder rechtsvoor; - werkende remcilinder linksvoor.

Afbeelding 42

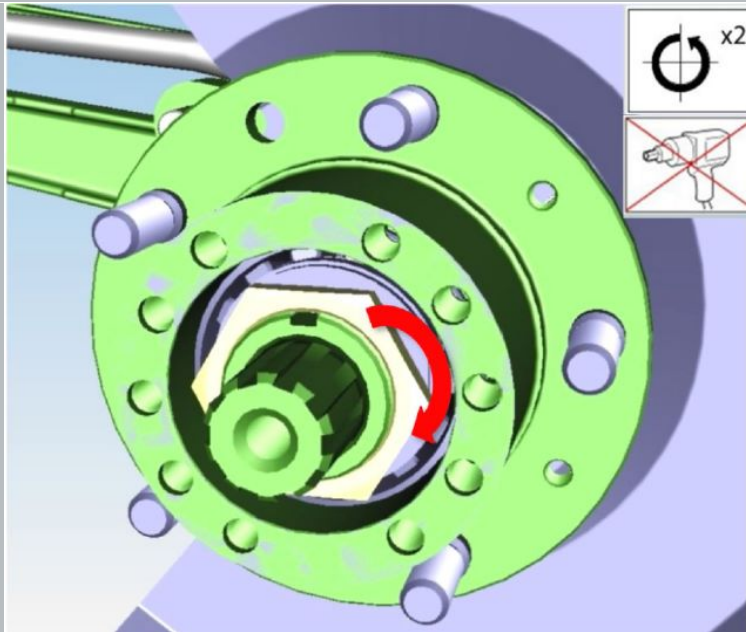

66. Monteer de naaf op de draaitap, draai de stelmoer er handmatig op.

67. Draai de stelmoer vast terwijl u het wiel met de hand draait.

aanhaalmoment - 140 N · m

Afbeelding 43

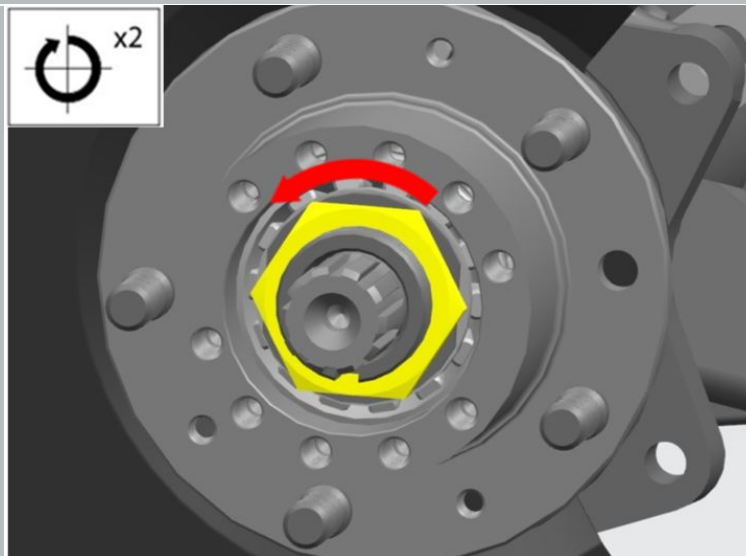

68. Draai de stelmoer 1/6 - 1/3 slag los.

S = 55

Afb 44

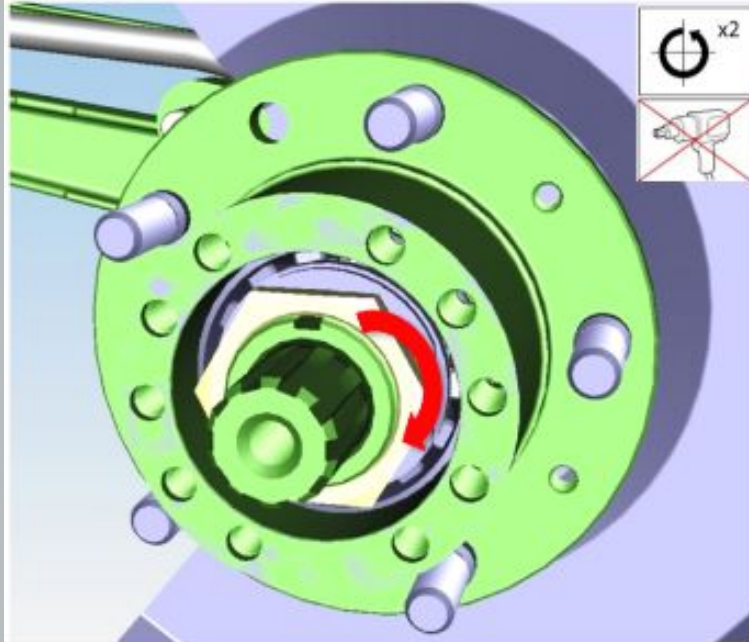

Afb 45

69. Draai de stelmoer vast terwijl u het wiel met de hand draait.

S = 55

aanhaalmoment - 140 N · m

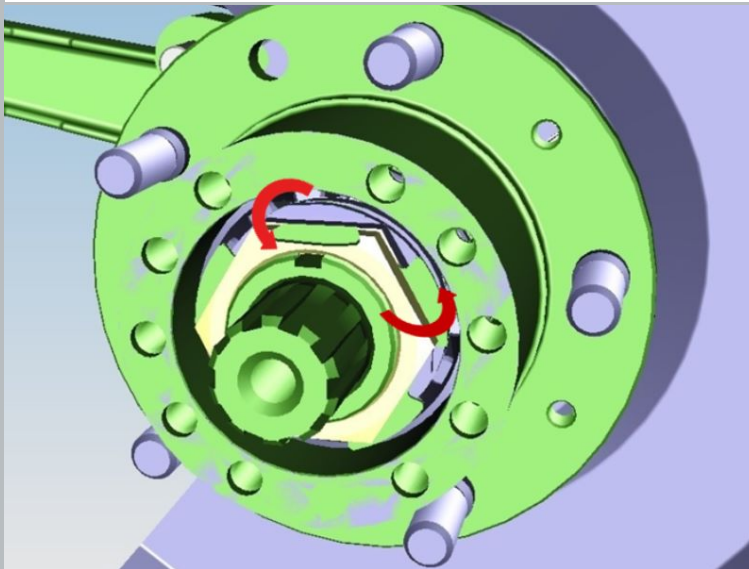

Afbeelding 46

70. Installeer de borgring.

71. Draai de borgmoer vast.

aanhaalmoment - 25 N · m

Bij het vervangen van lagers is het aanhaalmoment van de borgmoer 30 N · m. Indien correct afgesteld, moet het wiel vrij kunnen draaien zonder vast te lopen, merkbare axiale speling en deining.

72. Buig de lipjes van de borgring op de stelmoer en borgmoer.

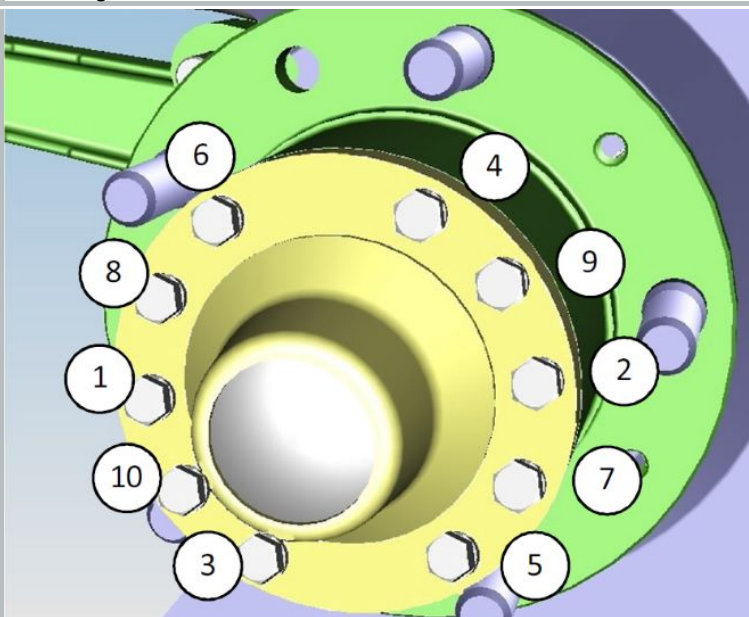

Afbeelding 47

73. Draai de bouten met de hand vast.

74. Draai de bevestigingsbouten van de aandrijfflens vast.

aanhaalmoment - 65 N · m

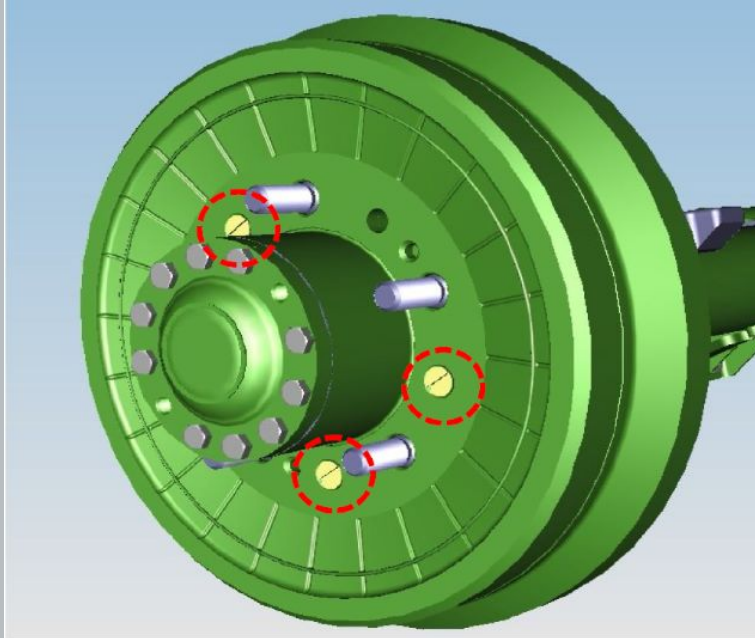

Afbeelding 48

75. Draai de bevestigingsmoeren los en verwijder het achterwiel.

76. Maak de bevestigingsschroeven van de remtrommel los.

aanhaalmoment - 16 N · m

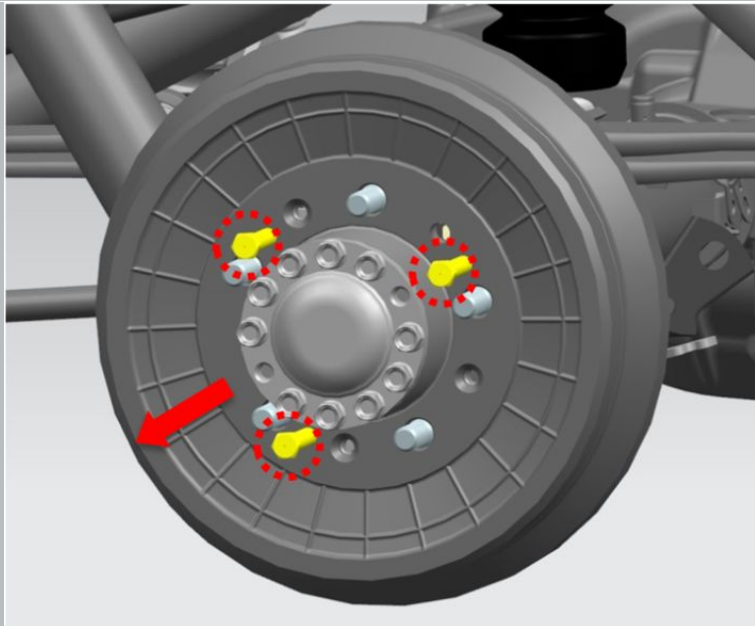

Afbeelding 49

77. Draai drie bouten in de schroefgaten van de trommel eruit te drukken.

Draai de bouten afwisselend aan (1/4 slag), zodat de trommel niet scheef komt te staan.

78. Druk de trommel uit.

79. Verwijder de bouten.

aanhaalmoment - 3 N · m

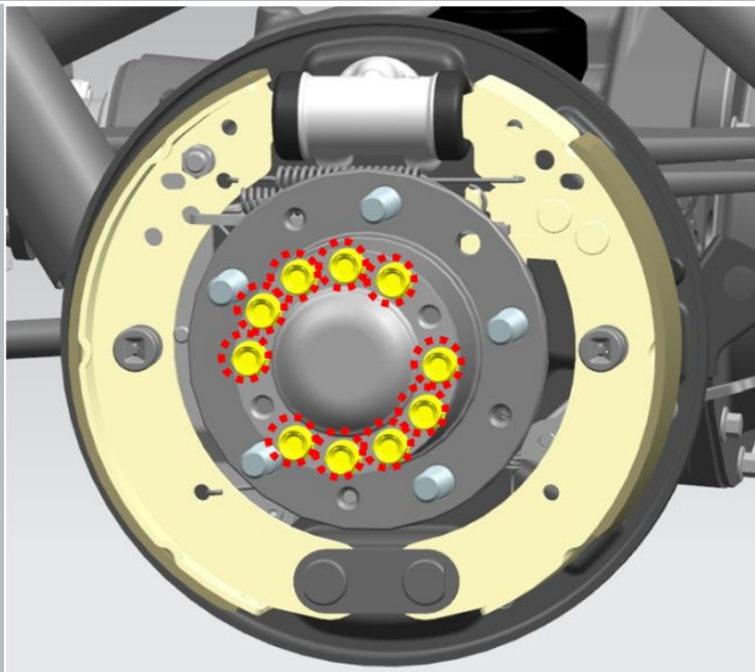

Afbeelding 50

80. Draai de bevestigingsbouten van de aandrijfas van de achteras los.

S = 14

aanhaalmoment - 65 N · m



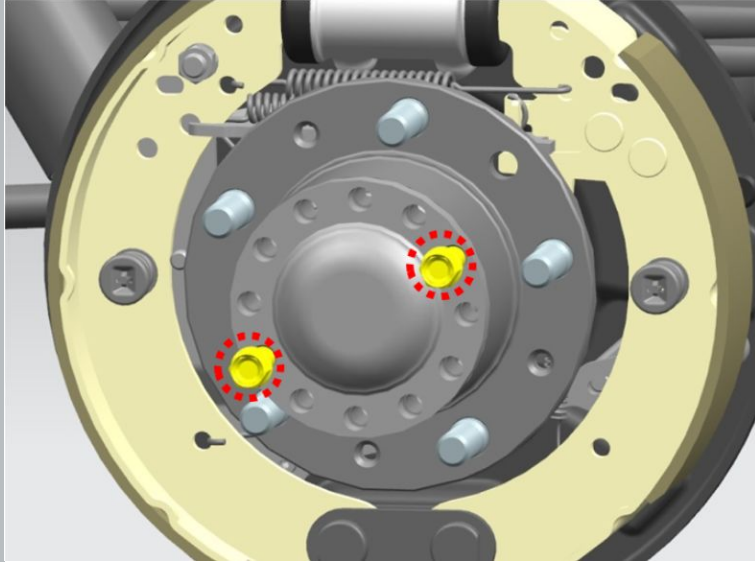

Afbeelding 51

81. Draai twee bouten in de draadgaten van de halve asflens om de halve as eruit te drukken.

S = 14

Draai de bouten afwisselend aan (1/4 slag), waarbij u de asflens niet scheeftrekt.

82. Druk de steekas naar buiten en verwijder hem.

83. Verwijder de bouten.

aanhaalmoment - 3 N · m

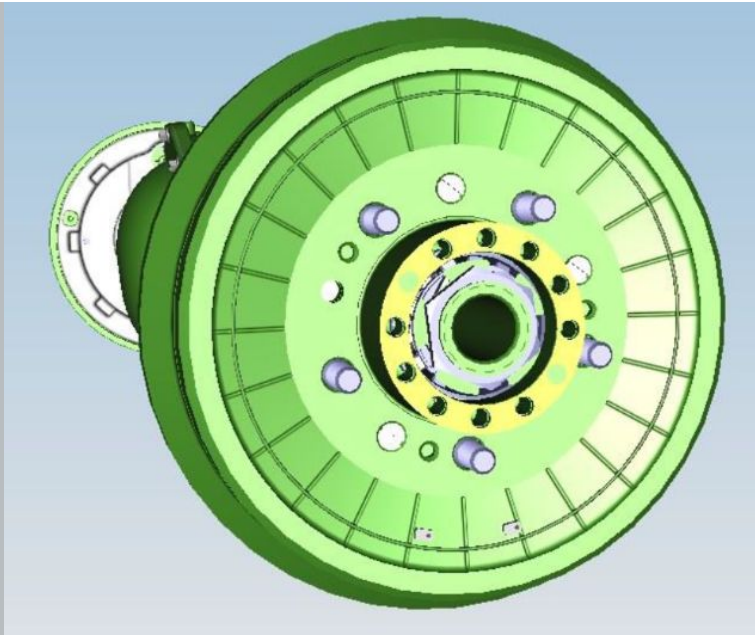

Afbeelding 52

84. Verwijder de aspakking.

**⚠ KENNISGEVING: hergebruik van de spacer is niet toegestaan.**

85. Voer bewerkingen 61-76 uit voor de achterwielnaven.

86. Installeer de wielen. Draai de wielmoeren vast.

Het aanhaalmoment is 110 Nm.

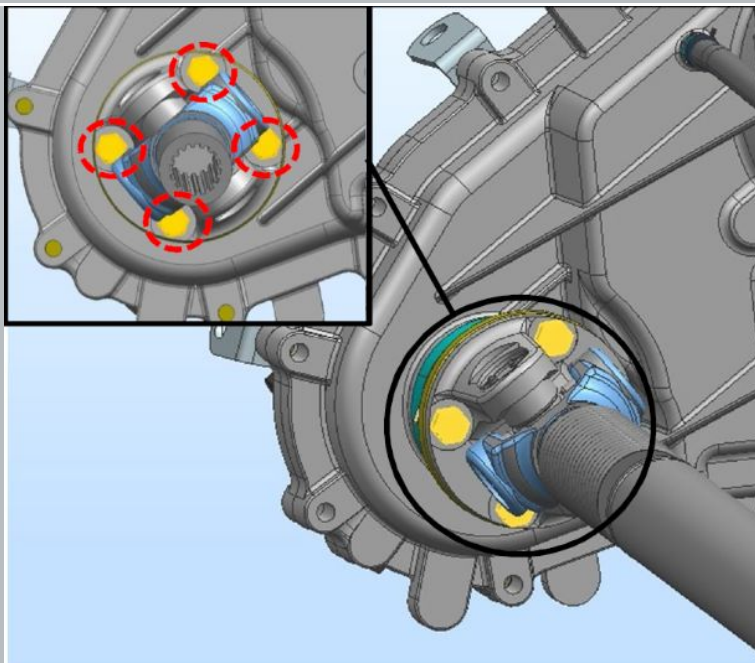

Afb 53

87. Draai de moeren van de bouten vast waarmee de voorste schroefasflens aan de tussenbakflens is bevestigd.

aanhaalmoment - 50 N · m

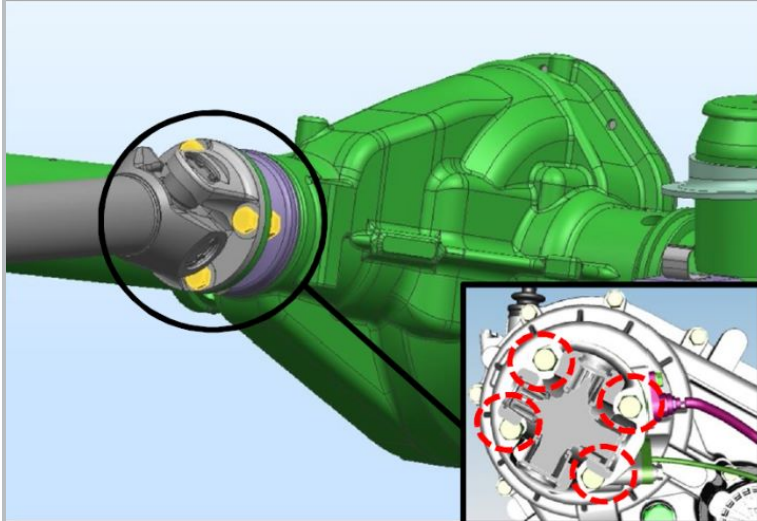

Afbeelding 54

88. Draai de moeren vast waarmee de voorste cardanasflens aan de voorasflens is bevestigd.

aanhaalmoment - 50 N · m

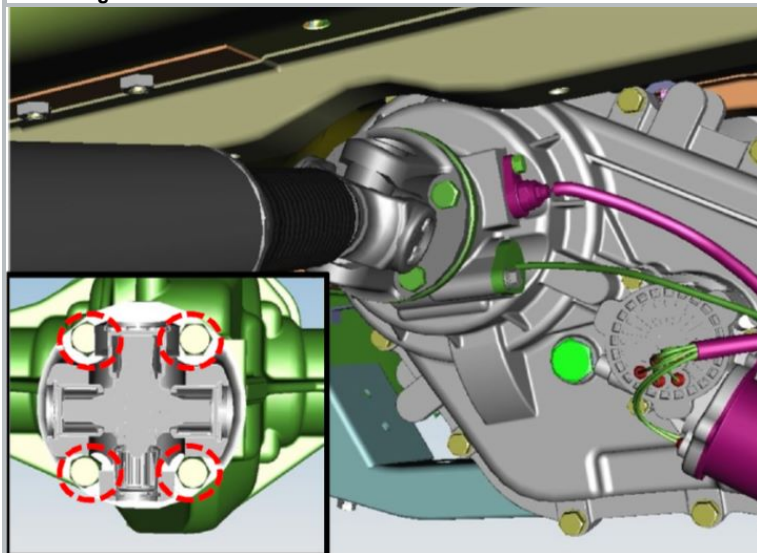

Afbeelding 55

89. Draai de moeren van de bouten vast waarmee de achterste schroefasflens aan de tussenbakflens is bevestigd.

aanhaalmoment - 50 N · m

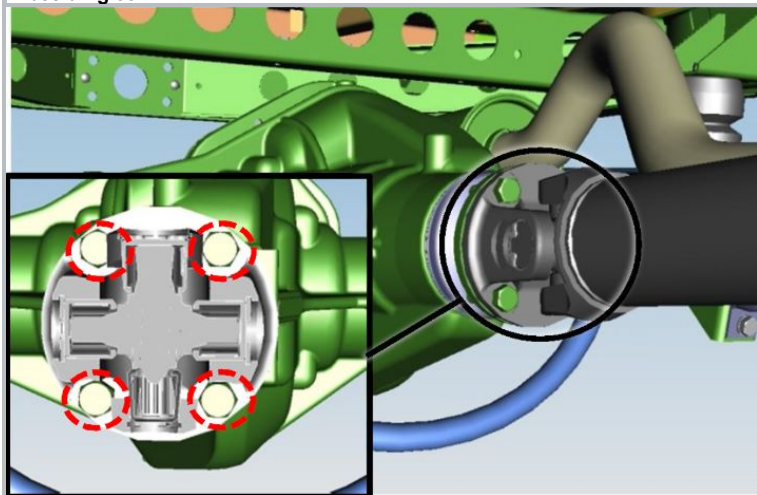

Afbeelding 56

90. Draai de moeren van de bouten vast waarmee de achterste schroefasflens aan de achterasflens is bevestigd.

aanhaalmoment - 50 N · m

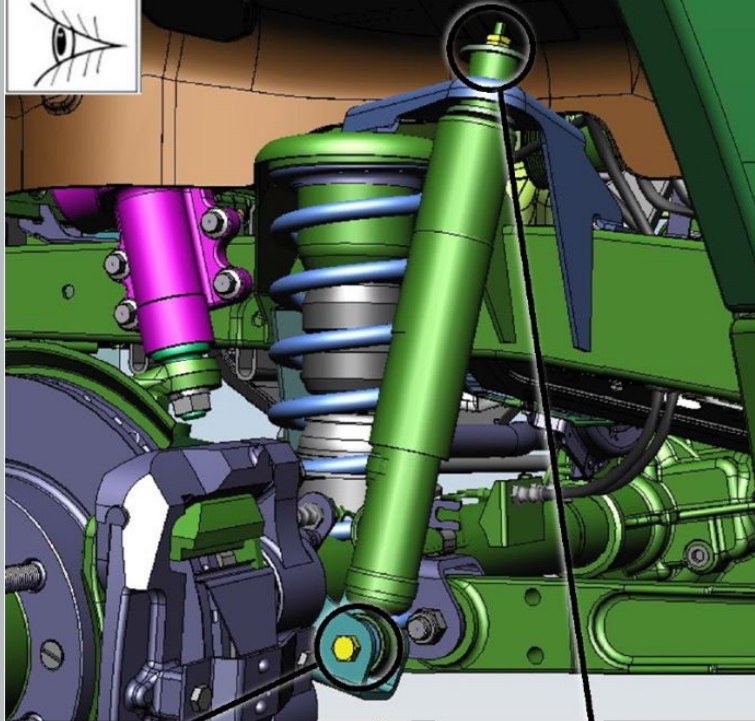

91. Inspecteer de schokdempers van de voorwielophanging.

Olievervuiling van de schokdemper duidt niet op een defect en is acceptabel. Lekken (duidt op een verlies van dichtheid) aan het lichaam van de schokdemper zijn niet toegestaan.

92. Draai de schokdempers van de voorwielophanging vast.

aanhaalmoment - 56 N · m

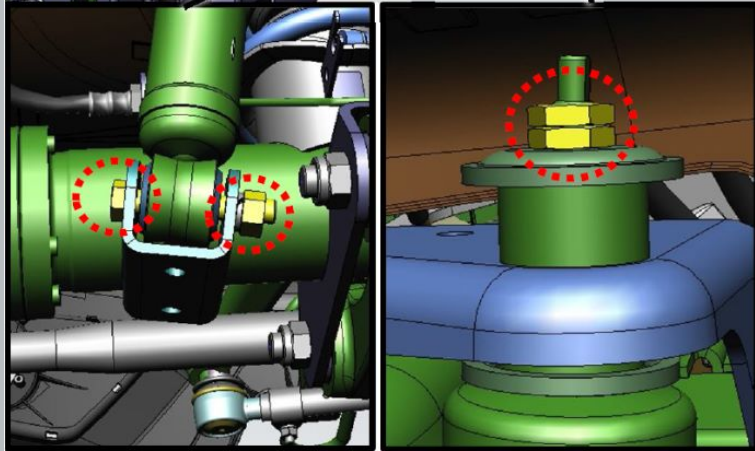

Afbeelding 57

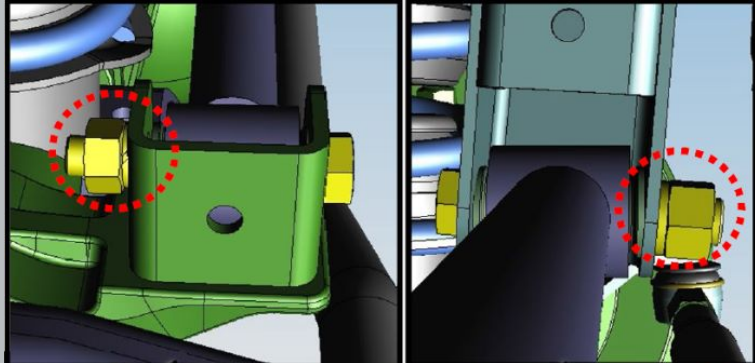

93. Draai de moeren vast waarmee de langsstangen en dwarsverbindingen van de voorwielloophanging zijn bevestigd.

aanhaalmoment - 150 N · m

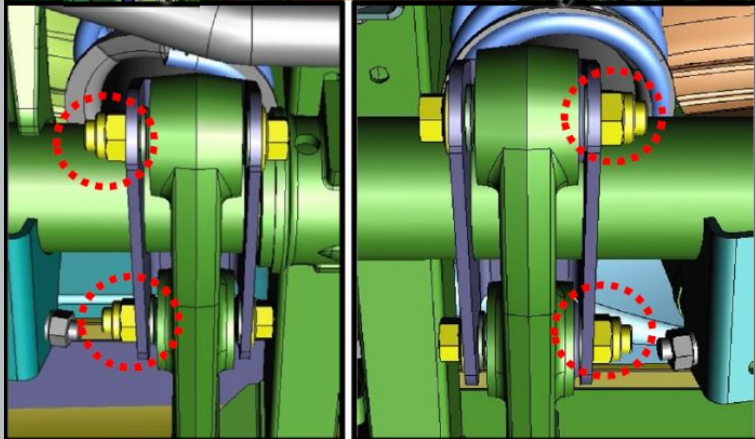
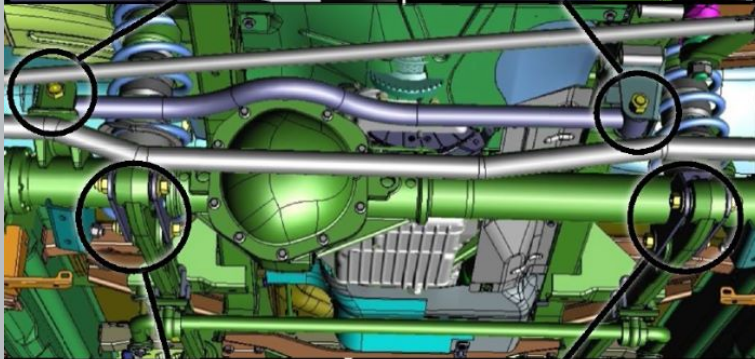

Afbeelding 58

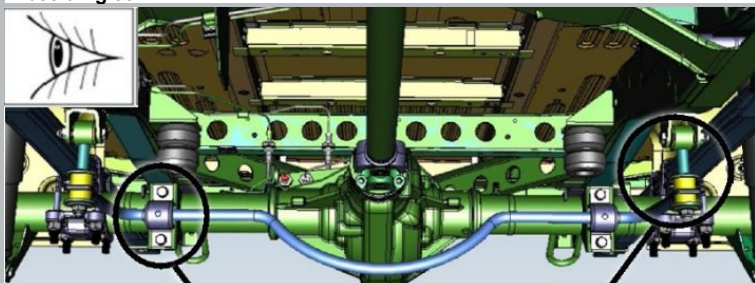

94. Inspecteer de achterste stabilisatorstangverbindingen.

De scharnieren mogen geen scheuren, breuken, ondersnijdingen en slijtage van rubber vertonen langs het uiteinde van het scharnier.

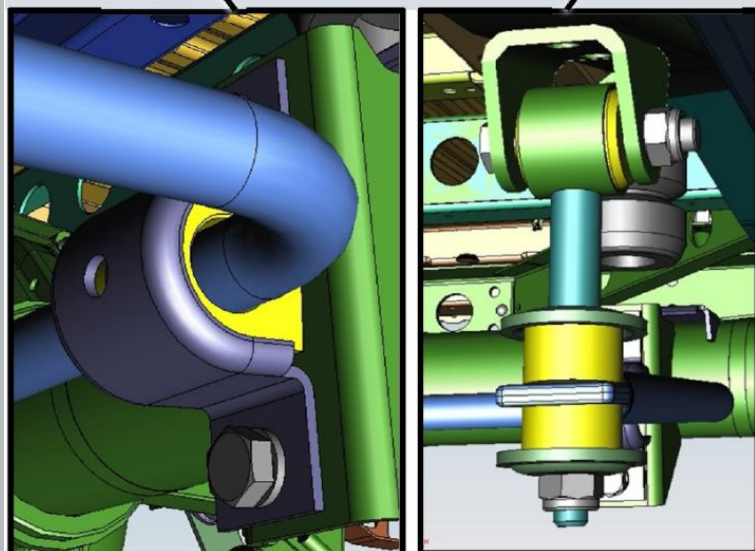

Afbeelding 59

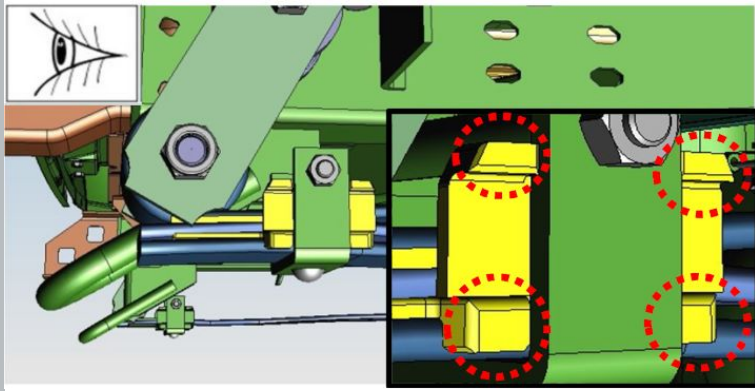

Afbeelding 60

95. Inspecteer de anti-pieplaten van de veren van de achterwielophanging.  
Borden moeten aanwezig zijn, bordenhouders moeten intact zijn.

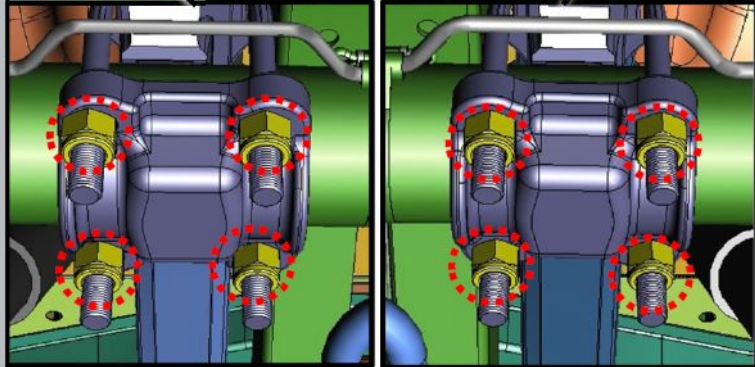
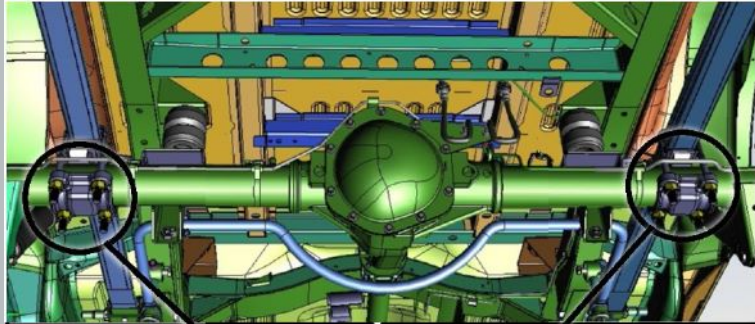

Afbeelding 61

96. Draai de bevestiging van de moeren van de ladders van de achterophangingsveren vast.

aanhaalmoment - 95 N · m

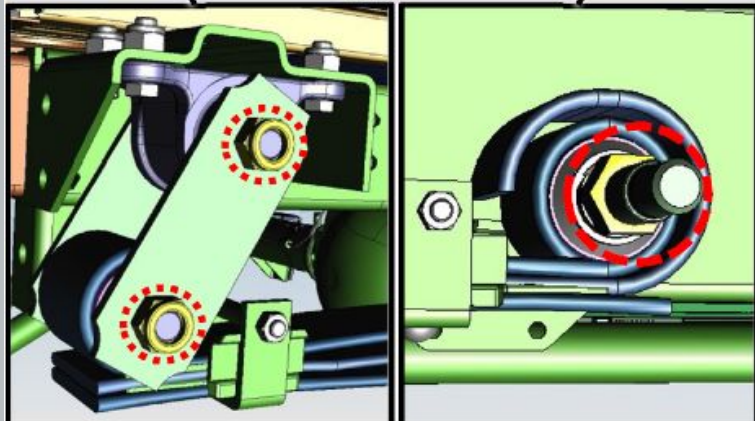

Afbeelding 62

97. Inspecteer de veren.

De veren mogen geen scheuren in de plaat vertonen, hun verplaatsing in de lengte of in de dwarsrichting.

98. Draai de bevestiging van de asmoeren aan de voorkant van de veer vast.

aanhaalmoment - 170 N · m

99. Draai de oorbelpennen vast.

aanhaalmoment - 90 N · m

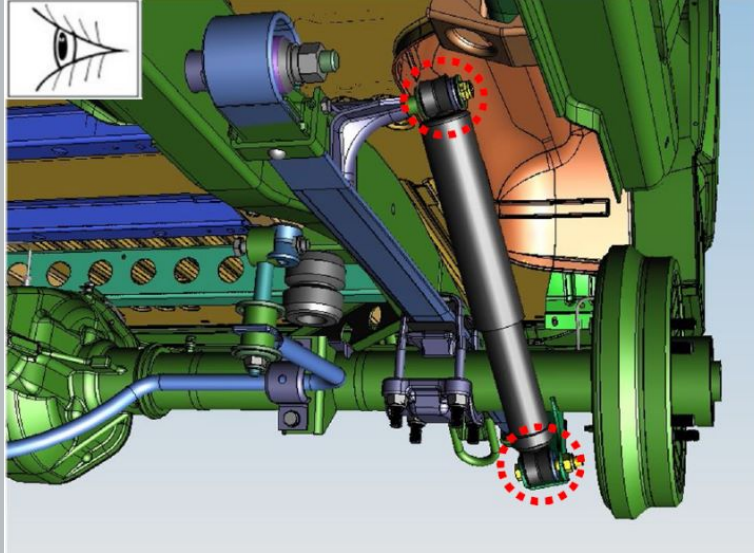

Afbeelding 63

100. Inspecteer de schokdempers van de achterwielophanging.

Olievervuiling van de schokdemper duidt niet op een defect en is acceptabel. Lekken (duidt op een verlies van dichtheid) aan het lichaam van de schokdemper zijn niet toegestaan.

101. Draai de schokdempers van de achterwielophanging vast.

aanhaalmoment - 56 N · m

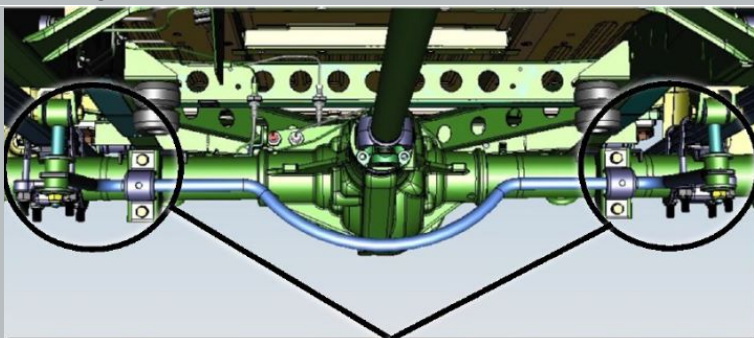

102. Draai de achterste stabilisatorsteun vast.

aanhaalmoment - 32 N · m

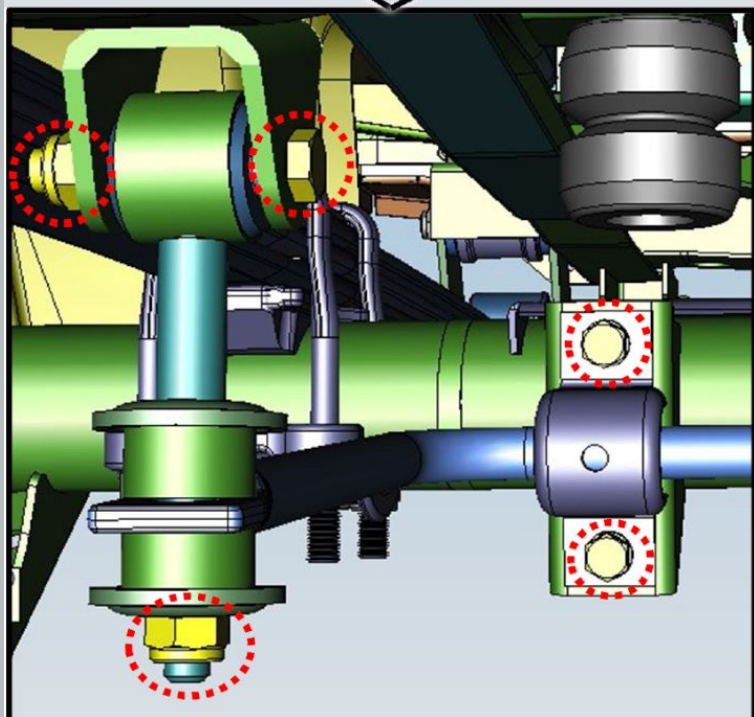

Afbeelding 64

103. Draai de moeren van de bouten vast waarmee de carrosserie aan het frame is bevestigd (10 stuks).

aanhaalmoment - 32 N · m

Het voorspatbord moet worden verwijderd om bij de voorste bouten te kunnen.

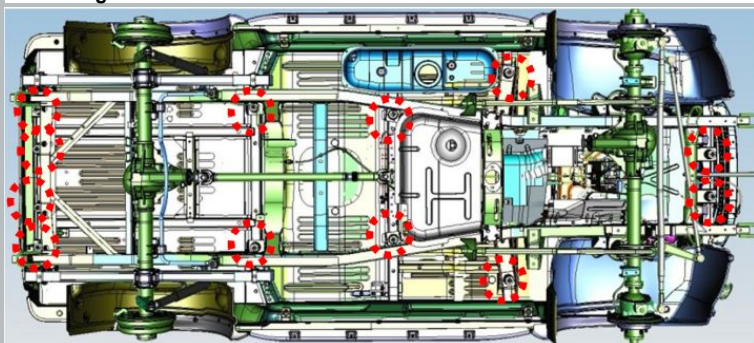

Afbeelding 65

104. Controleer door inspectie op spaanders, scheuren en corrosiehaarden van de lak van het frame.

De aanwezigheid van spaanders, scheuren en corrosiehaarden van de framelak is niet toegestaan.

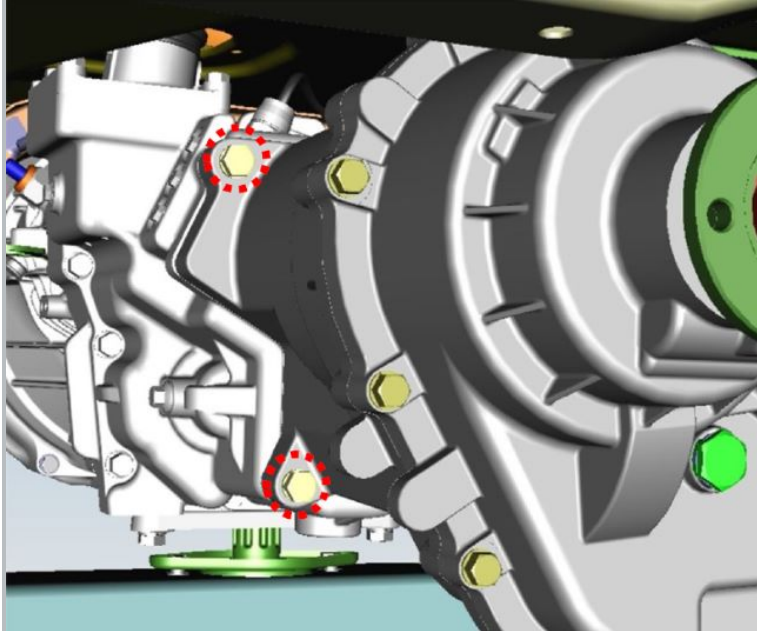

105. Draai de twee montagebouten aan de kant van de tussenbak vast.  
aanhaalmoment - 50 N · m

Afbeelding 66

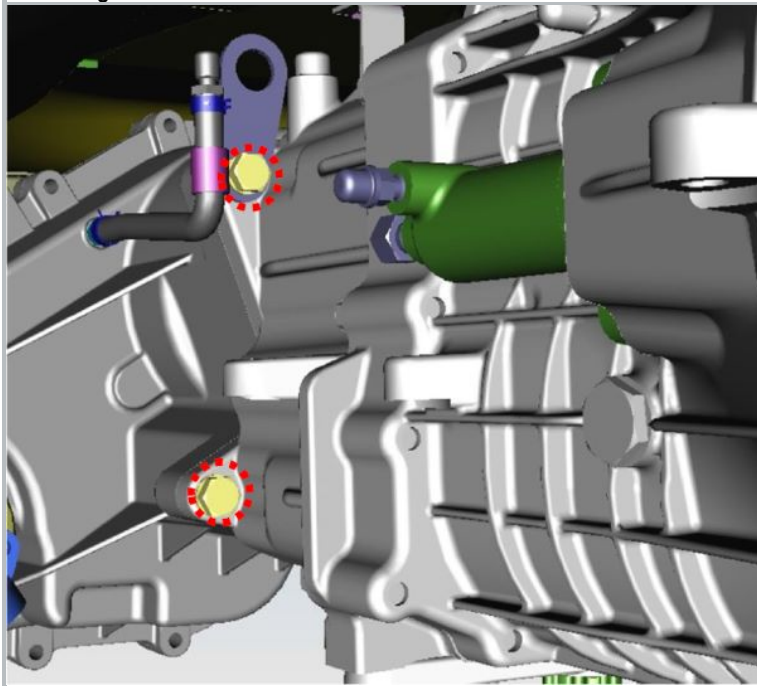

106. Draai de twee montagebouten vanaf de transmissiezijde vast.  
aanhaalmoment - 50 N · m

Afbeelding 67

## 4. Werk in de motorruimte.

### BEELD

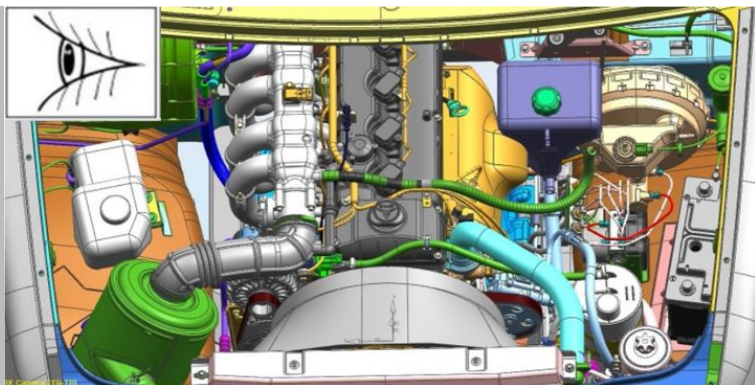

Afbeelding 1

### OPERATIE BESCHRIJVING

1. Voer een externe inspectie uit van slangen, aftakleidingen, leidingen, motorkabels.

Als er sporen van contact zijn met auto-onderdelen, verander dan hun positie ten opzichte van de motor. Slijtage en slijtage aan slangen, mondstukken, leidingen, draden zijn niet toegestaan.

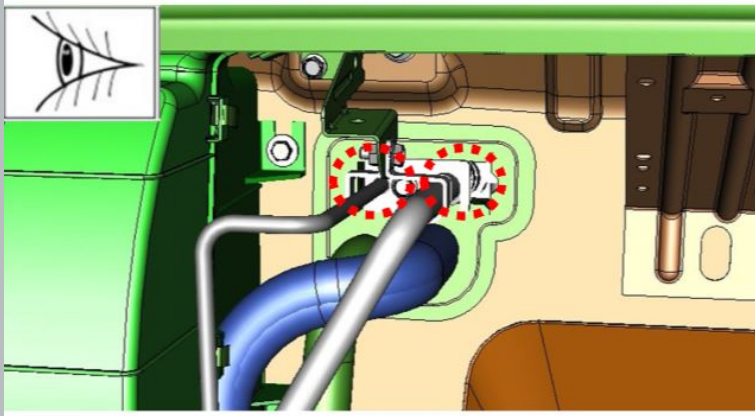

2. Controleer visueel de bevestiging van de leidingen van het airconditioningsysteem aan het expansieventiel op het frontpaneel, de compressor, de condensor.

Slijtage en slijtage aan slangen, mondstukken, leidingen zijn niet toegestaan. Als er sporen van contact op de onderdelen zijn, verander dan hun locatie.

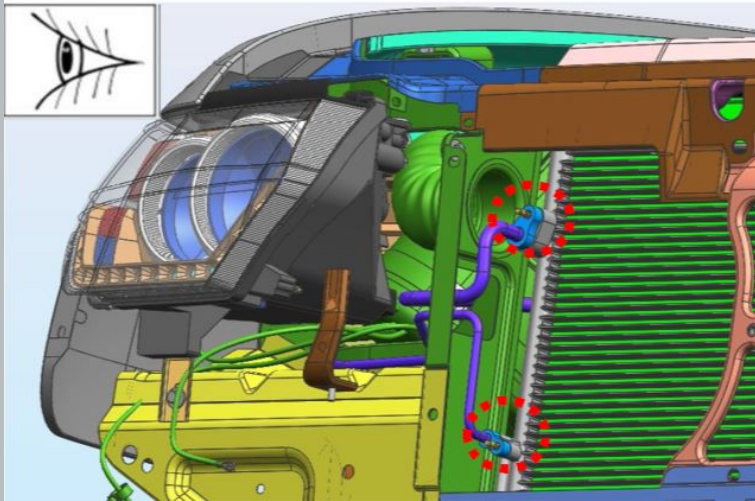
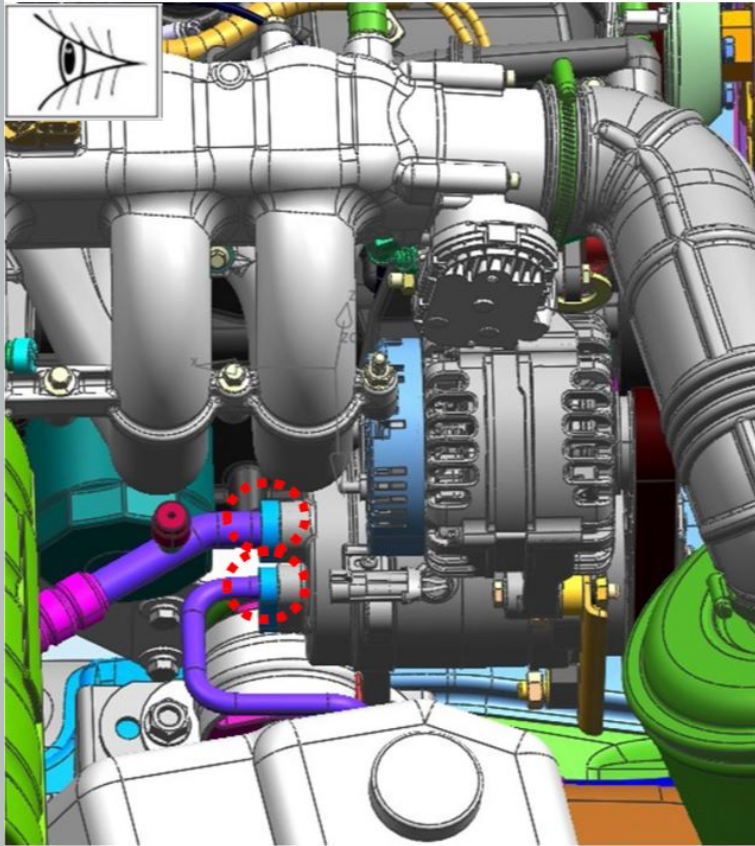

Afbeelding 2



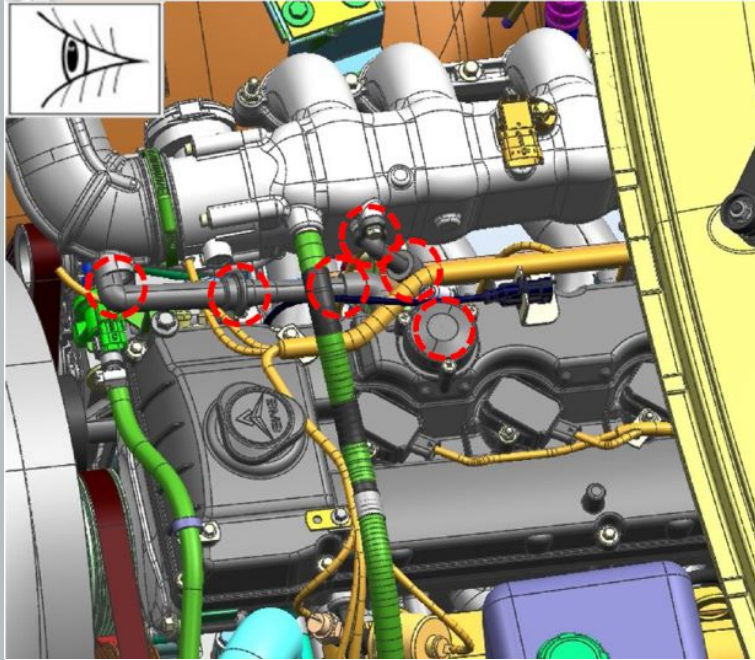

Afbeelding 3

3. Controleer visueel de aansluitingen van slangen, aftakleidingen, leidingen van het carterventilatiesysteem op lekkage.

Inspecteer de slangen visueel op schade. Lekkage van aansluitingen en beschadiging van slangen zijn niet toegestaan

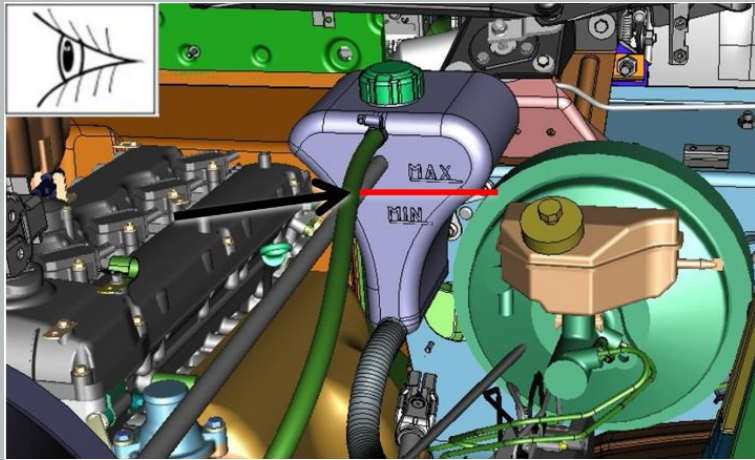

Afbeelding 4

4. Controleer visueel het koelvloeistofpeil in het expansievat.

Controleer het koelvloeistofpeil alleen bij een koude motor. Het vloeistofpeil in het expansievat moet 3-4 cm boven de "min" markering staan.



Afbeelding 5

5. Controleer het vriespunt van de koelvloeistof met een refractometer.

De vriestemperatuur van de koelvloeistof moet als volgt zijn: - voor streken met een gematigd klimaat: -35-40 ° C; - voor de regio's van het hoge noorden: -60-65 ° C.

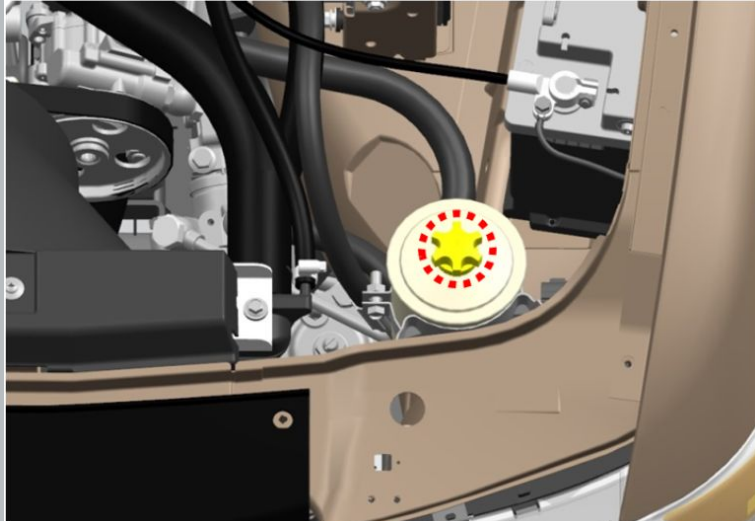

Afbeelding 6

6. Draai de moer met de O-ring van het olietankdeksel los.

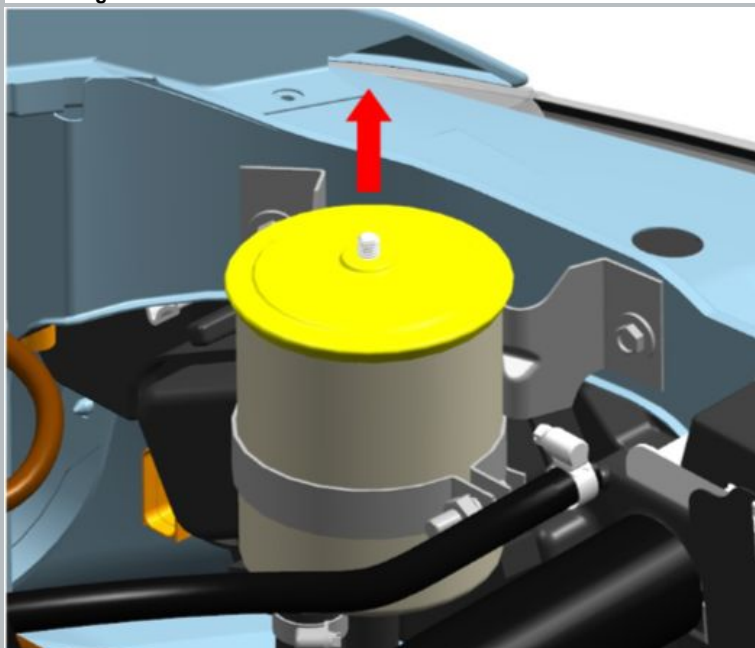

Afbeelding 7

7. Verwijder de olietankdop met een pakking.

8. Verwijder de zeef.

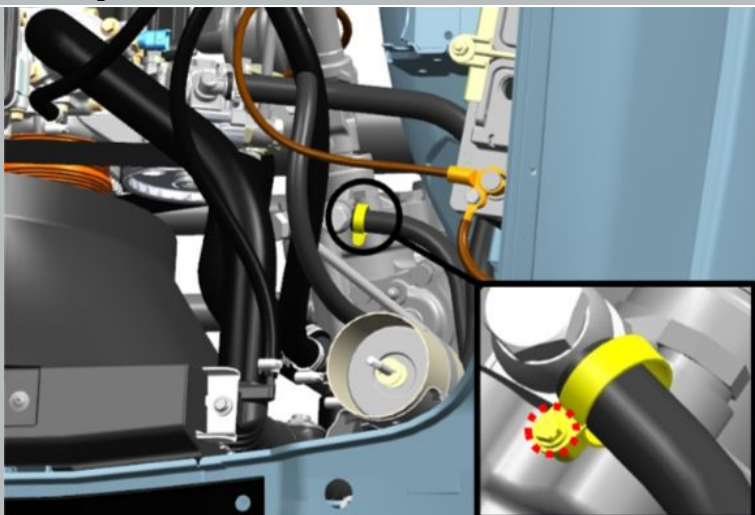

Afbeelding 8

9. Maak de klem van de afvoerslang los.

S = 7

aanhaalmoment - 5 N · m

10. Installeer de slang.

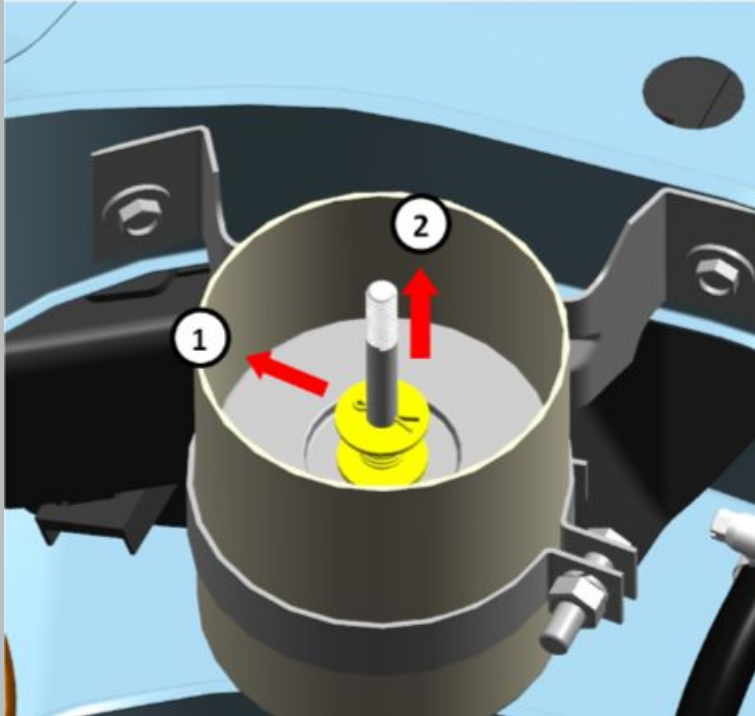

Afbeelding 9

11. Verwijder de splitpen uit de pen.

12. Verwijder het filterelement uit de olietankbehuizing.

13. Installeer een nieuw filterelement in de olietank.

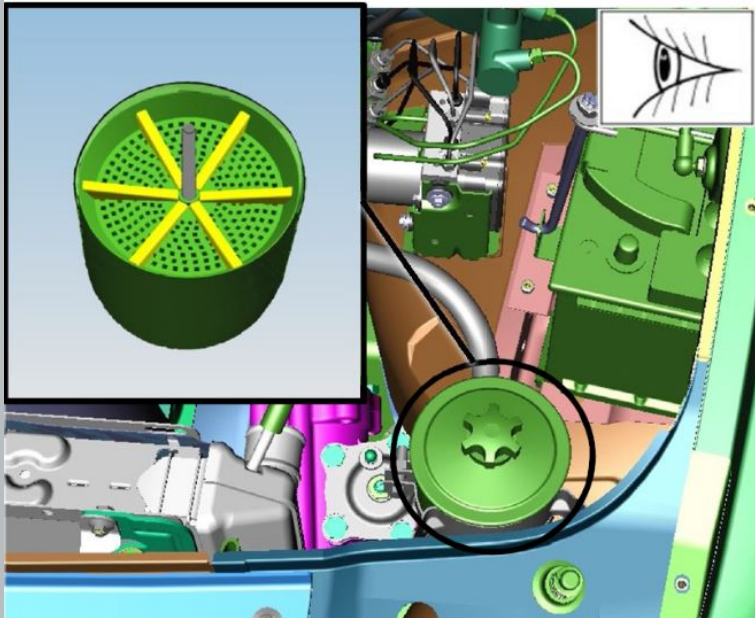

Afbeelding 10

14. Breng het oliepeil in het stuurbevestigingsreservoir naar het niveau van het rooster.

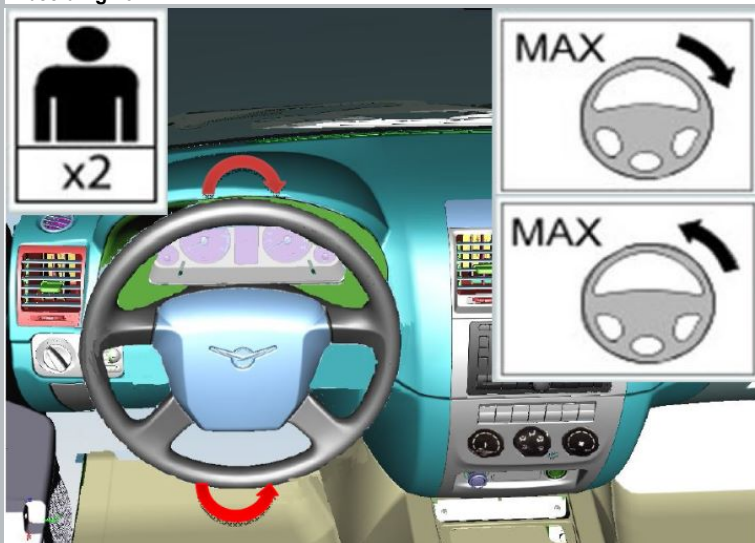

Afbeelding 11

15. Breng het voertuig omhoog zodat de voorwielen de vloer niet raken.

Start de motor niet.

16. Draai het stuurwiel in de uiterste stand totdat de luchtbellen uit de olie in de tank komen.

Start de motor niet.

17. Voeg olie toe aan de tank.

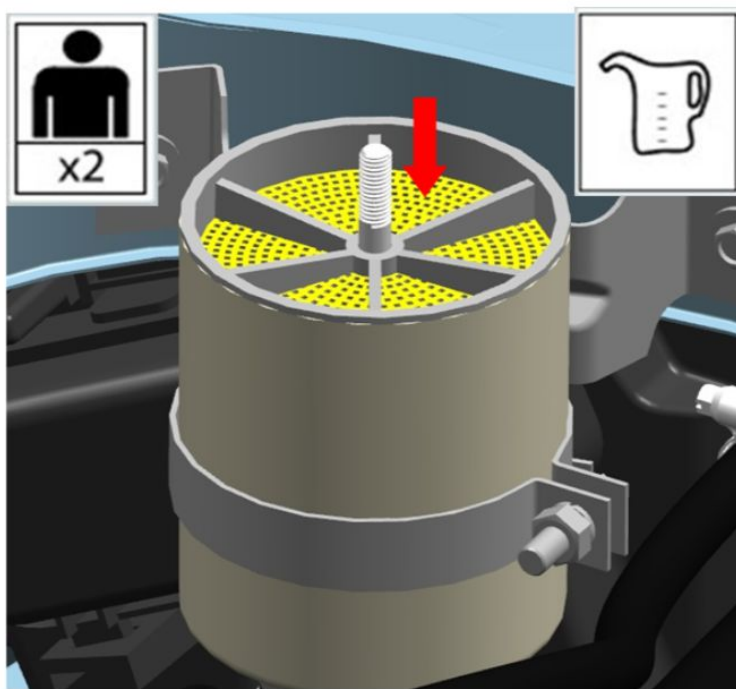

Afbeelding 12

18. Start de motor terwijl u olie bijvult.

Stop de motor als de olie hevig schuimt. Laat de olie 20 minuten staan (tot er luchtbelletjes ontstaan). Start de motor.



Afbeelding 13

19. Laat de motor 15 - 20 seconden draaien.

20. Draai het stuurwiel 2 - 3 keer in de uiterste standen.

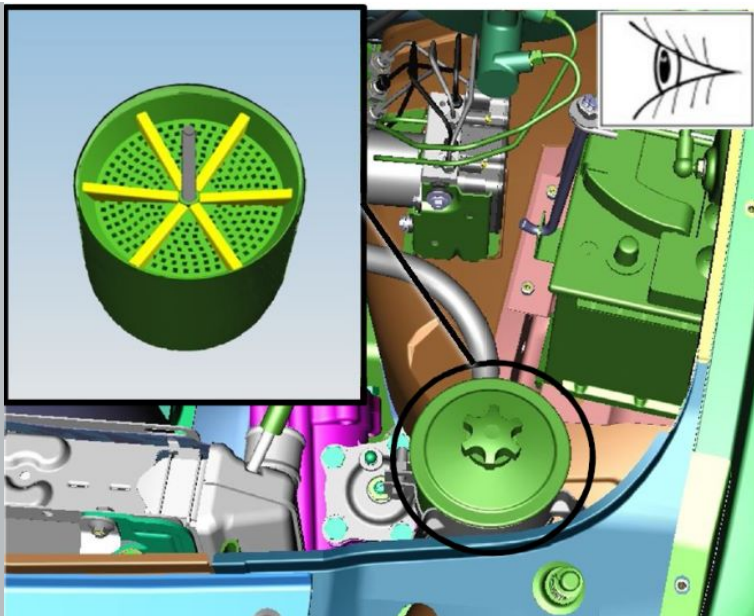

Afbeelding 14

21. Breng het oliepeil in het stuurbekrachtigingsreservoir naar het niveau van het rooster.

22. Sluit het tankdeksel.

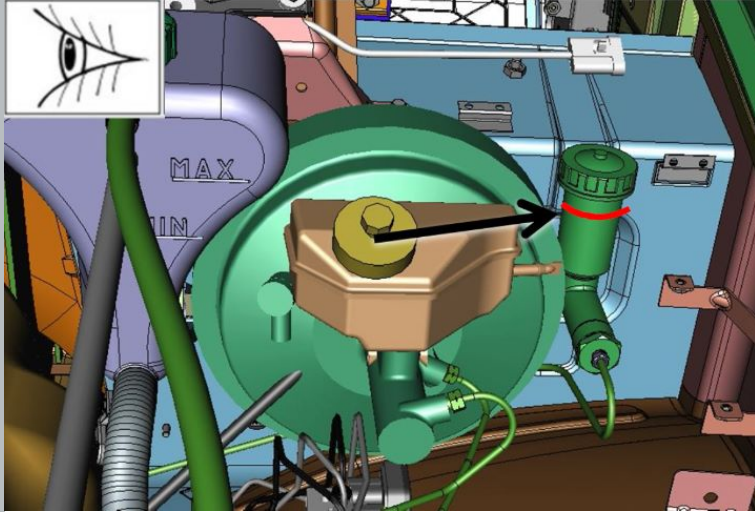

Afbeelding 15

23. Controleer het vloeistofpeil in het reservoir van de koppelingshoofdcilinder.

Het vloeistofpeil in moet 15-20 mm onder de bovenrand van de tank zijn.

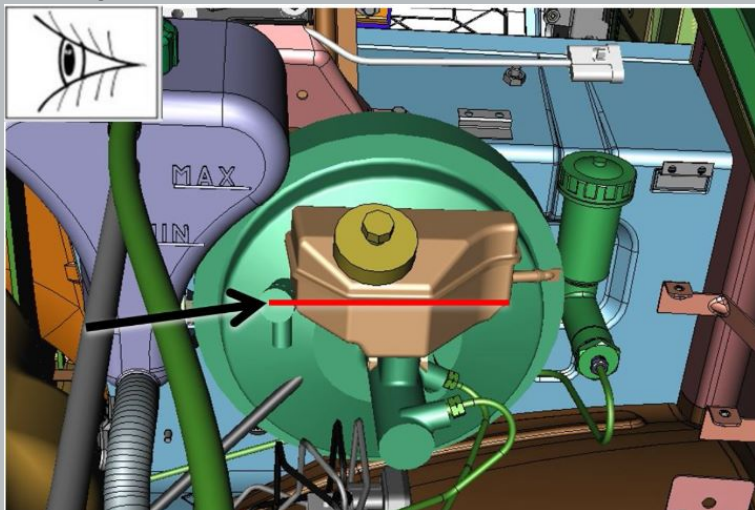

Afbeelding 16

24. Controleer het vloeistofpeil in het reservoir van de hoofdremcilinder van de hydraulische rem.

Het remvloeistofpeil moet op de "MAX" -markering staan.

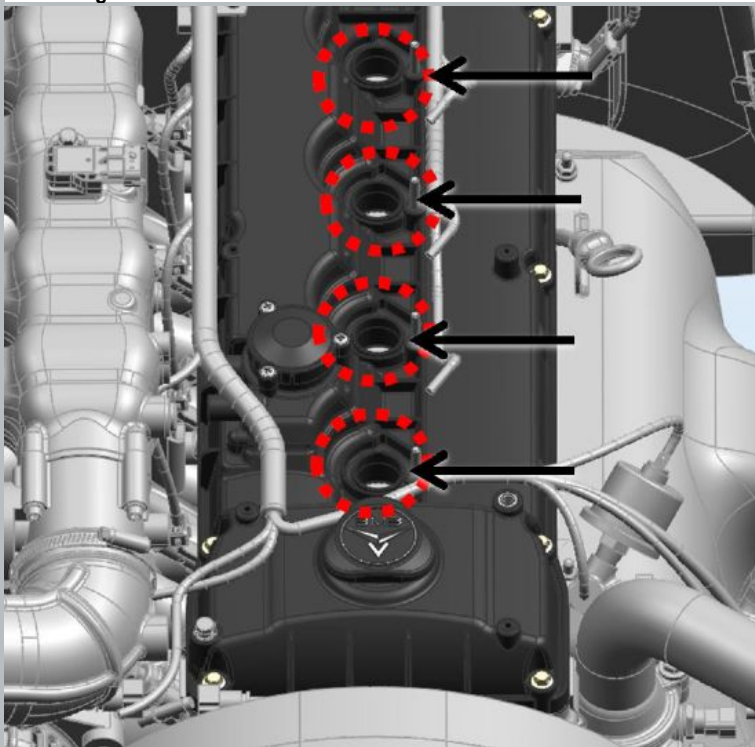

Afbeelding 17

25. Draai de bougie los en verwijder de bougie met een O-ring van de motor.

aanhaalmoment - 35 N · m

Inspecteer de bougie visueel op koolstofafzettingen. Controleer de opening tussen de bougie-elektroden. Breng siliconenvet aan op de binnenkant van het handstuk met een borstel voordat u de spoel installeert.

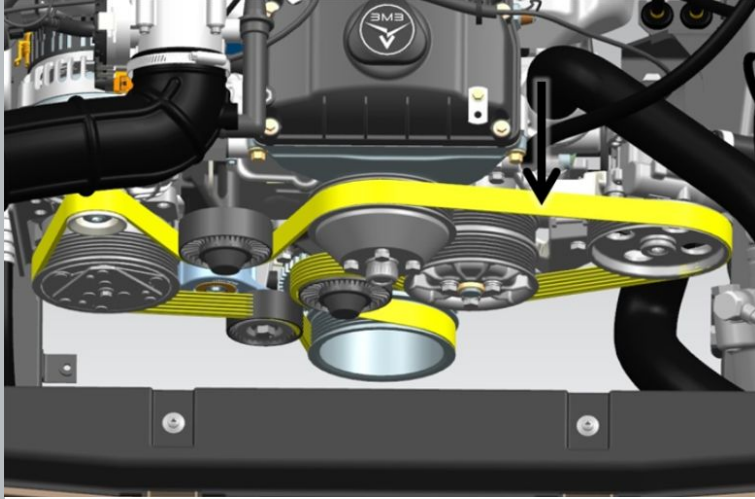

Afbeelding 18

26. Controleer de spanning van de hulpaandrijfriem.

De doorbuiging van de riem moet 5-8 mm zijn met een belasting van 40 N. Beschadiging of overmatige uitrekking van de riem is niet toegestaan.

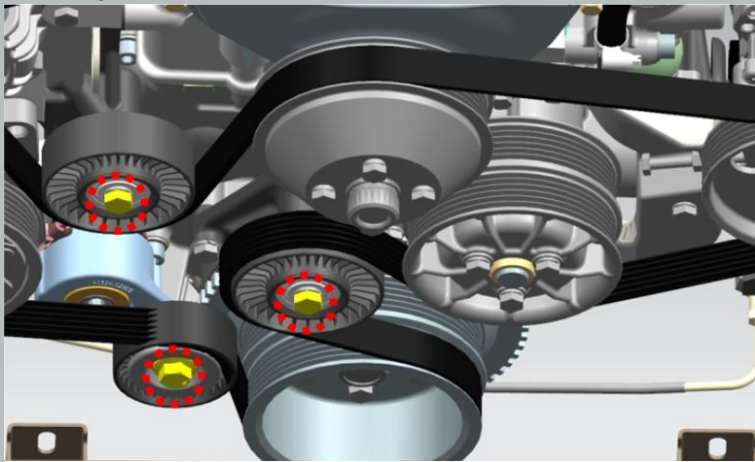

Afbeelding 19

27. Draai de spanrollen van de hulpaandrijfriem vast.

S = 14

S = 15

aanhaalmoment - 25 N · m

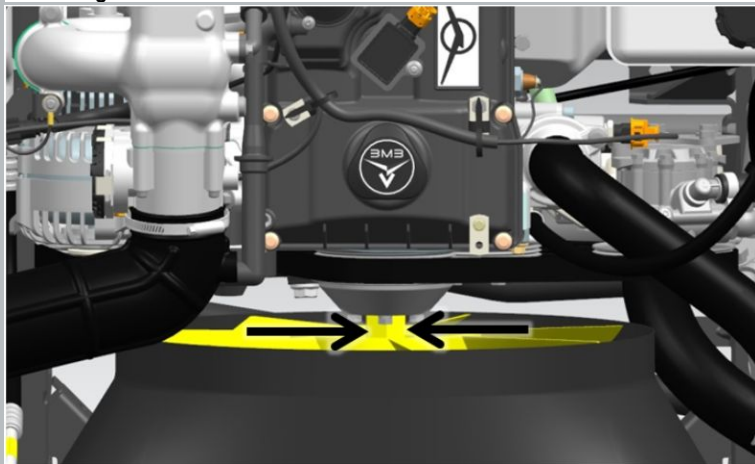

Afbeelding 20

28. Draai de steun van de ventilatorkoppeling vast.

aanhaalmoment - 55 N · m

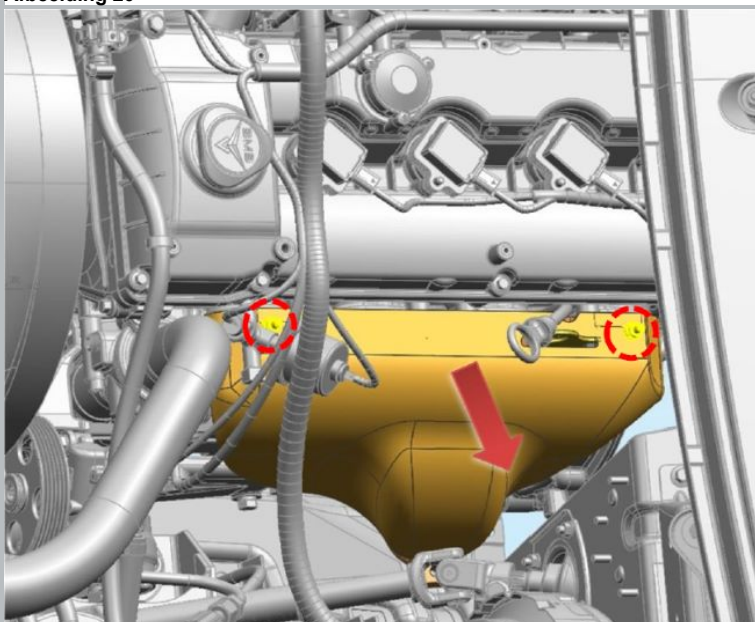

Afbeelding 21

29. Verwijder de borgmoeren van het uitlaatspruitstukscherm.

aanhaalmoment - 15 N · m

30. Verwijder het schild van het uitlaatspruitstuk.

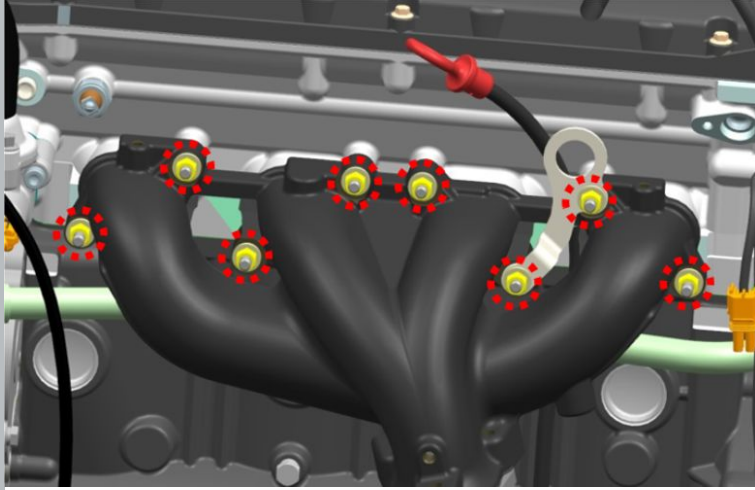

Afbeelding 22

31. Draai de borgmoeren van het uitlaatspruitstuk vast.

S = 12

aanhaalmoment - 23 N · m

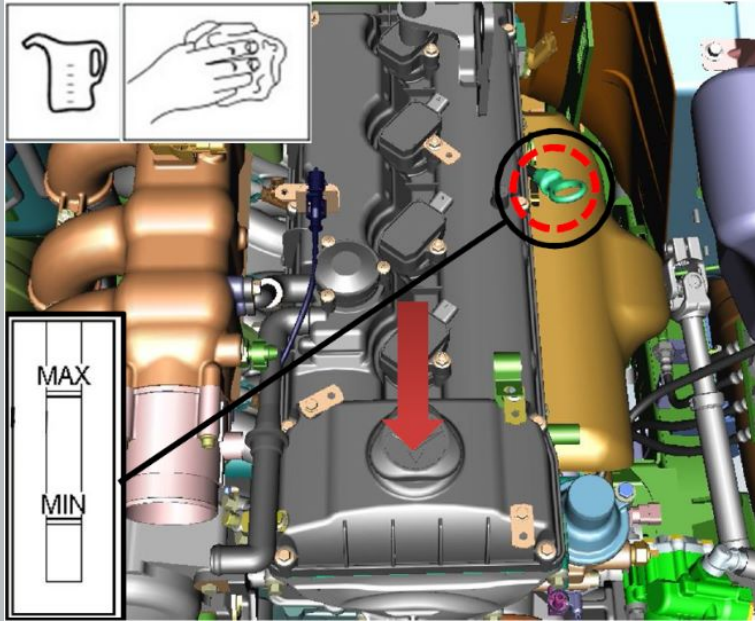

Afbeelding 23

32. Vul de motor met olie tot aan de bovenste markering op de oliepeilindicator.

33. Start de motor

De motor moet gedurende 10 minuten stationair draaien. zonder de belasting te verhogen.

34. Controleer het oliepeil.

Controleer het oliepeil na 2 - 3 minuten. na het afzetten van de motor. Voeg indien nodig olie toe tot aan de bovenste markering.

35. Voeg olie toe tot de bovenste markering op de peilstok (indien nodig).

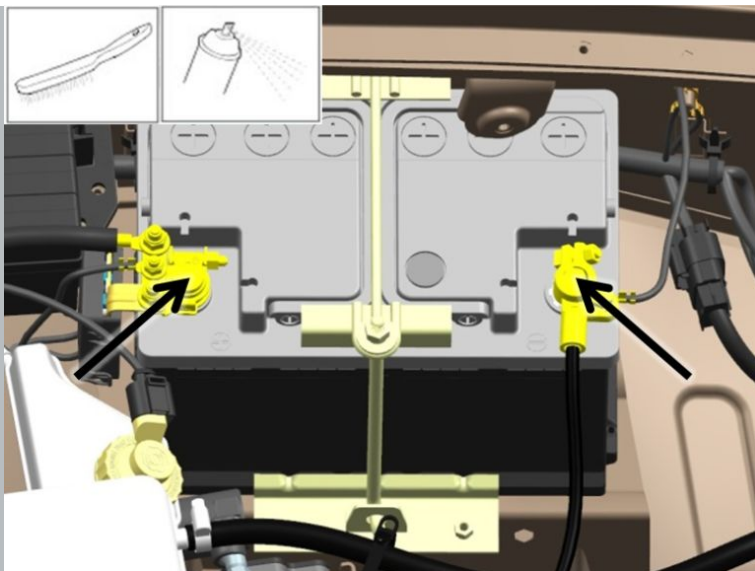

Afbeelding 24

36. Maak de polen en kabelschoenen van de accu schoon van oxides.

37. Smeer de polen en kabelschoenen van de accu's in met vet.

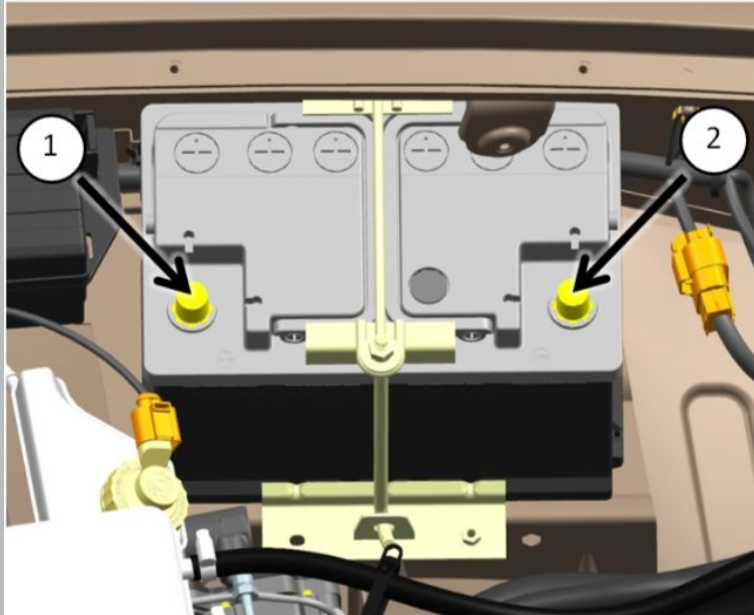

Afbeelding 25

38. Verbind de pluspool van de laadstekker met dezelfde accupool.

Maak de verbinding zonder de laadspoel in te schakelen.

39. Raak de negatieve pin op het lichaam van de laadstekker aan op de negatieve pool van de accu.

Registreer voltmeterwaarden.

40. Vergelijk de verkregen gegevens met de waarde in Tabel 3 en neem de aanbevolen maatregelen.

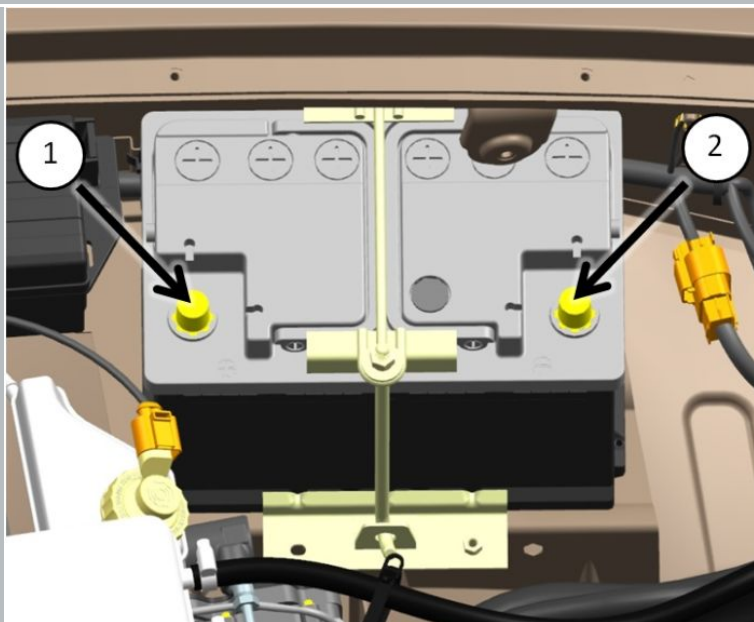

Afbeelding 26

41. Schakel de lastspoel in de laststekker in, verbind de pool met "plus" met dezelfde accuklem.

42. Raak de negatieve pin op het lichaam van de laadstekker aan op de negatieve pool van de accu en fixeër de voltmeter aflezingen op de 5e seconde.

**⚠ KENNISGEVING: meet NIET langer dan 5 seconden.**

43. Vergelijk de verkregen gegevens met de waarde in Tabel 3 en neem de aanbevolen maatregelen.

44. Vul de TO-45000-kaart in voor UAZ-Patriot (benzine)

zie tabel 4