

TO-60000 UAZ-PATRIOT (B)

Reparatie-instructies
nummer
00505

Naam reparatie-instructies
TO-60000 UAZ-Patriot (B)

Geldt voor
31630000030511
...

Model
PATRIOT

Productie periode
allemaal

Wijziging
niet geselecteerd

Speciaal gereedschap

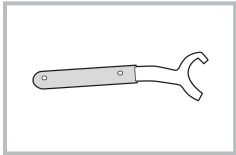

Sleutel voor het vasthouden van de waterpompas
005500000404900

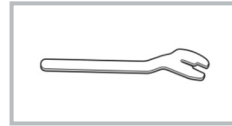

Sleutel voor verwijderen van viskeuze koppeling
van ventilator
005500000355600

Algemene uitrusting

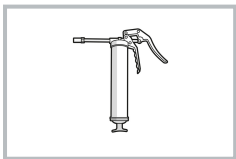

Vetspuit

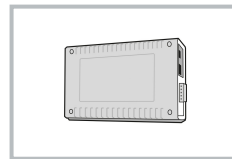

Diagnostisch systeem UAZ

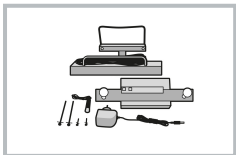

Een apparaat voor het meten van de totale speling
van de besturing

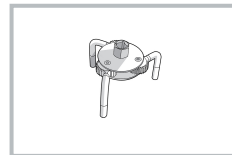

Oliefilter verwijderaar

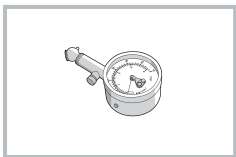

Bandenspanningsmeter

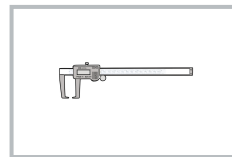

Remklauw

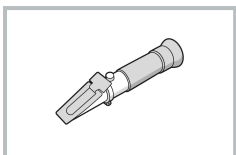

Een apparaat voor het meten van de dichtheid van
een koelvloeistof (refractometer)

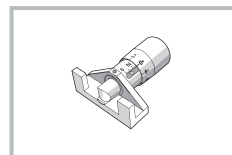

Universele riemspanningstester

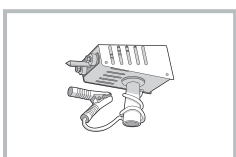

Laad vork

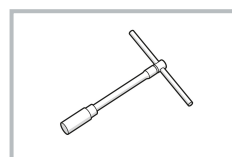

Bougiesleutel

Controleer / vervang:

1. Werk buiten de auto.

Raadpleeg de instructies - Auto-installatie op lift (00410)

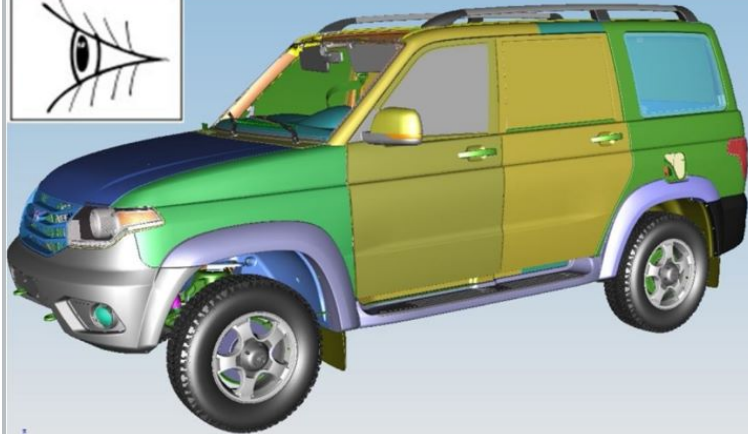
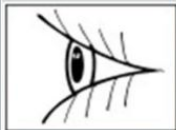

Afbeelding 1

1. Controleer door middel van inspectie op schilfers, scheuren en corrosie van de carrosserie lak.

De aanwezigheid van chips, scheuren en corrosiecentra van de carrosserie lak is niet toegestaan.

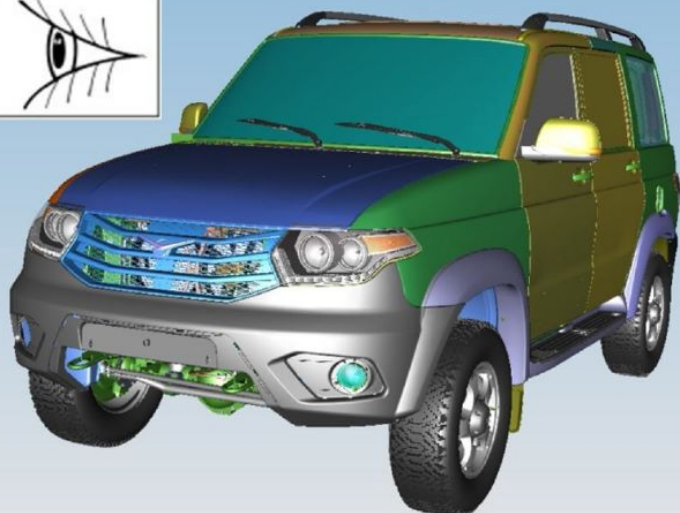
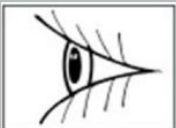

2. Controleer door inspectie op schilfers, scheuren in glas en achteruitkijkspiegels, verlichtingsinrichtingen en lichtalarmen.

De aanwezigheid van chips, scheuren in glas en achteruitkijkspiegels, verlichtingsinrichtingen en lichtsignaalinrichtingen is niet toegestaan.

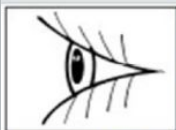

Afbeelding 2

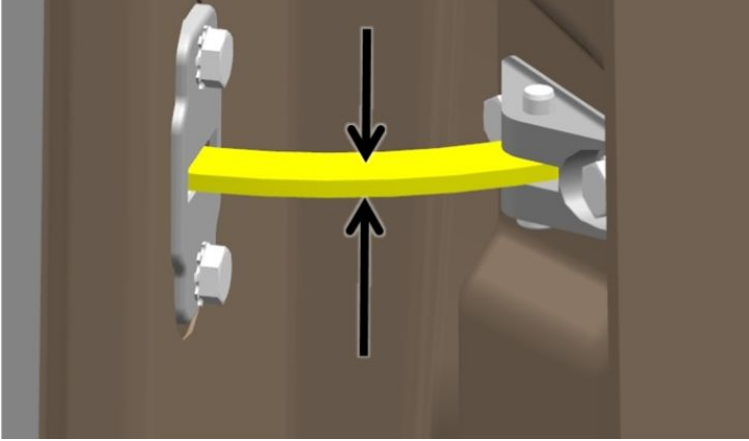

Afbeelding 3

3. Breng vet aan op de deuraanslagen.

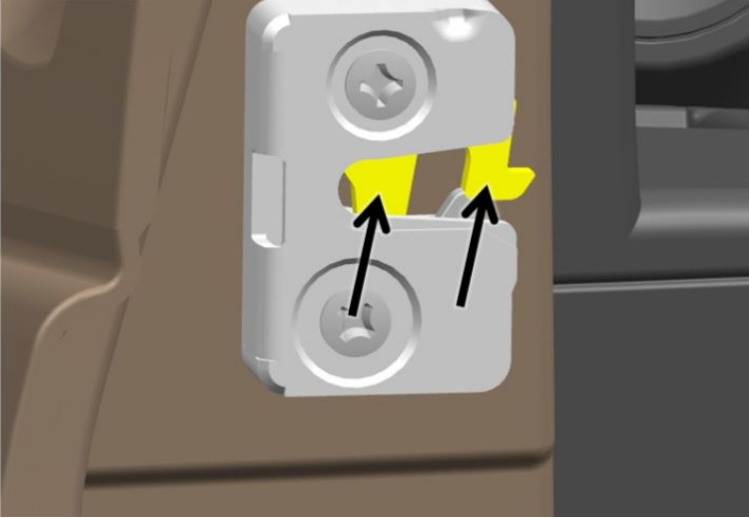

Afbeelding 4

4. Breng vet aan op de deursloten.

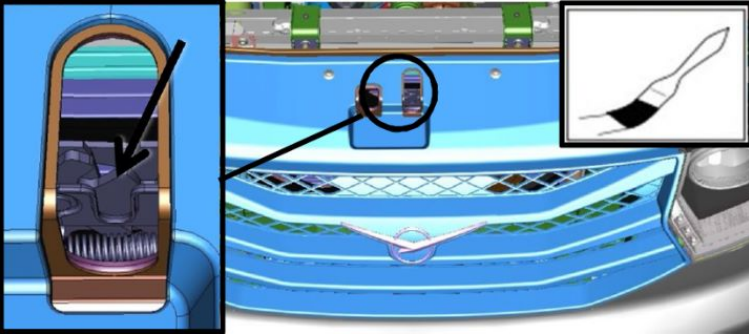

Afbeelding 5

5. Breng vet aan op de motorkapvergrendeling en haak.

6. Smeer de scharnieren van de achterklep met een injectiespuit.

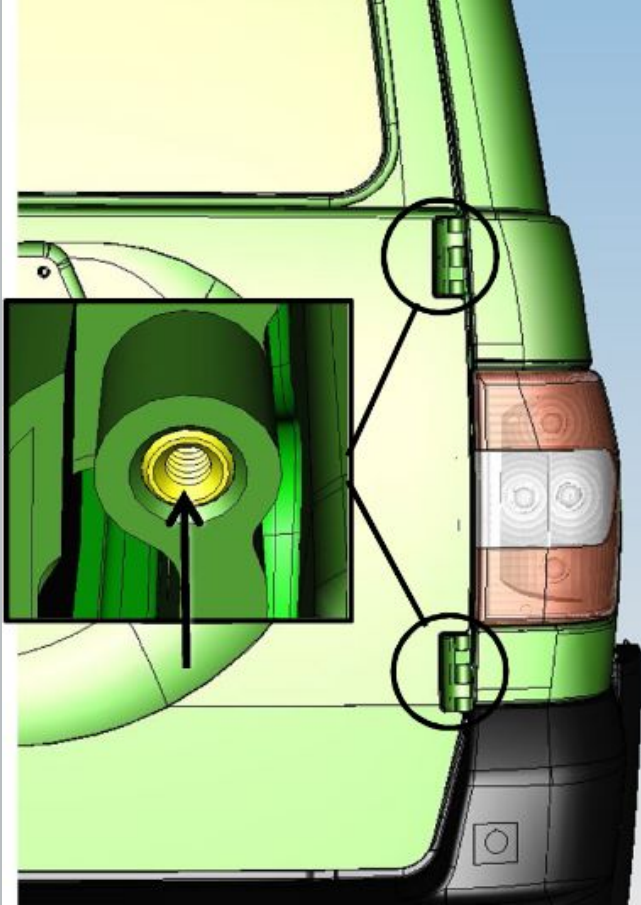

Afbeelding 6

2. Werk in de auto.

BEELD

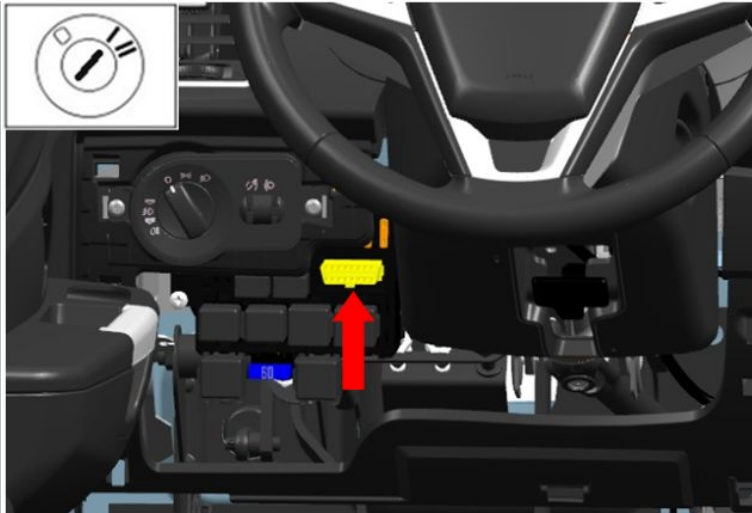

Afbeelding 1

OPERATIE BESCHRIJVING

1. Sluit het UAZ-diagnosesysteem aan op de OBD-II-connector.
2. Schakel het contact in.
3. Controleer op de aanwezigheid van DTC's in alle gediagnosticeerde elektronische regeleenheden van het voertuig.
4. Controleer op foutcodes in de ABS-regeleenheid.



5. Controleer de werking van het verwarmingssysteem.

Op een warme motor, door aan de bedieningsknoppen voor de verwarmingsventilatorsnelheid, distributie en mengkleppen te draaien, organoleptisch (met de palm van uw hand) de toevoer van verwarmde lucht en de verhoogde luchtstroom naar de deflectoren van het verwarmingssysteem controleren wanneer de schakelaar van de ventilatorschakelaar wordt overgeschakeld naar de "max" -zijde.

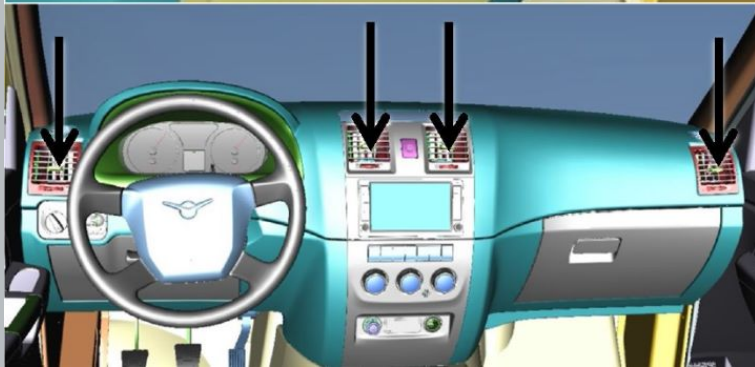

Afbeelding 2

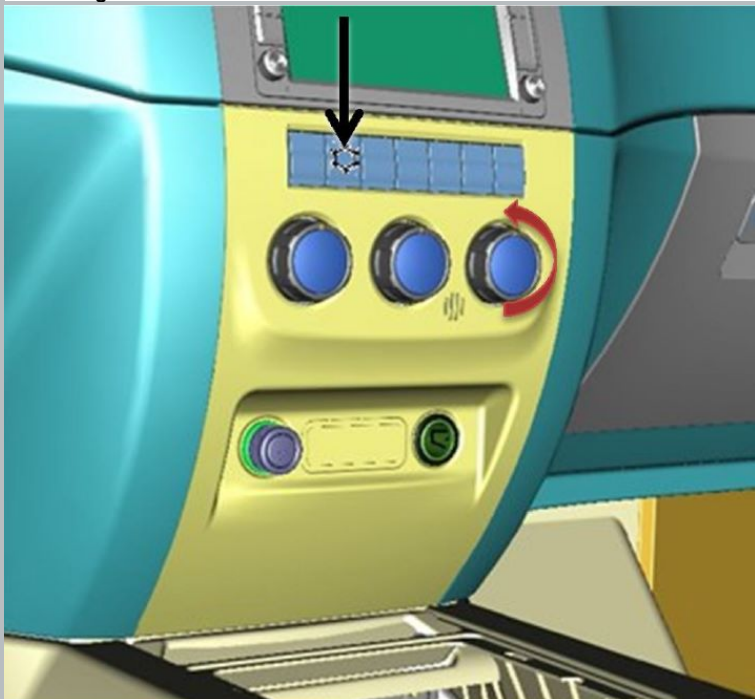

6. Controleer de efficiëntie van het airconditioningsysteem.

Druk op de knop om de airconditioner in te schakelen. De indicator van de knop moet gaan branden en de compressoraandrijving moet aan staan (de compressorpoelie draait). De verwarmingsventilator wordt automatisch ingeschakeld op minimale snelheid. Controleer organoleptisch (met de palm van uw hand) de toevoer van gekoelde lucht en de toename van de luchtstroom in de deflectors van het verwarmingssysteem wanneer de ventilatorschakelaar naar de "max" -zijde wordt geschakeld, zet de hendel op de "0" positie. Laat de motor draaien totdat de elektrische ventilatoren aanslaan. Druk op de knop om de airconditioner uit te schakelen. De luchtstroom van de deflectors moet stoppen. Controleer het uitschakelen van de elektrische ventilatoren van de airconditioner; de compressorpoelie mag niet draaien.

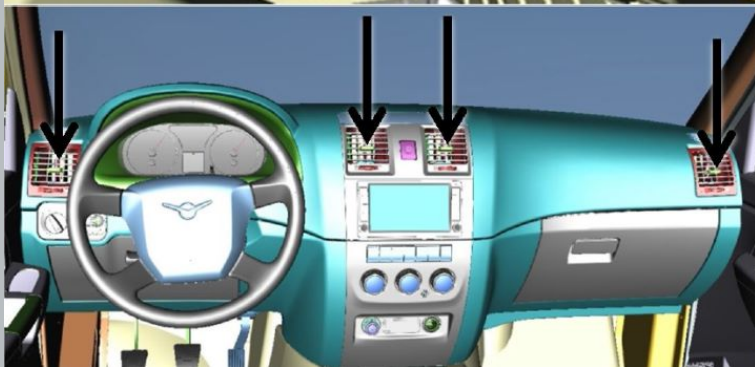

Afbeelding 3

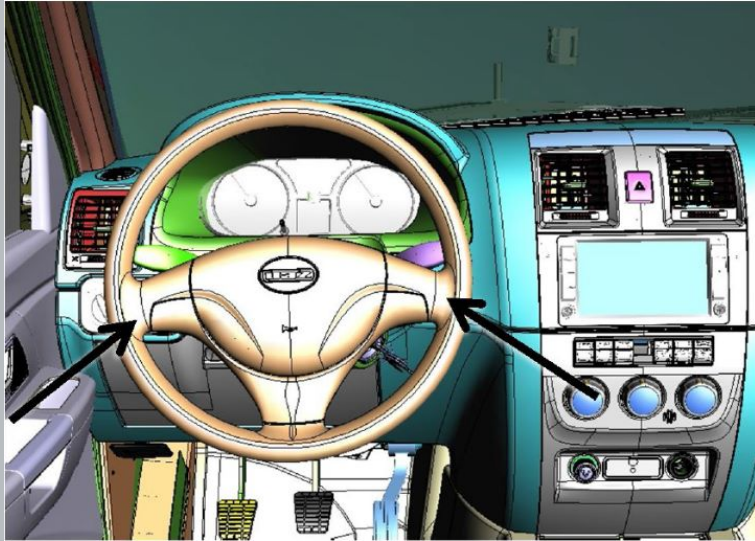

Afbeelding 4

7. Monteer de apparaatonderdelen op het stuur en op het linker voorwiel van de auto.

8. Controleer de totale speling van de besturing volgens de bedieningsinstructies van het apparaat.

De totale speling mag niet hoger zijn dan 20 graden.

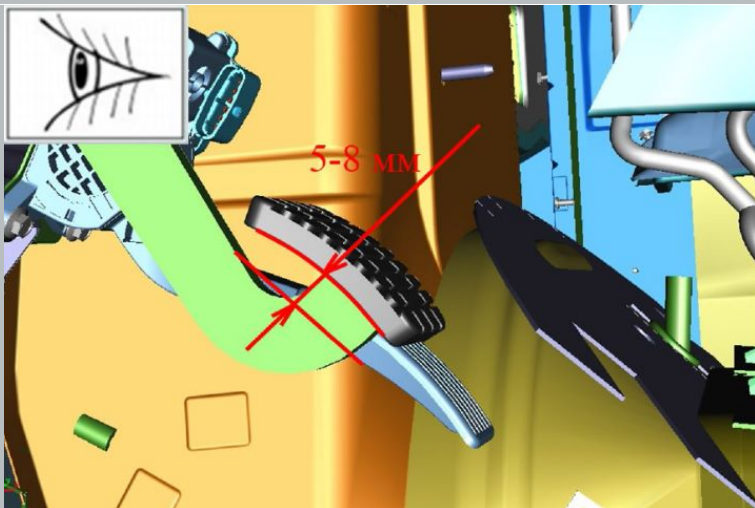

Afbeelding 5

9. Controleer de vrije slag van het rempedaal.

De vrije slag van het rempedaal moet 5-8 mm zijn.

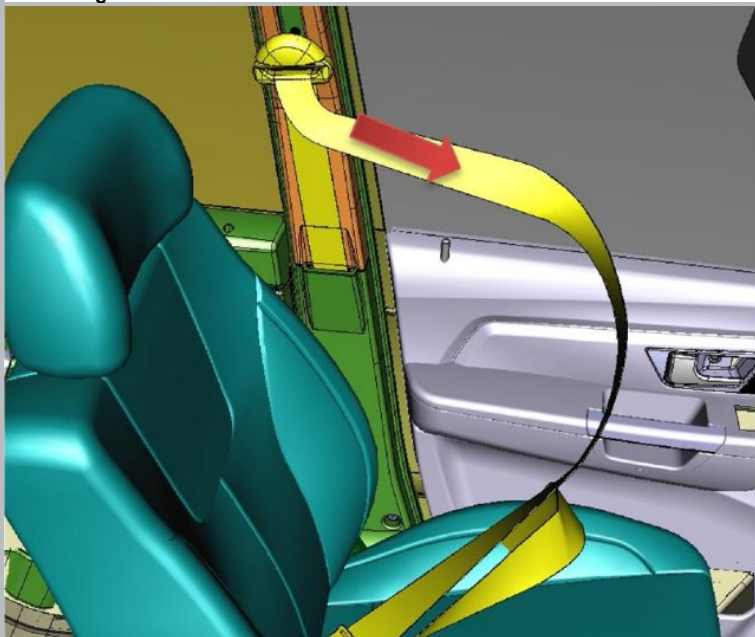

Afbeelding 6

10. Controleer de werking van het oprolmechanisme van de bestuurdersgordel.

Het apparaat moet de riem gemakkelijk en zonder blokkering op de traagheidshaspel opwinden.

11. Controleer de functionaliteit van de oprolmechanisme van veiligheidsgordels.

Bij het scherp trekken op verschillende lengtes, moet de traagheidspoel de verandering in de lengte van de riem blokkeren.

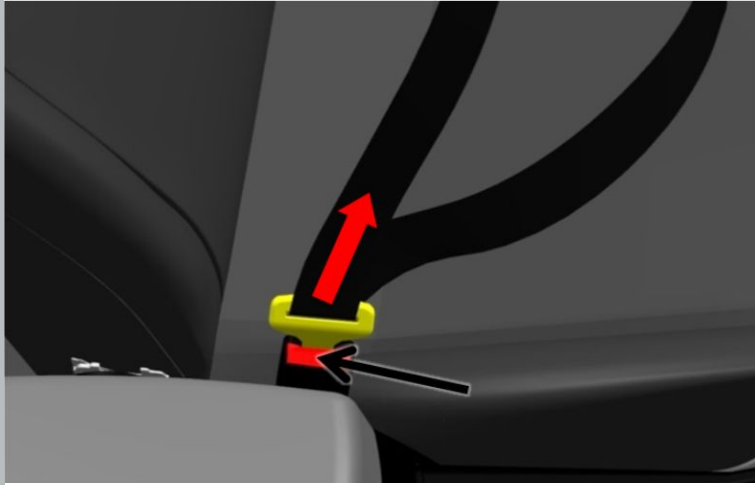

Afbeelding 7

12. Controleer de werking van de gordelvergrendeling.

De gordelsluiting moet stevig in het apparaat passen. Bij het ontgrendelen moet de gesp uit de vergrendeling worden geworpen.

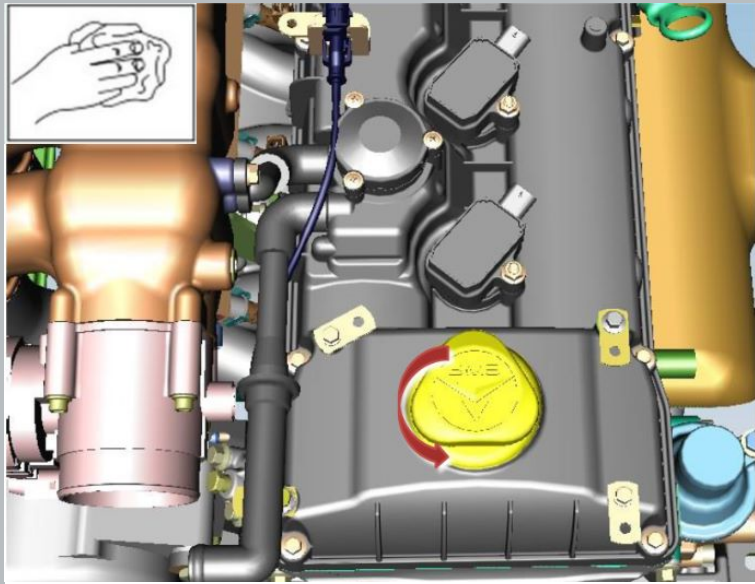

Afbeelding 8

13. Open de motorkap en verwijder de motorolievuldop.

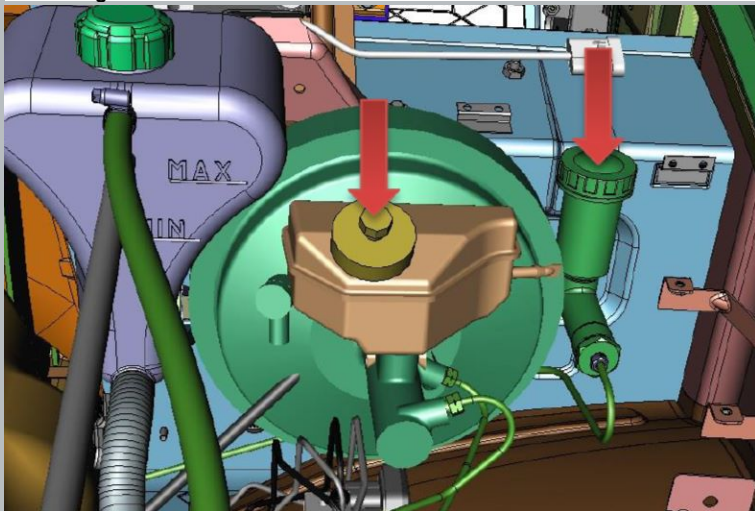

Afbeelding 9

14. Verwijder de kappen van de reservoirs van de hoofdremcilinder en de koppelingcilinder.

15. Monteer het apparaat voor het ontluchten van het rem- en koppelingssysteem op de reservoirs.



Afbeelding 10

16. Verwijder het deksel van het expansievat.

3. Werkt onder de autobodem.

BEELD

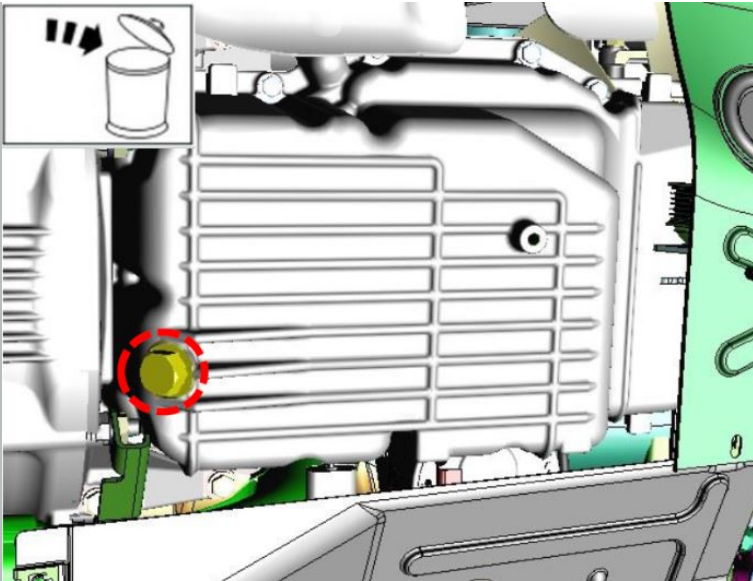

Afbeelding 1

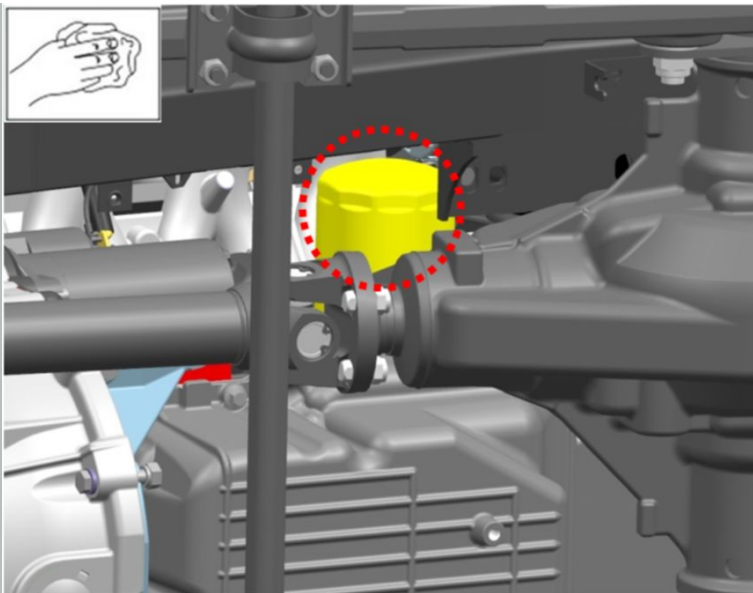

Afbeelding 2

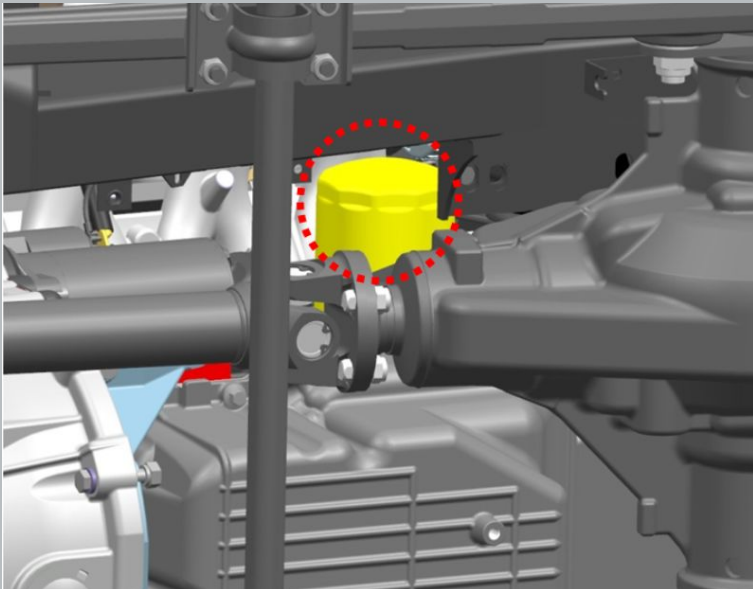

Afbeelding 3

OPERATIE BESCHRIJVING

1. Plaats een opvangbak onder het oliecarter om de olie af te tappen.

2. Draai de aftapplug van het motorcarter los, verwijder de afdichtring van de aftapplug.

aanhaalmoment - 28 N · m

⚠ KENNISGEVING: Hergebruik van de afdichtring van de aftapplug is niet toegestaan.

3. Laat de olie weglopen.

De wachttijd is 10 minuten.

4. Installeer de aftapplug van de transmissie.

aanhaalmoment - 28 N · m

5. Schroef het oliefilter los.

Zorg ervoor dat de O-ring van het filter niet op de warmtewisselaar achterblijft.

⚠ MELDING: hergebruik van filters is niet toegestaan.

6. Schroef het filter erin totdat de O-ring het vlak op de warmtewisselaar raakt en draai het filter dan een 3/4 slag.

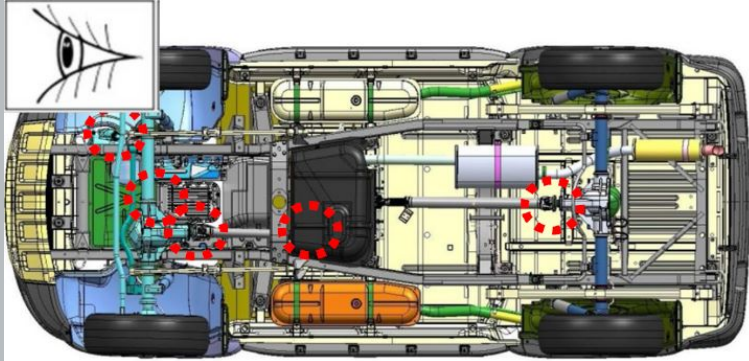

Afbeelding 4

7. Inspecteer visueel de pakkingen en oliekereringen van de motor, versnellingsbak, tussenbak, stuurhuis, voor- en achterassen.

Olielekkage en -uitstoot is niet toegestaan.

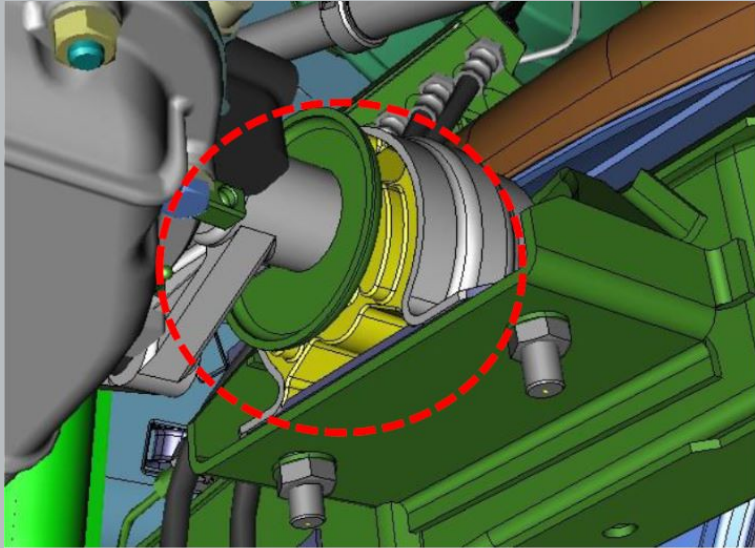

8. Controleer de staat van de motorsteunen en steunen die op het cilinderblok zijn gemonteerd door middel van visuele inspectie.

Geen delaminatie of breuk van motorsteunen is toegestaan.

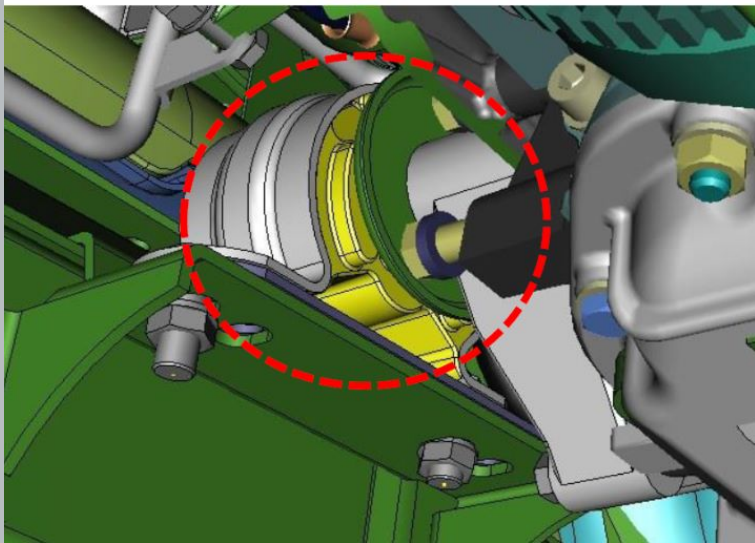

Afbeelding 5

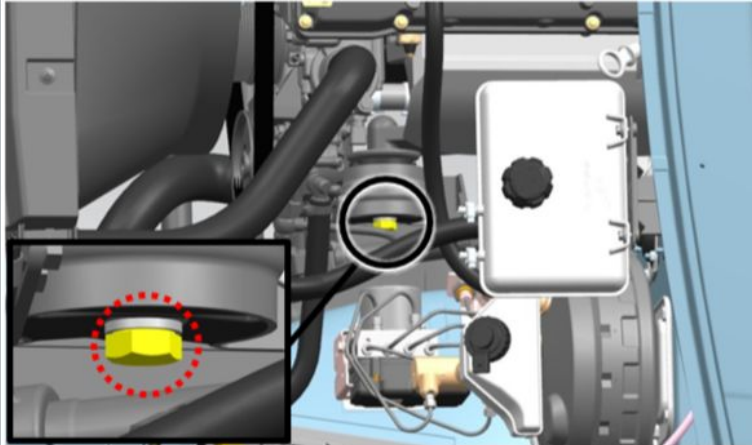

9. Draai de bouten vast waarmee de voorste motorsteunen aan de beugels zijn bevestigd.

S = 22

aanhaalmoment - 100 N · m

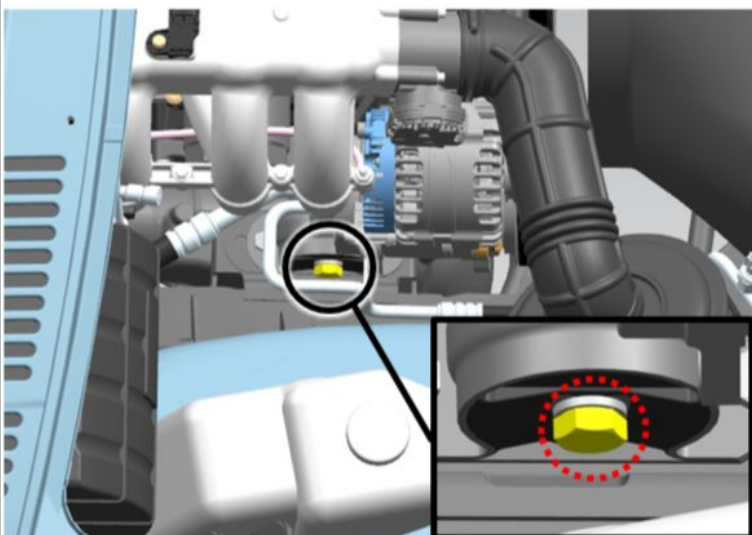

Afbeelding 6

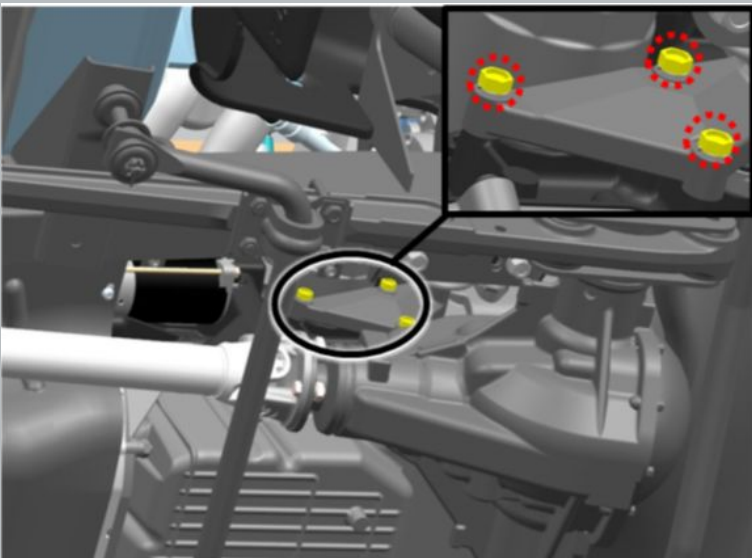

10. Draai de bouten vast waarmee de steunen van de voorste motorsteunen aan het cilinderblok zijn bevestigd.

S = 14

aanhaalmoment - 32 N · m

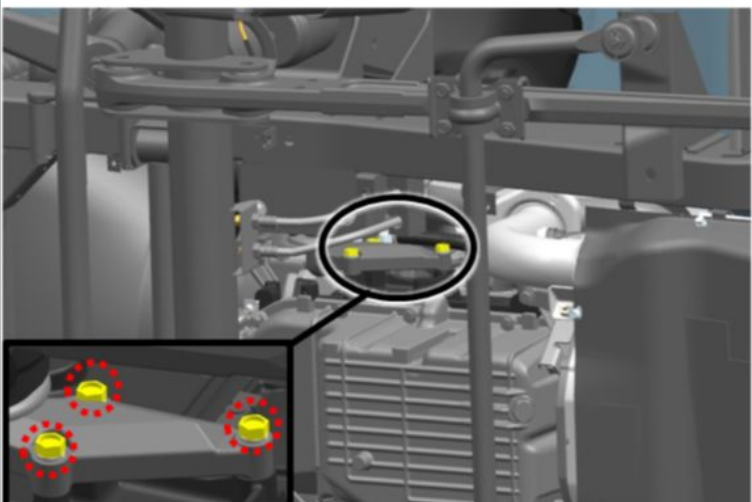

Afbeelding 7

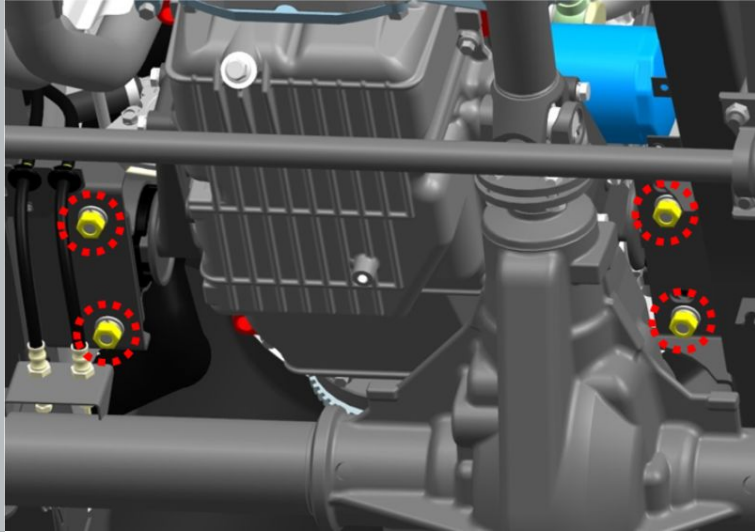

Afbeelding 8

11. Draai de moeren vast waarmee de voorste motorsteunen aan de framesteunen zijn bevestigd.

S = 17

S

=

19

aanhaalmoment - 56 N · m

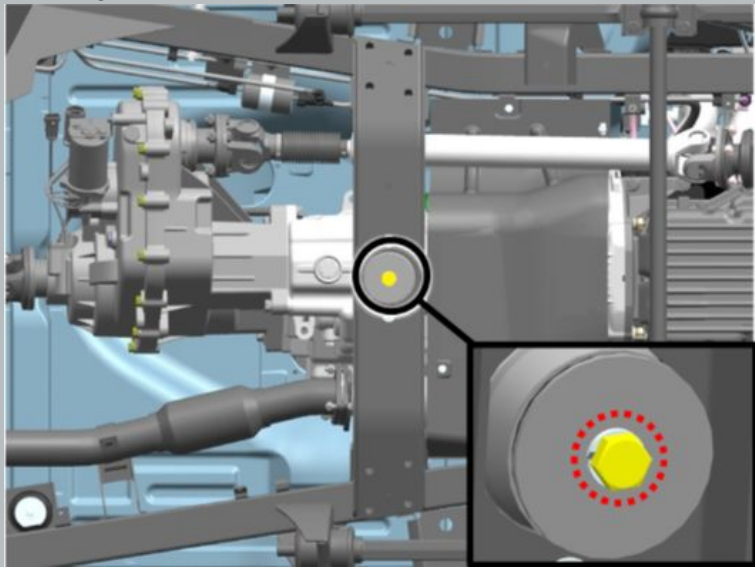

Afbeelding 9

12. Draai de bout vast waarmee de achterste motorsteun aan de beugel is bevestigd.

S = 19

aanhaalmoment - 90 N · m

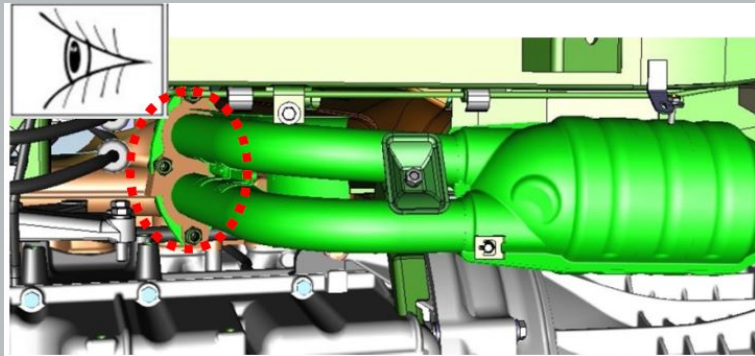

13. Controleer de aansluitingen van het uitlaatsysteem visueel op lekkage.

Het lekken van verbindingen is niet toegestaan.

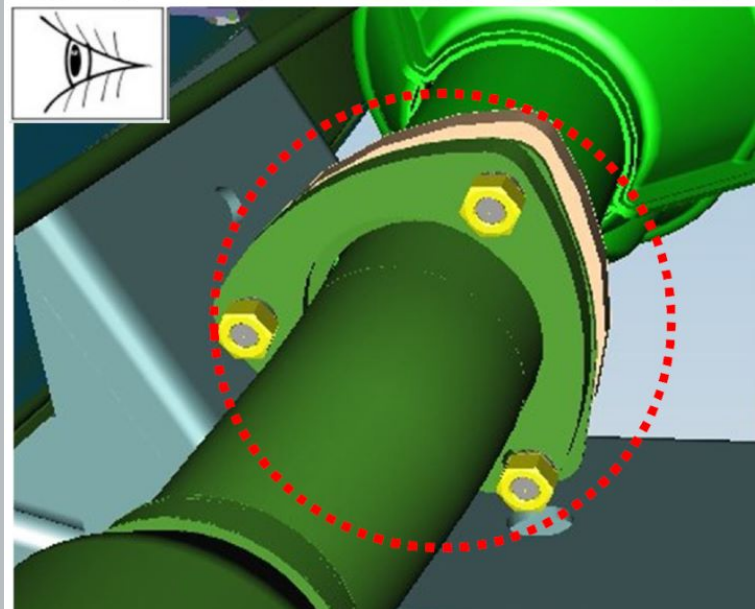

Afbeelding 10

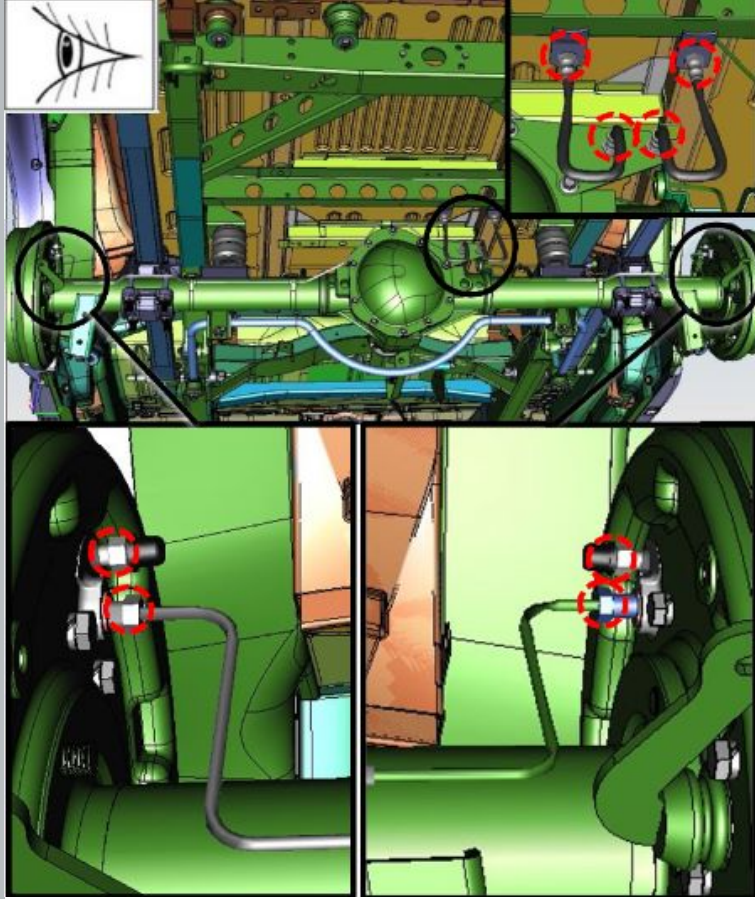

14. Controleer visueel de aansluitingen van de leidingen van de koelsystemen, verwarming, stroomtoevoer, hydraulische aandrijving van remmen en koppeling, vacuümafnamesysteem van de vacuümrembekrachtiger, de staat van leidingen en slangen.

Lekkage van koelvloeistof, brandstof, remvloeistof, lekken in de vacuümslang (vacuümbooster) zijn niet toegestaan. Bediening van vervormde leidingen van de hydraulische aandrijving van remmen, delen van het vacuümafvoersysteem is niet toegestaan.

Afbeelding 11

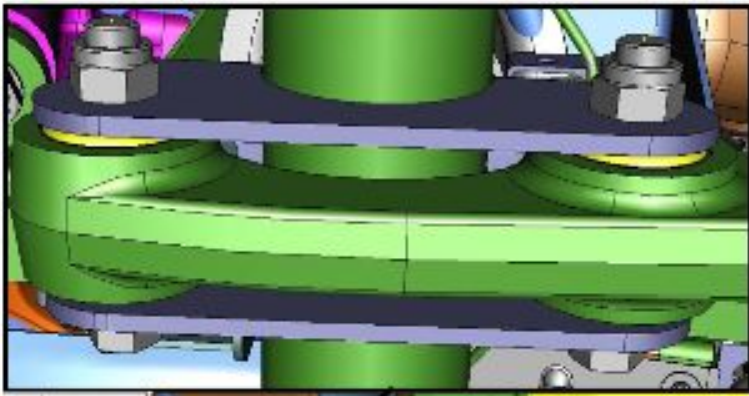

15. Inspecteer de lengtestangverbindingen.

De scharnieren mogen geen scheuren, breuken, ondersnijdingen en slijtage van rubber vertonen langs het uiteinde van het scharnier.

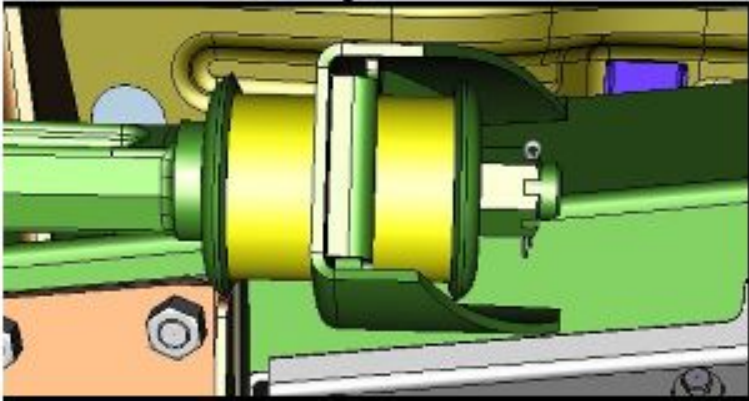
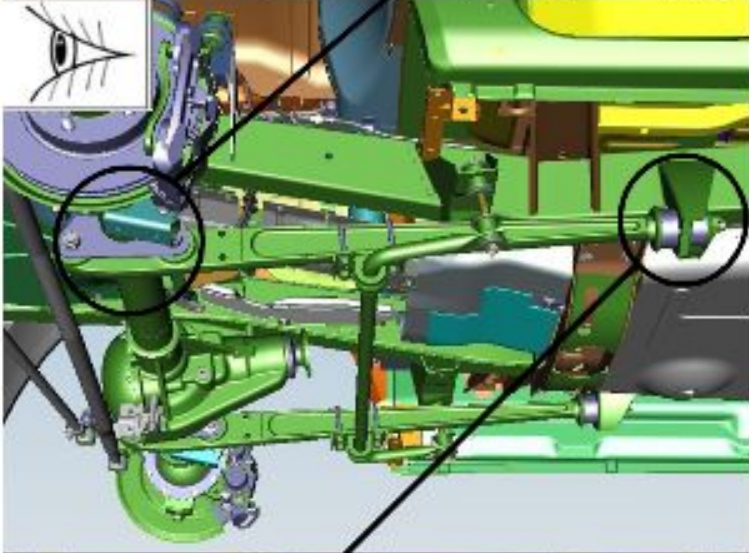

Afbeelding 12

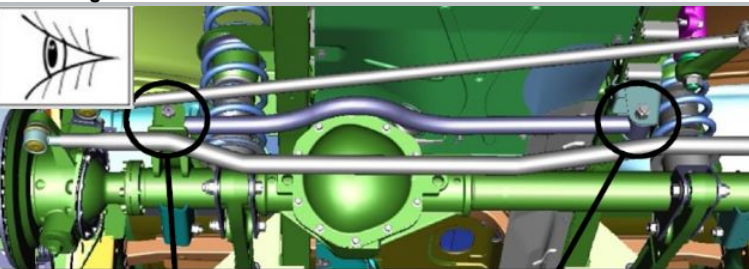

16. Inspecteer de dwarsverbindingsverbindingen.

De scharnieren mogen geen scheuren, breuken, ondersnijdingen en slijtage van rubber vertonen langs het uiteinde van het scharnier.

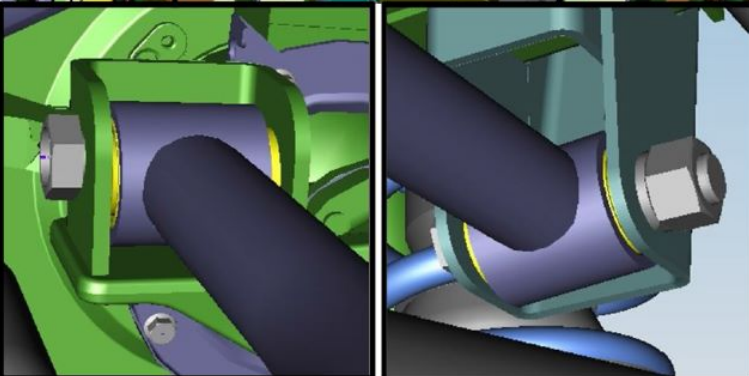

Afbeelding 13

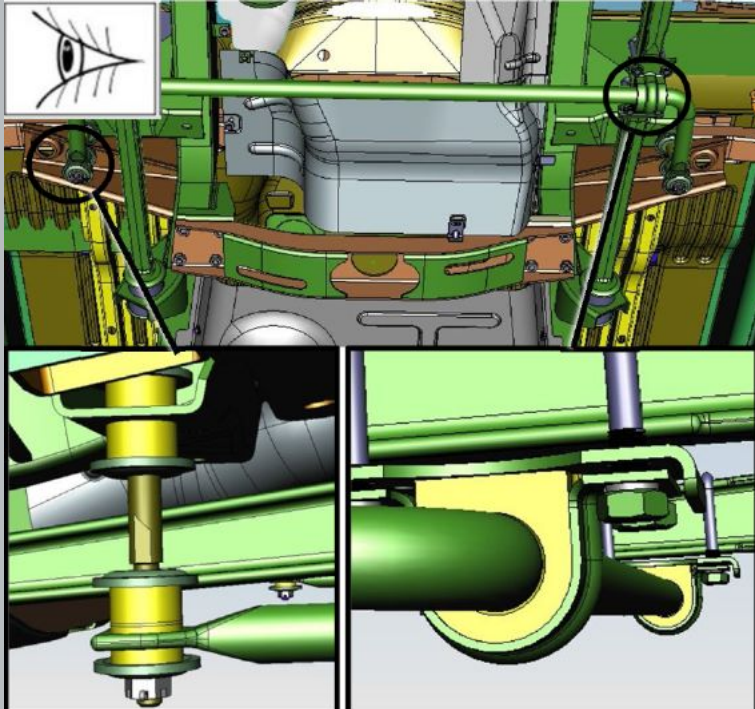

Afbeelding 14

17. Inspecteer de voorste stabilisatorstangverbindingen.

De scharnieren mogen geen scheuren, breuken, ondersnijdingen en slijtage van rubber vertonen langs het uiteinde van het scharnier.

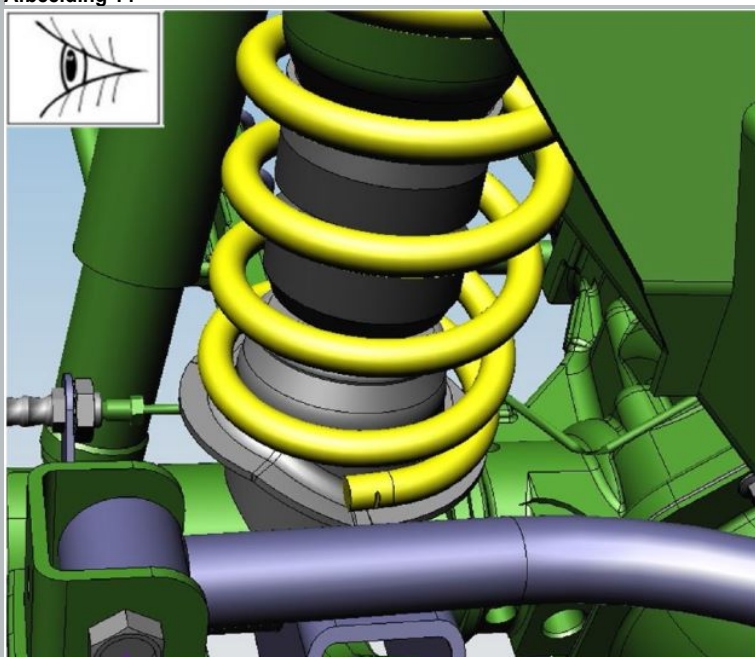

Afbeelding 15

18. Inspecteer de veren.

De veren mogen geen mechanische schade en vervorming van de spoelen hebben.

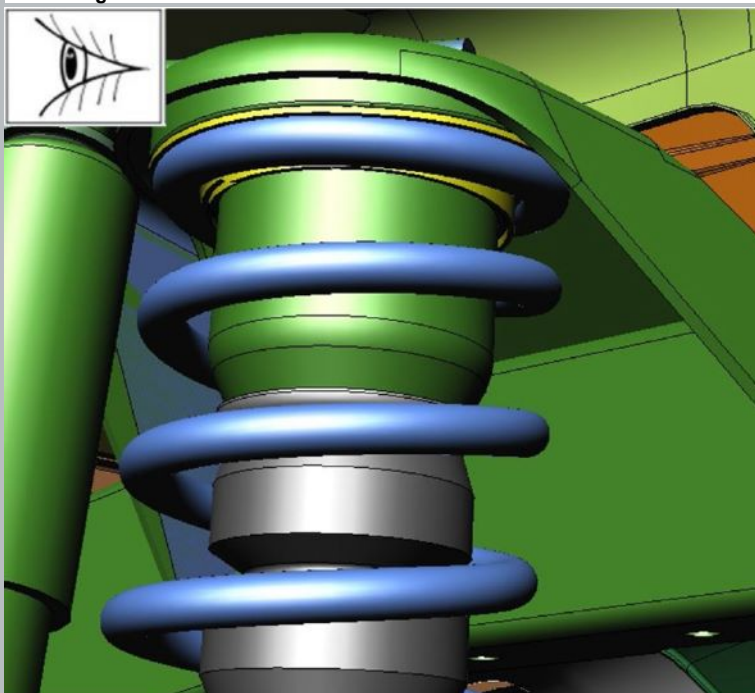

Afbeelding 16

19. Inspecteer de rubberen veerafdichtingen.

De pakkingen mogen geen mechanische schade en vervorming vertonen.

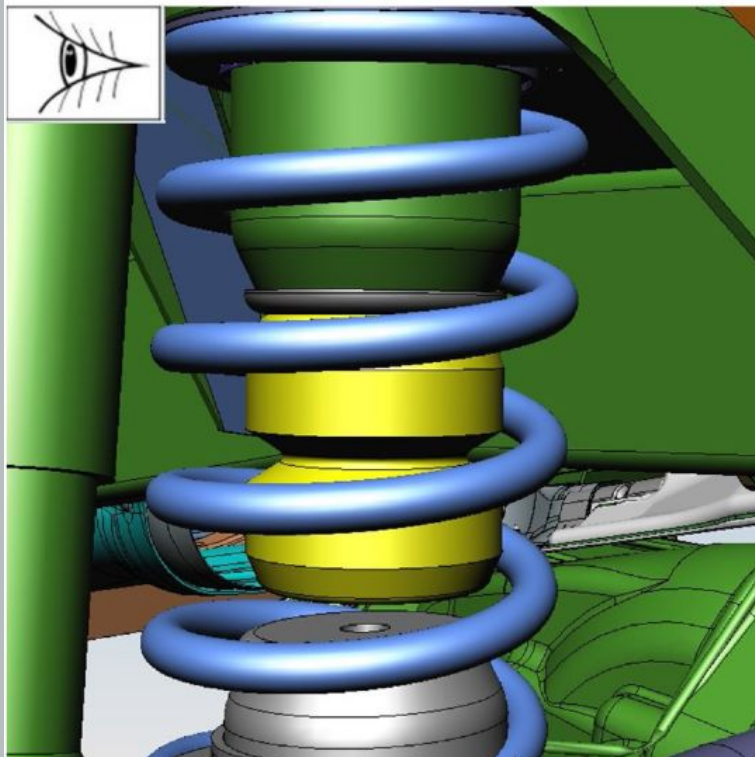
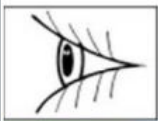

Afbeelding 17

20. Inspecteer de veerbuffers.

Veerbuffers mogen geen scheuren, breuken en vervormingen vertonen.

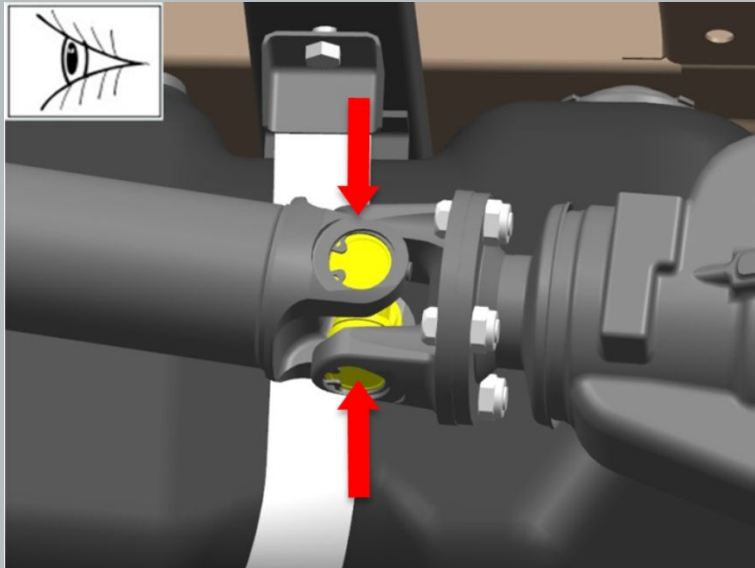

Afbeelding 18

21. Controleer de speling in de dwarsbalken van de cardanassen door een afwisselende handkracht uit te oefenen langs de assen van de dwarsbalken.

Speling in de dwarsbalken is niet toegestaan.

22. Draai het kruis 90 graden en controleer opnieuw.

Speling in de dwarsbalken is niet toegestaan.

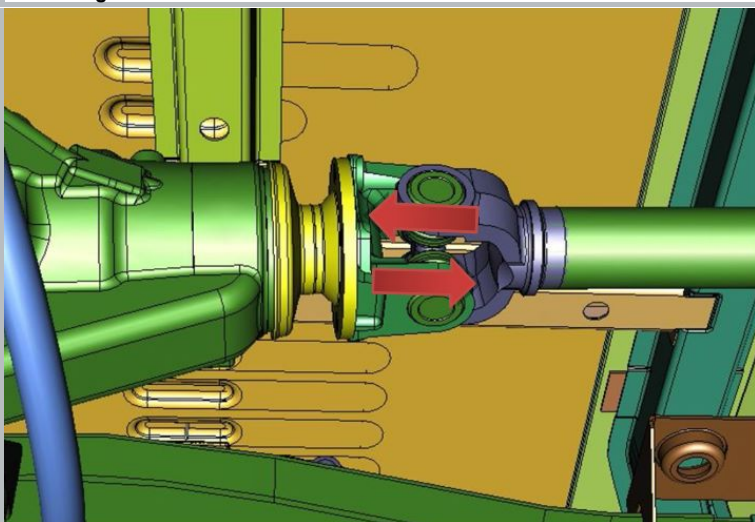

Afbeelding 19

23. Controleer de aanwezigheid van axiale speling in de lagers van de aandrijftandwielen van de assen.

De controle wordt uitgevoerd door het aandrijftandwiel voor de cardanasflens te verplaatsen.

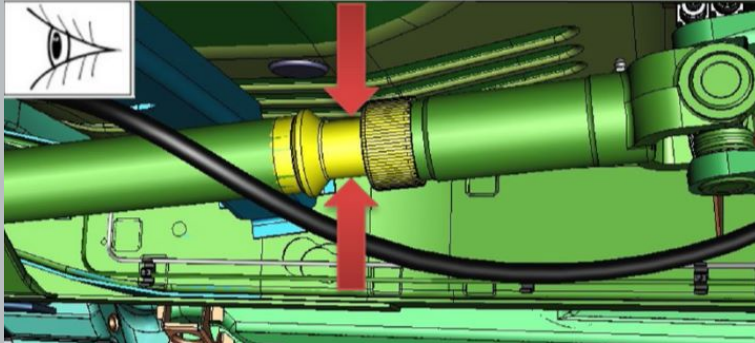

Afbeelding 20

24. Inspecteer het zichtbare deel van de spie-verbinding op schade.
Schade aan de splines is niet toegestaan.

25. Inspecteer de beschermkappen van de schroefassen.
Covers mogen geen barsten, scheuren of vervormingen vertonen.

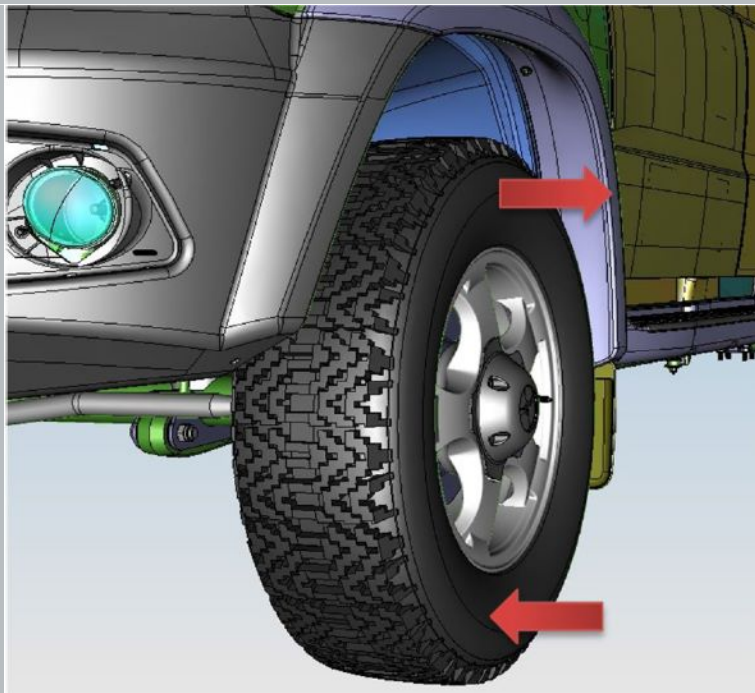

Afbeelding 21

26. Controleer de speling in de wielnaafslagers door de wielen in een verticaal vlak te zwenken.

Er is geen speling in de naafslagers toegestaan.

27. Controleer de aanwezigheid van axiale speling (speling) van de draaipunten door het fuseehuis op en neer te zwenken.

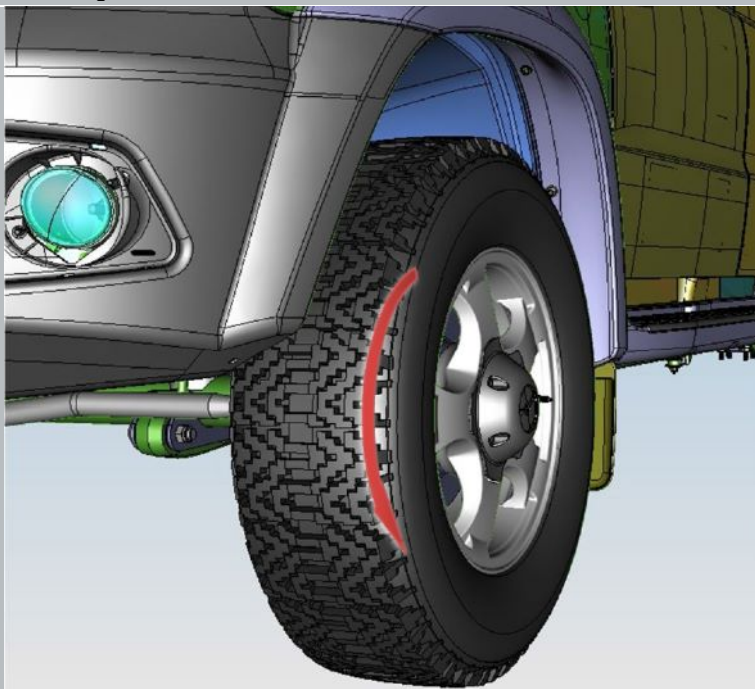

Afbeelding 22

28. Controleer de soepelheid van de rotatie door het wiel te draaien.

Het rollen van de naafslagers en het vastklemmen van de wielen tijdens het draaien is niet toegestaan.

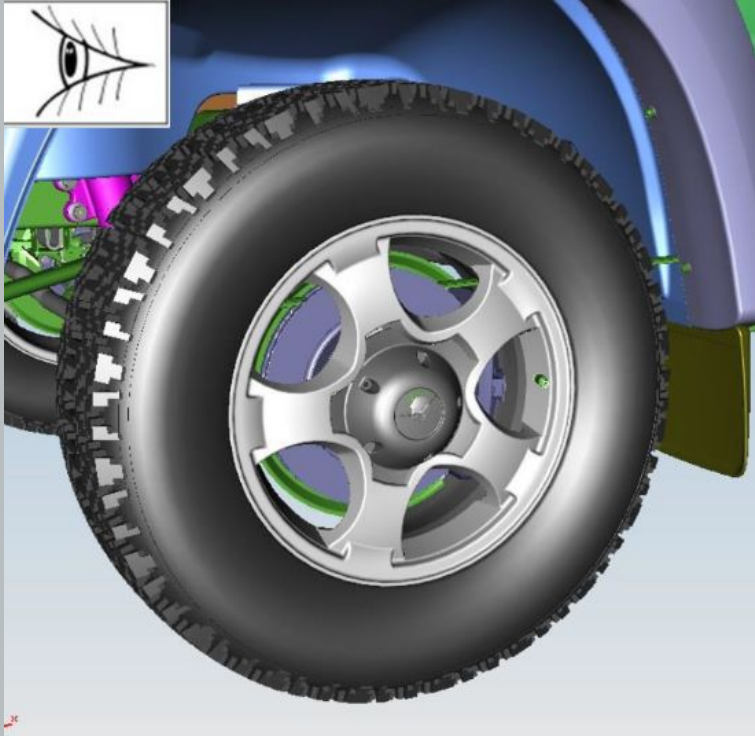

Afbeelding 23

29. Inspecteer de wielbanden

30. Inspecteer de wioldoppen (5 stuks).

31. Controleer de spanning in de banden van de wielen (5 stuks).

De bandenspanning moet voldoen aan de waarden in tabel 1.

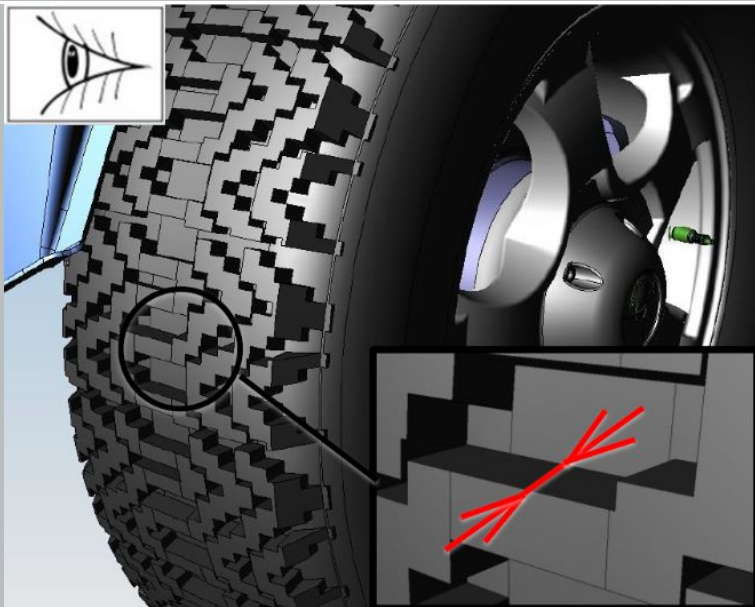

Afbeelding 24

32. Meet de resterende diepte van het loopvlakpatroon.

De resterende profieldiepte moet meer dan 1,6 mm bedragen.

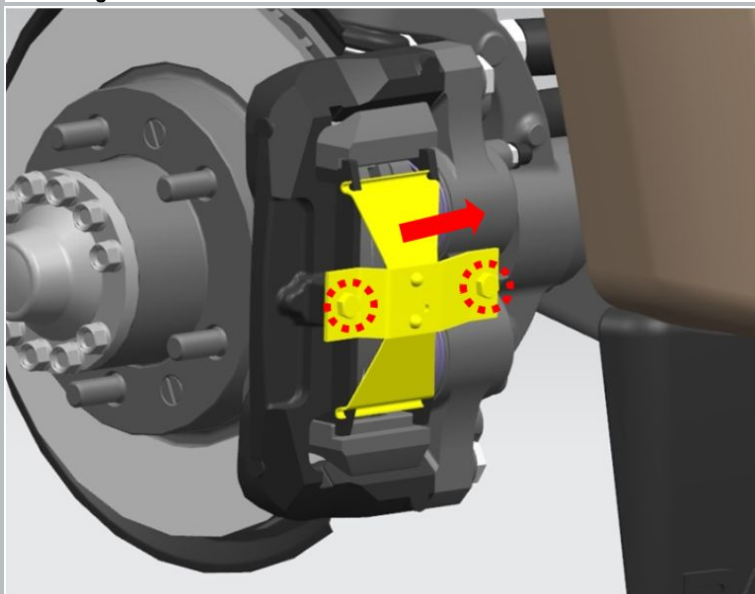

Afbeelding 25

33. Verwijder de wielen van het voertuig.

34. Verwijder de borgbouten van de compressieveer van de remblokken.
aanhaalmoment - 16 N · m

35. Verwijder de drukveer van het remblok.

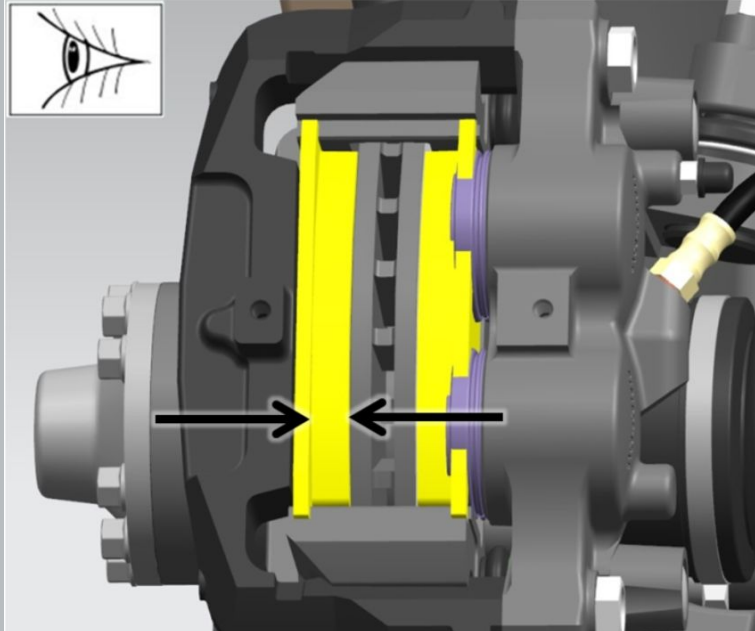

Afbeelding 26

36. Inspecteer de remblokken door het venster in de remklauw.

37. Meet de dikte van de wrijvingslaag van de remblokken.

De maximaal toelaatbare minimale dikte van de wrijvingslaag van de pads is 1,5 mm.

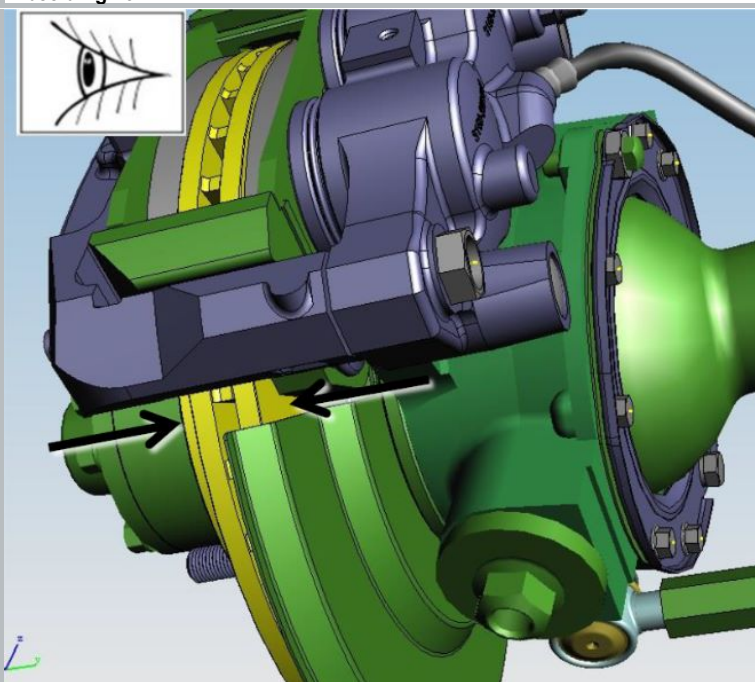

Afbeelding 27

38. Inspecteer de remschijven van de voorwielen

39. Meet de dikte van de remschijf

De maximaal toelaatbare minimale dikte van de remschijf is 20,4 mm. Meet de dikte van de schijf op een afstand van 10-15 mm vanaf de rand van de schijf.

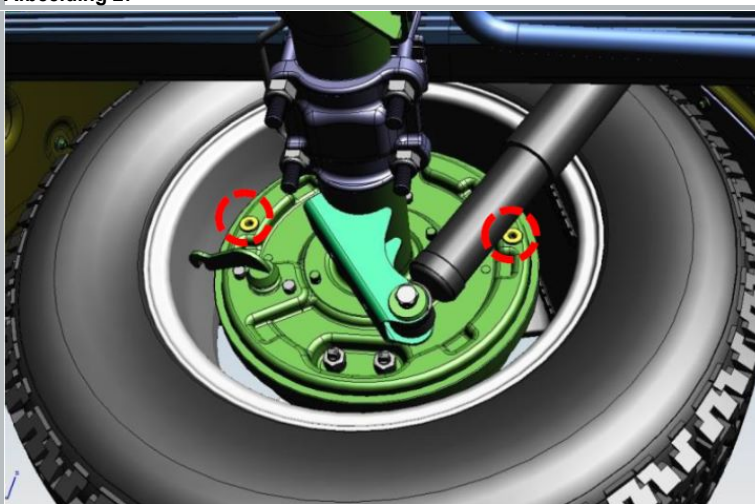

Afbeelding 28

40. Verwijder de pluggen voor het inspectiegat.

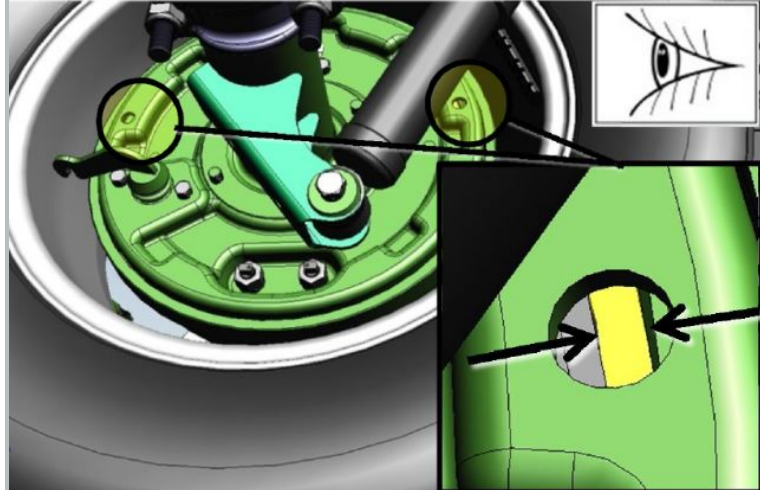

Afbeelding 29

41. Inspecteer de achterwielkussens.

De maximaal toelaatbare minimale dikte van de wrijvingslaag van de pads is 1,0 mm.

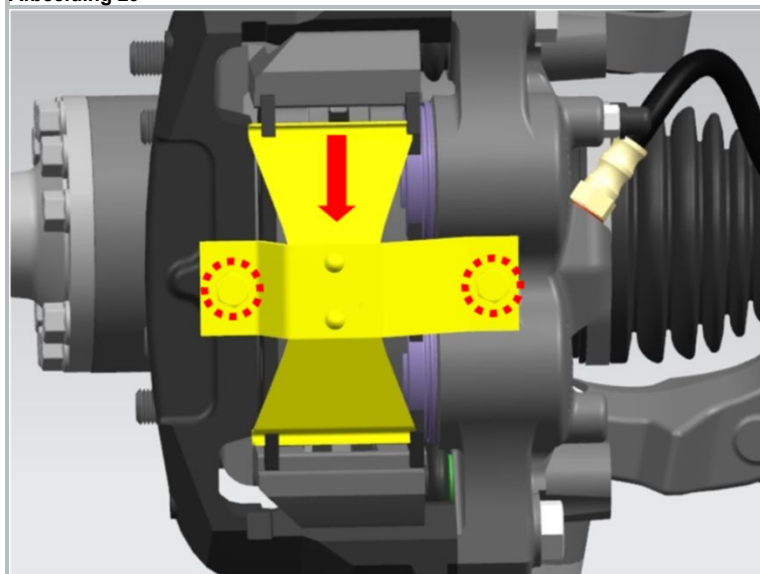

Afbeelding 30

42. Breng een veer tot stand waarin de remblokken worden voorgeladen.

Richt de veer bij het installeren zoals weergegeven in de afbeelding.

43. Draai de veerbevestigingsbouten vast.

aanhaalmoment - 16 N · m

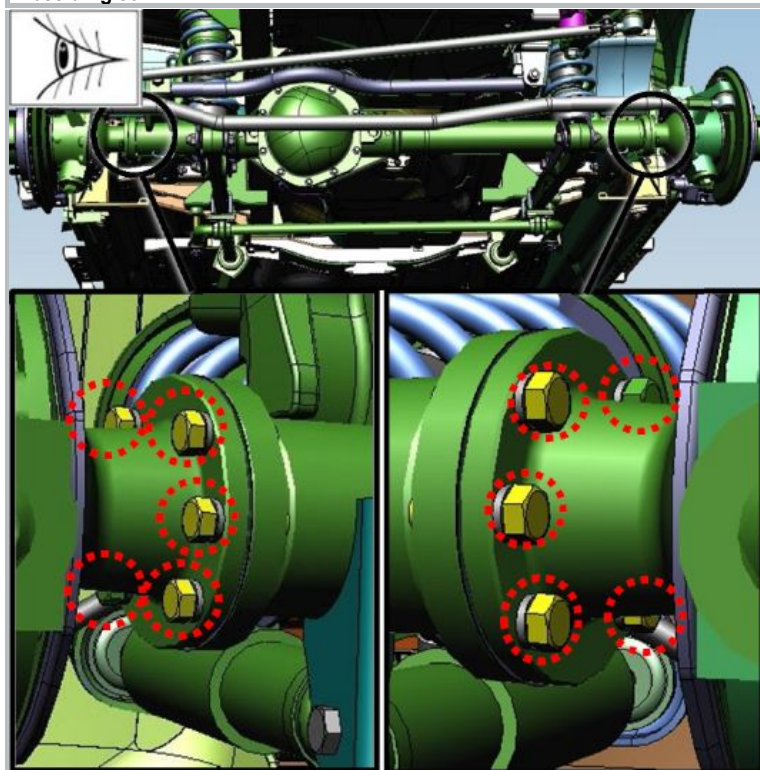

Afbeelding 31

44. Inspecteer de bruggen.

Bruggen mogen geen zichtbare beschadigingen, scheuren en lekken vertonen.

45. Draai de bouten van de kogelgewrichten aan de brugflenzen vast.

aanhaalmoment - 45 N · m

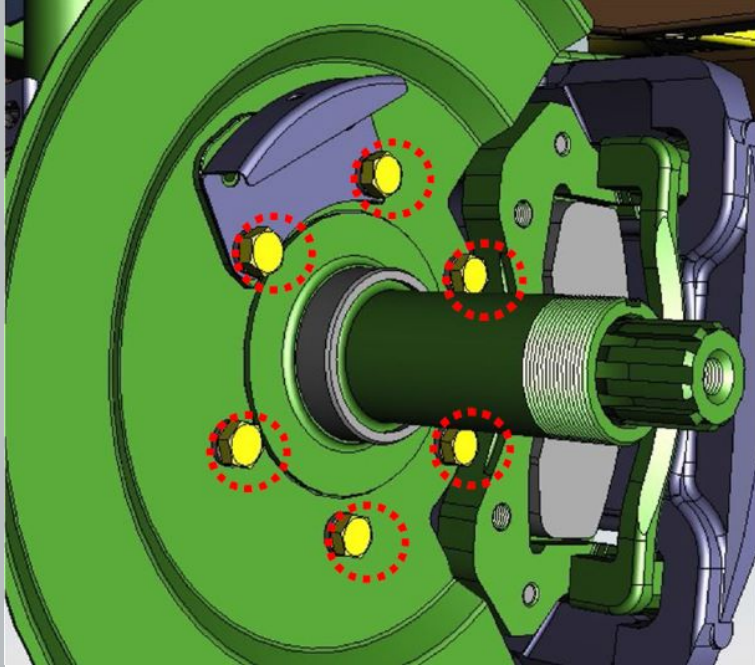

Afbeelding 32

46. Draai de bouten vast waarmee de voorastappen zijn bevestigd. aanhaalmoment - 40 N · m

47. Installeer de wielen. Draai de wielmoeren vast. Het aanhaalmoment is 110 Nm.

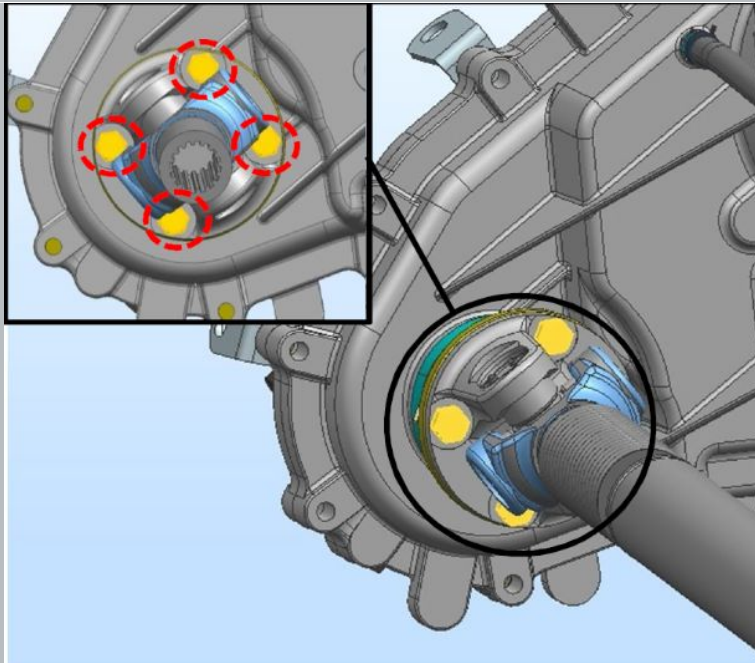

Afbeelding 33

48. Draai de moeren van de bouten vast waarmee de voorste schroefasflens aan de tussenbakflens is bevestigd.

aanhaalmoment - 50 N · m

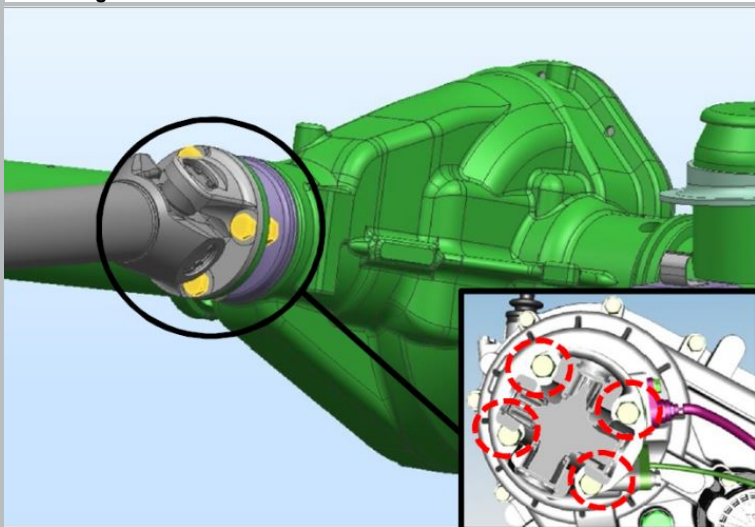

Afbeelding 34

49. Draai de moeren vast waarmee de voorste cardanasflens aan de voorasflens is bevestigd.

aanhaalmoment - 50 N · m

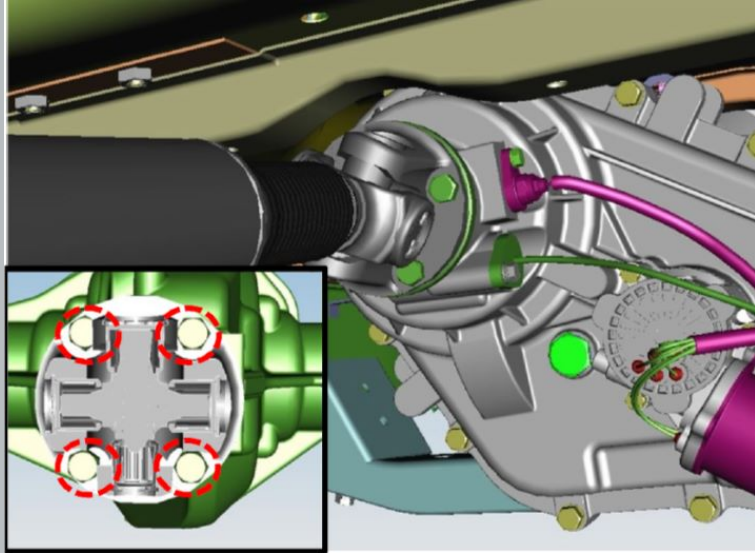

Afbeelding 35

50. Draai de moeren van de bouten vast waarmee de achterste schroefasflens aan de tussenbakflens is bevestigd.

aanhaalmoment - 50 N · m

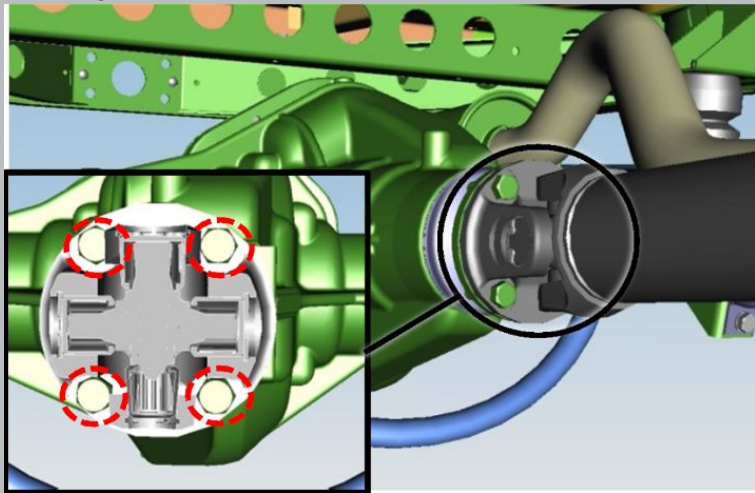

Afbeelding 36

51. Draai de moeren van de bouten vast waarmee de achterste schroefasflens aan de achterasflens is bevestigd.

aanhaalmoment - 50 N · m

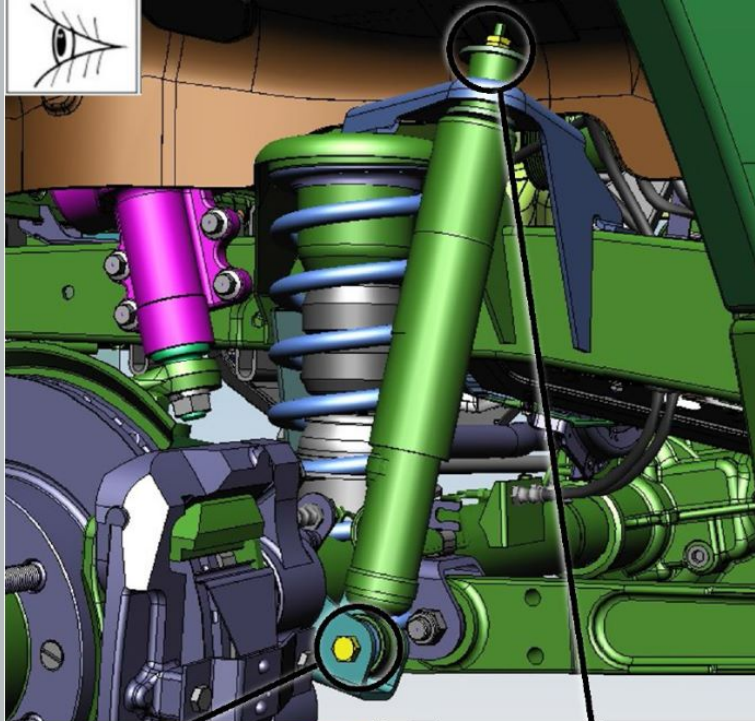

52. Inspecteer de schokdempers van de voorwielophanging.

Olievervuiling van de schokdemper duidt niet op een defect en is acceptabel. Lekken (duidt op een verlies van dichtheid) aan het lichaam van de schokdemper zijn niet toegestaan.

53. Draai de schokdempers van de voorwielophanging vast.

aanhaalmoment - 56 N · m

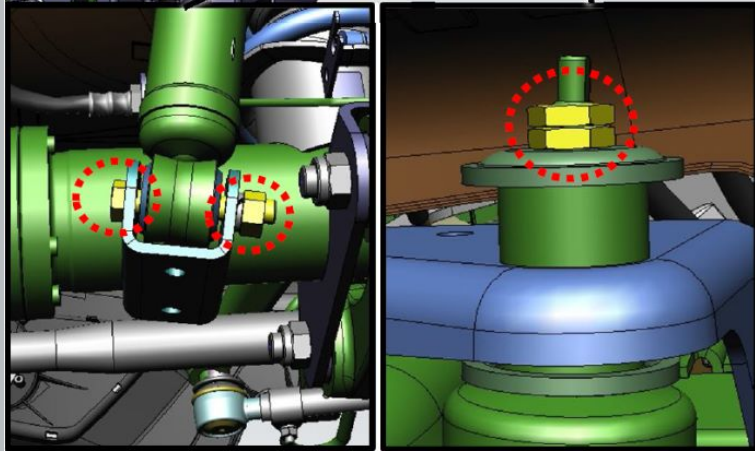

Afbeelding 37

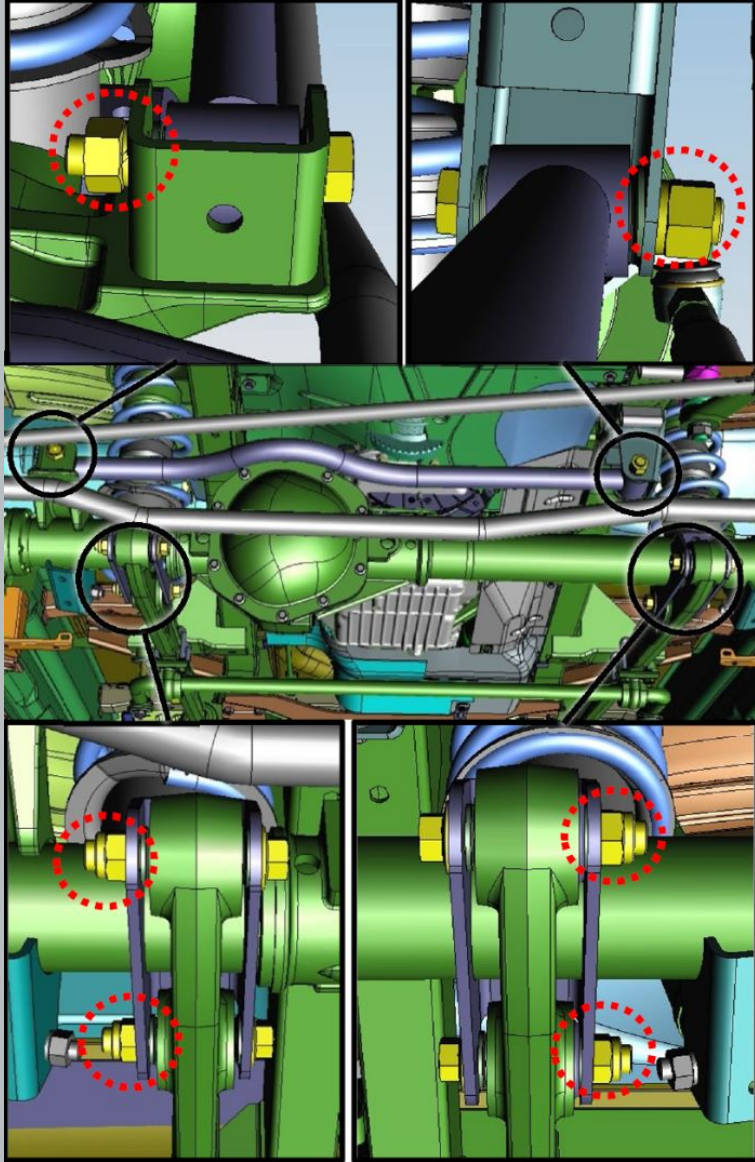

54. Draai de moeren vast waarmee de langsstangen en laterale stangen van de voorwielophanging zijn bevestigd.

aanhaalmoment - 150 N · m

Afbeelding 38

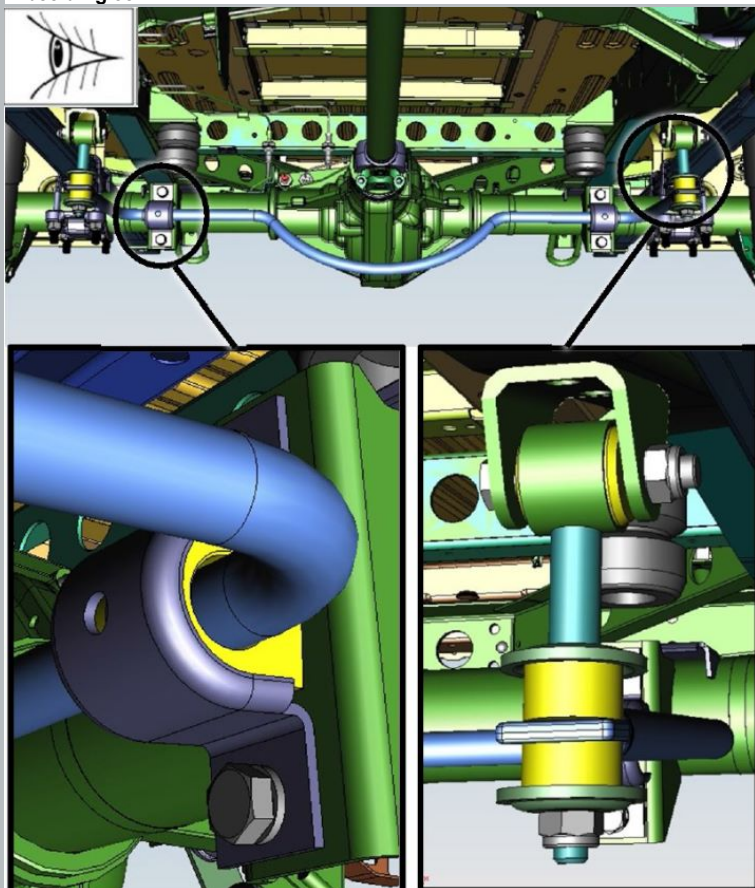

55. Inspecteer de achterste stabilisatorstangverbindingen.

De scharnieren mogen geen scheuren, breuken, ondersnijdingen en slijtage van rubber vertonen langs het uiteinde van het scharnier.

Afbeelding 39

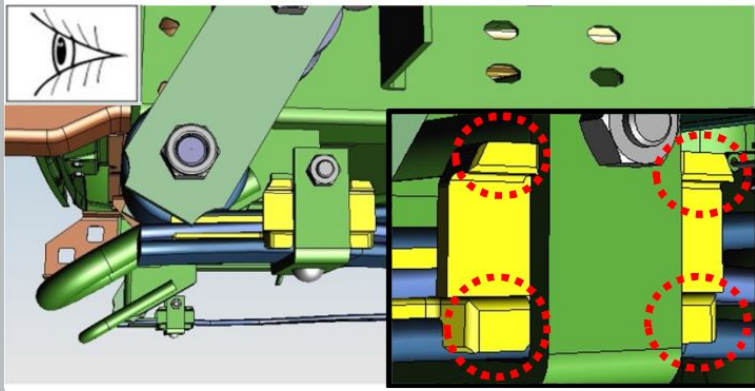

Afbeelding 40

56. Inspecteer de anti-pieplaten van de veren van de achterwielophanging.
Borden moeten aanwezig zijn, bordenhouders moeten intact zijn.

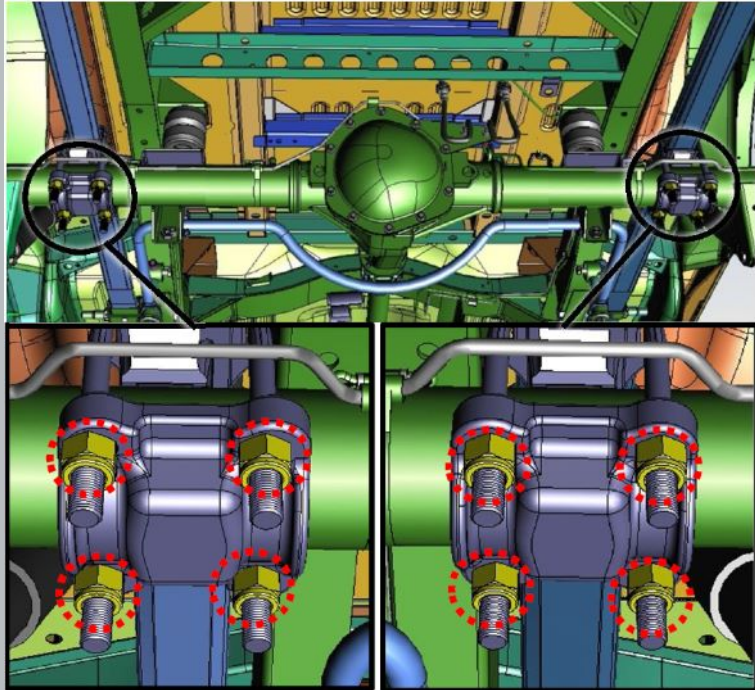

Afb 41

57. Draai de bevestiging van de moeren van de ladders van de achterste ophangingsveren vast.
aanhaalmoment - 95 N · m



Afbeelding 42

58. Inspecteer de veren.
De veren mogen geen scheuren in de plaat vertonen, hun verplaatsing in de lengte of in de dwarsrichting.

59. Draai de bevestiging van de asmoeren aan de voorkant van de veer vast.
aanhaalmoment - 170 N · m

60. Draai de veerpennen vast.
aanhaalmoment - 90 N · m

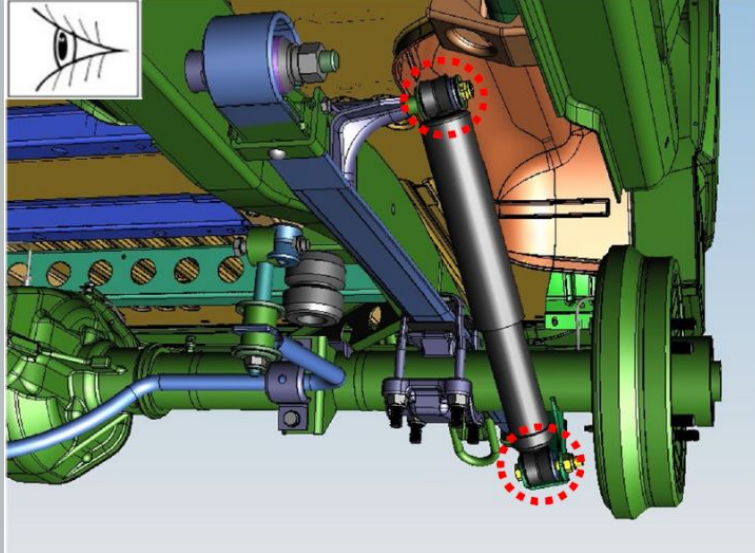

Afbeelding 43

61. Inspecteer de schokdempers van de achterwielophanging.

Olievervuiling van de schokdemper duidt niet op een defect en is acceptabel. Lekken (duidt op een verlies van dichtheid) aan het lichaam van de schokdemper zijn niet toegestaan.

62. Draai de schokdempers van de achterwielophanging vast.

aanhaalmoment - 56 N · m

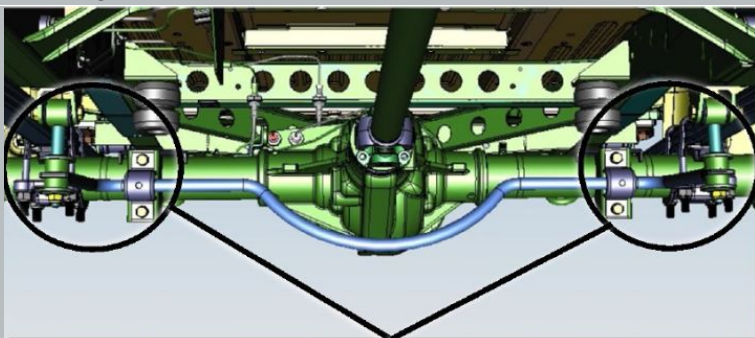

63. Draai de achterste stabilisatorsteun vast.

aanhaalmoment - 32 N · m

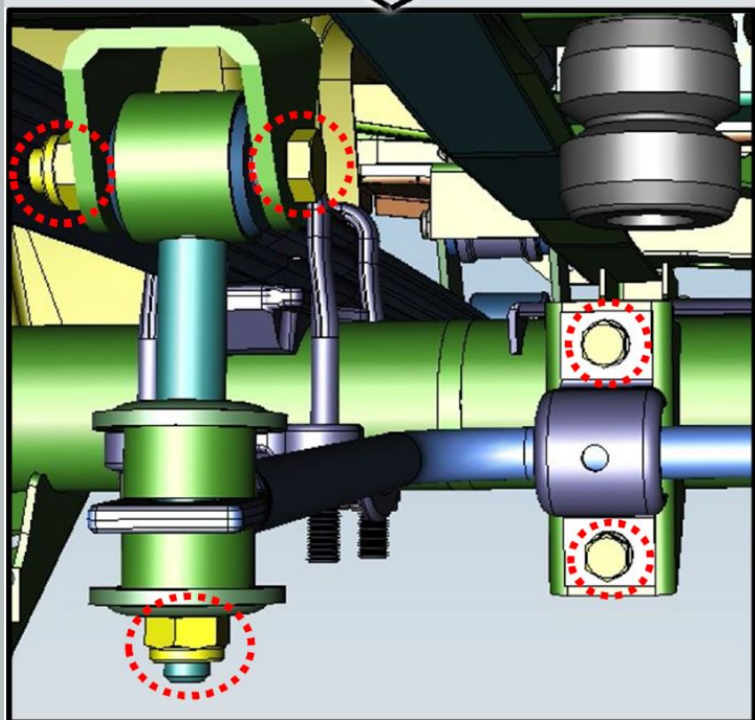

Afb 44

64. Draai de moeren van de bouten vast waarmee de carrosserie aan het frame is bevestigd (10 stuks).

aanhaalmoment - 32 N · m

Het voorspatbord moet worden verwijderd om bij de voorste bouten te kunnen.

65. Inspecteer door inspectie op spaanders, scheuren en brandpunten van corrosie van de framelak.

De aanwezigheid van spaanders, scheuren en corrosiehaarden van de framelak is niet toegestaan.

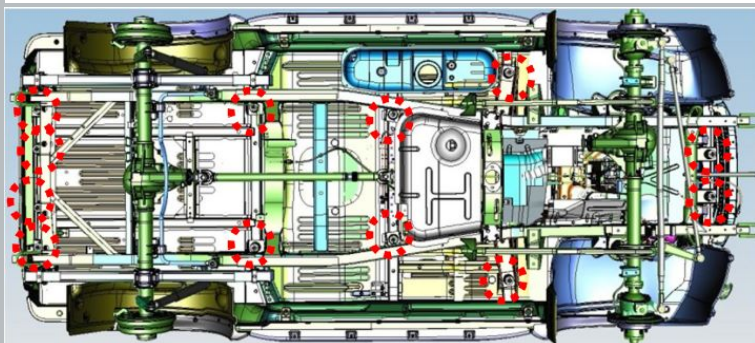

Afb 45

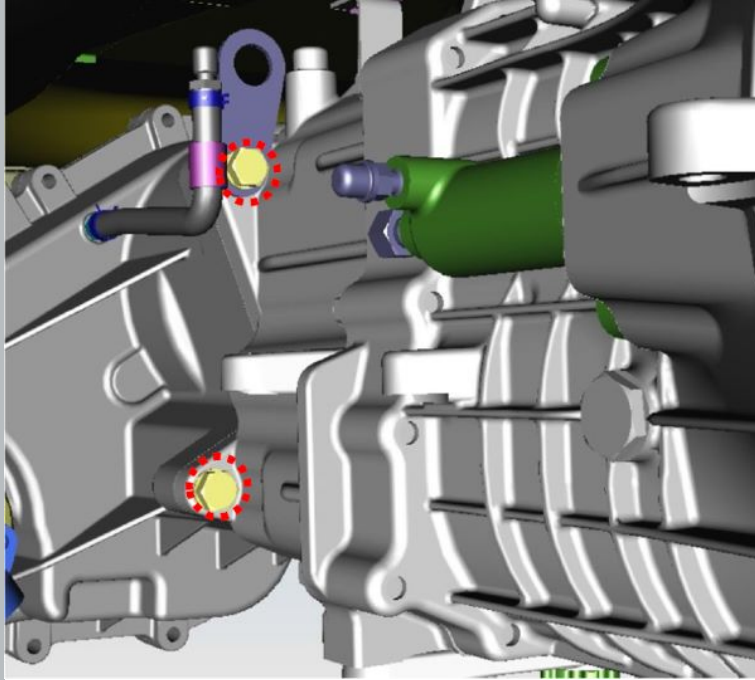

Afbeelding 46

66. Draai de twee montagebouten vanaf de transmissiezijde vast.
aanhaalmoment - 50 N · m

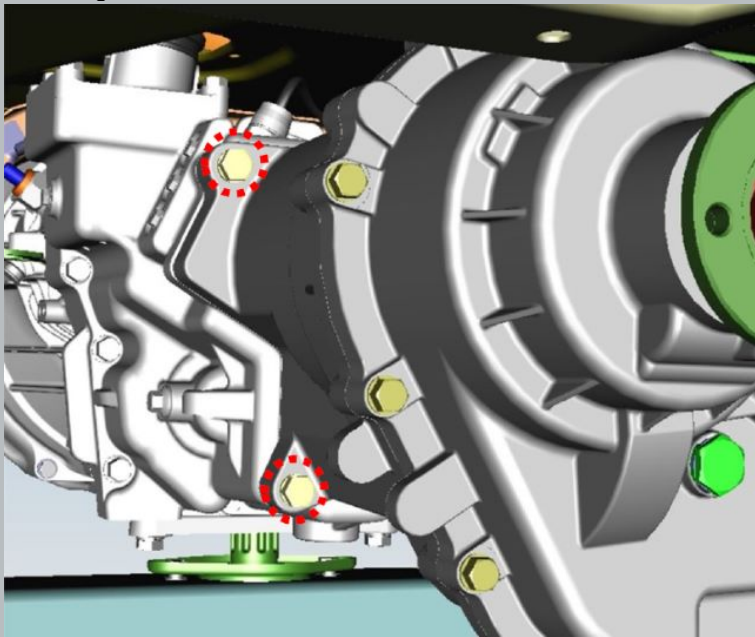

Afbeelding 47

67. Draai de twee montagebouten aan de kant van de tussenbak vast.
aanhaalmoment - 50 N · m

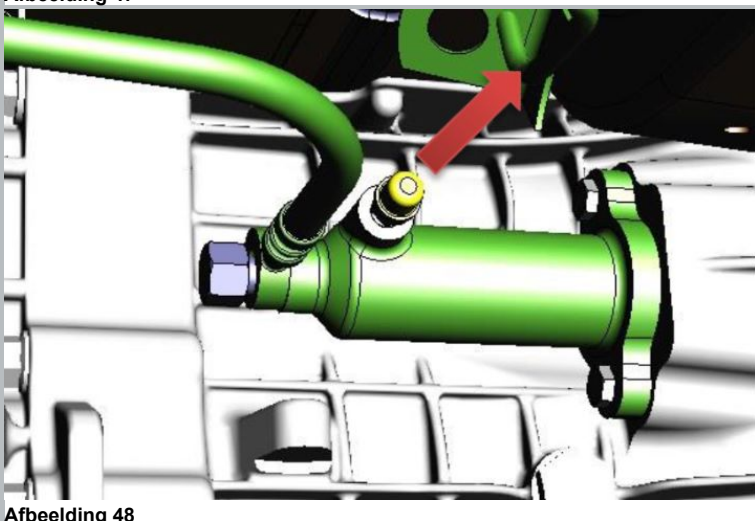

Afbeelding 48

68. Verwijder de rubberen dop van de omloopklep van de koppelingswerkcilinder.

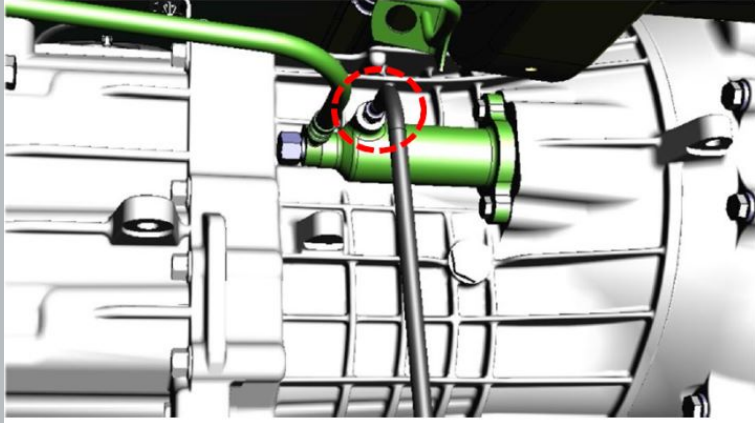

Afbeelding 49

69. Zet op de verbinding van de omloopklep van de werkcilinder een slang om de vloeistof af te voeren. Laat het andere uiteinde van de slang in een lege procescontainer zakken.

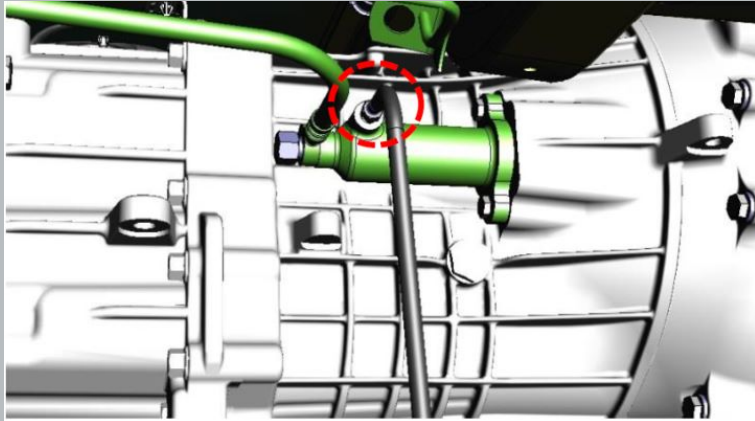

Afbeelding 50

70. Druk op het ontluichtingsventiel en breng het koppelingssysteem onder druk.

71. Draai de omloopklep 1/2 - 3/4 slag los, laat de vloeistof weglopen, schroef de klep weer vast.

Laat de vloeistof eruit totdat de "nieuwe" vloeistof uit de omloopklep komt. Verwijder de rubberen slang. De "nieuwe" vloeistof verschilt van de "oude" in een lichtere tint.

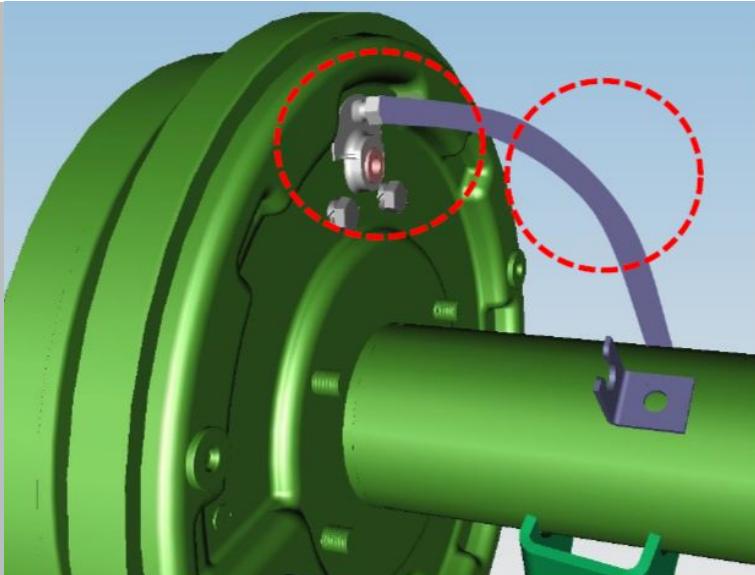

72. Monteer de pompslang op de bypassklep rechtsachter, plaats het uiteinde van de slang in de container.

73. Breng het remsysteem onder druk door op de klep op de ontluichter te drukken.

74. Draai de omloopklep 1/2 - 3/4 slag los, laat de vloeistof ontsnappen, schroef de klep weer vast.

Laat de vloeistof eruit totdat de "nieuwe" vloeistof uit de omloopklep komt. Verwijder de rubberen slang. De "nieuwe" vloeistof verschilt van de "oude" in een lichtere tint.

75. Herhaal de handelingen voor de overige wielen.

Voer de handelingen in de volgende volgorde uit: - werkende remcilinder linksachter; - werkende remcilinder rechtsvoor; - werkende remcilinder linksvoor.

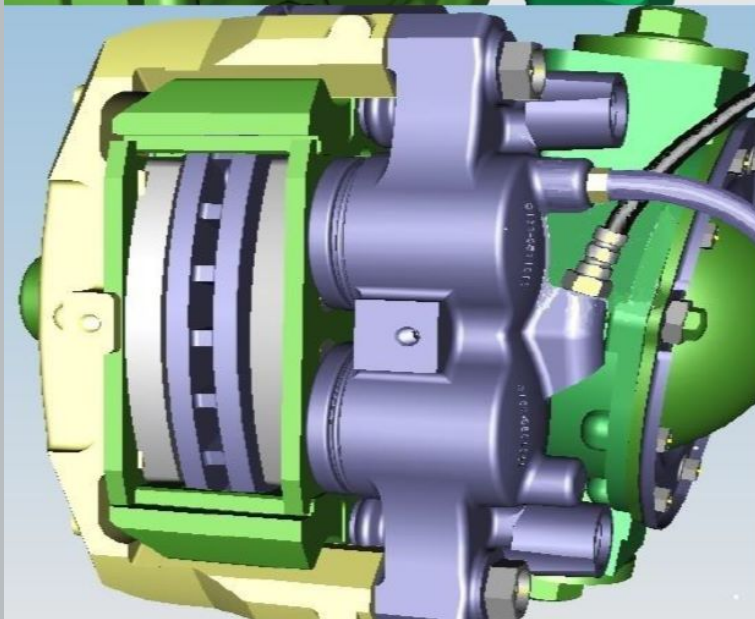

Afbeelding 51

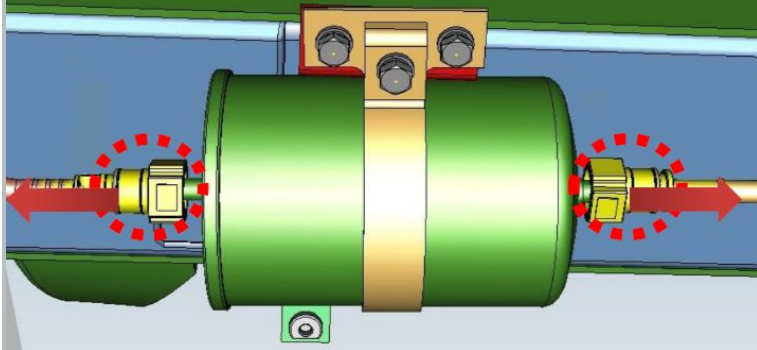

Afbeelding 52

76. Ontkoppel snelkoppelingen.

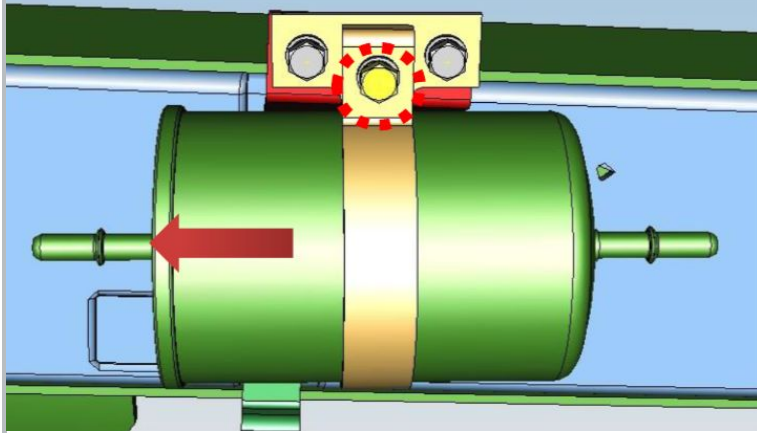

Afb 53

77. Verwijder de bout met ringen van de filterklem.

S = 10

aanhaalmoment - 8 N · m

78. Vervang het filter.

4. Werk in de motorruimte.

BEELD

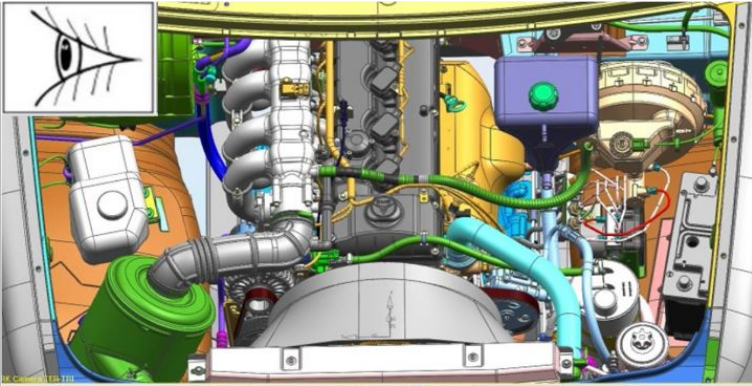

Afbeelding 1

OPERATIE BESCHRIJVING

1. Voer een externe inspectie uit van slangen, aftakleidingen, leidingen, motorkabels.

Als er sporen van contact zijn met auto-onderdelen, verander dan hun positie ten opzichte van de motor. Slijtage en slijtage aan slangen, mondstukken, leidingen, draden zijn niet toegestaan.

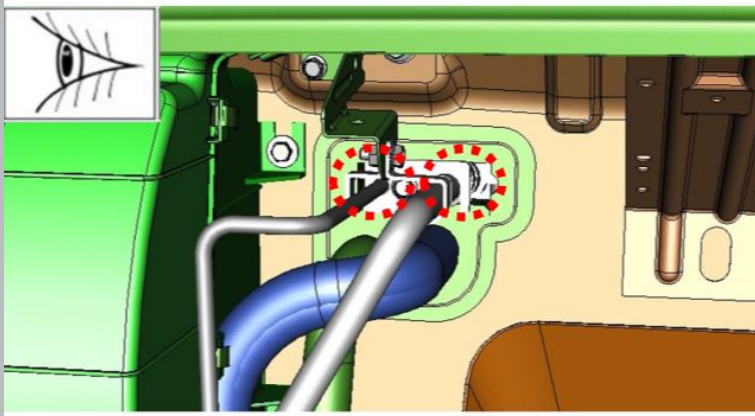

2. Controleer visueel de bevestiging van de leidingen van het airconditioningsysteem aan het expansieventiel op het frontpaneel, de compressor, de condensor.

Slijtage en slijtage aan slangen, mondstukken, leidingen zijn niet toegestaan. Als er sporen van contact op de onderdelen zijn, verander dan hun locatie.

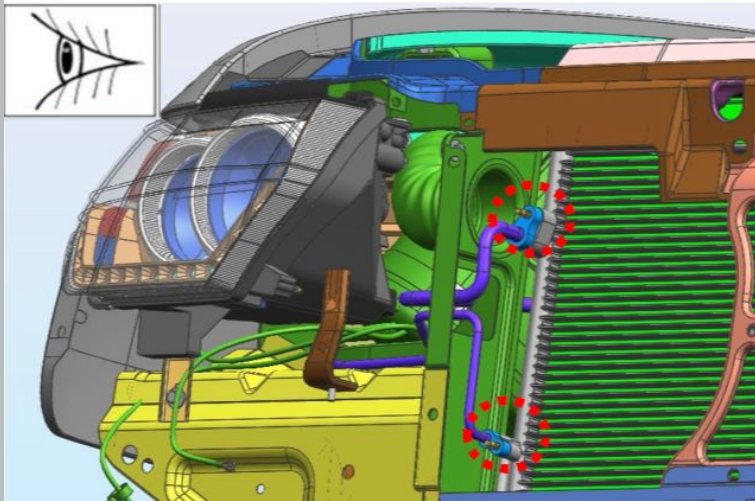
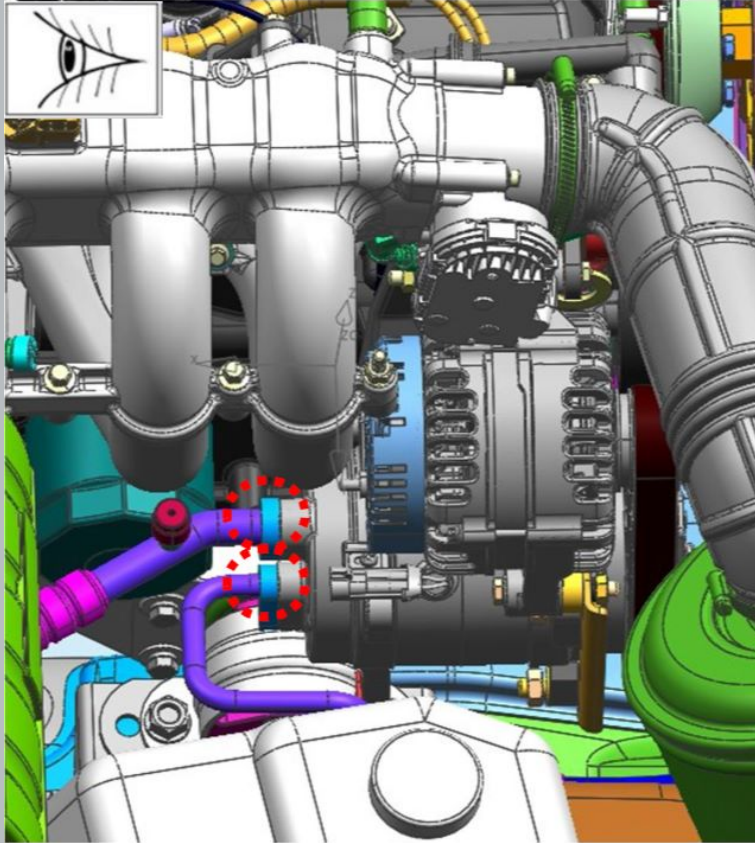

Afbeelding 2

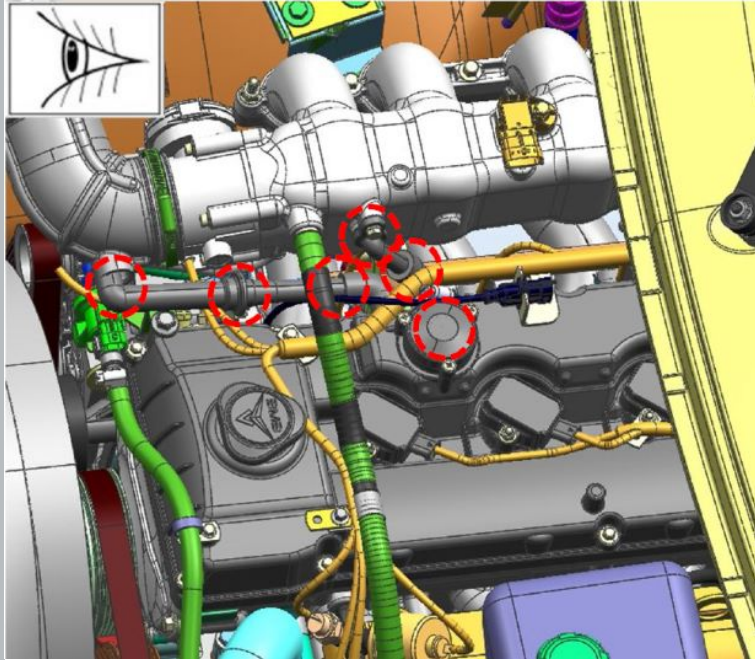

3. Controleer visueel de aansluitingen van slangen, aftakleidingen, leidingen van het carterventilatiesysteem op lekkage.

Inspecteer de slangen visueel op schade. Lekkage van aansluitingen en beschadiging van slangen zijn niet toegestaan

Afbeelding 3

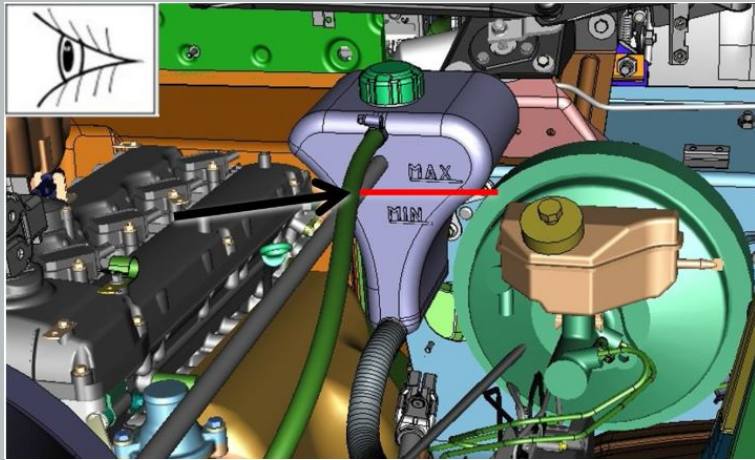

4. Controleer visueel het koelvloeistofpeil in het expansievat.

Controleer het koelvloeistofpeil alleen bij een koude motor. Het vloeistofpeil in het expansievat moet 3-4 cm boven de "min" markering staan.

Afbeelding 4



5. Controleer het vriespunt van de koelvloeistof met een refractometer.

De vriestemperatuur van de koelvloeistof moet als volgt zijn: - voor streken met een gematigd klimaat: -35-40 ° C; - voor de regio's van het hoge noorden: -60-65 ° C.

Afbeelding 5

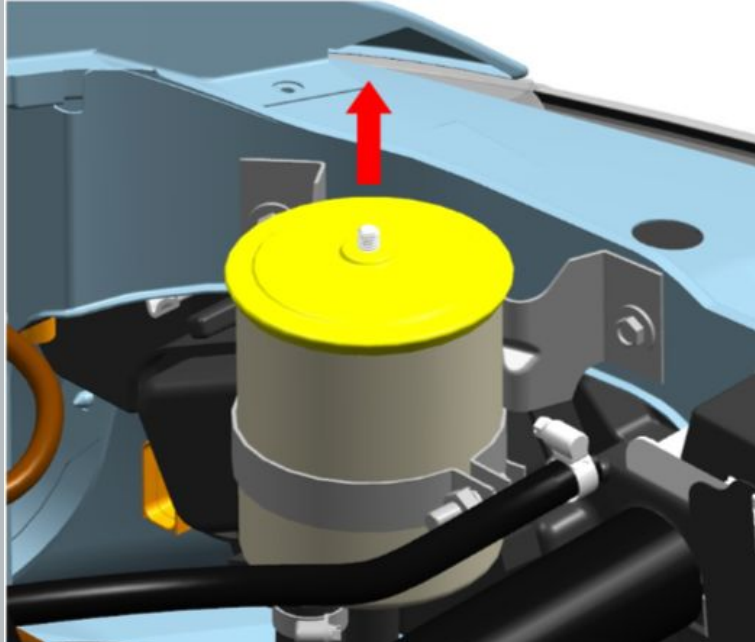

Afbeelding 6

6. Verwijder het olietankdeksel met een pakking.

7. Controleer het oliepeil in de stuurbekrachtigingstank.

Plaats de voorwielen recht. Start de motor. Vul olie bij terwijl de motor stationair draait tot het niveau van de vulopening van de olietank of niet meer dan 5 mm hoger.

8. Sluit het tankdeksel.

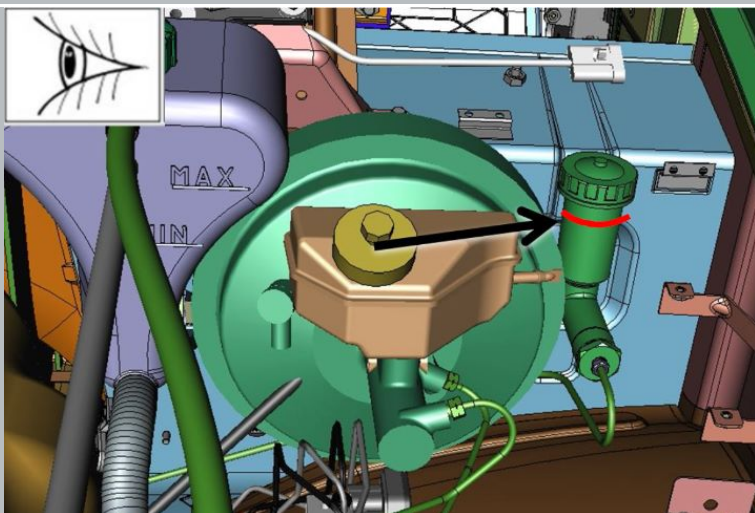

Afbeelding 7

9. Controleer het vloeistofpeil in het reservoir van de koppelingshoofdcilinder.

Het vloeistofpeil in moet 15-20 mm onder de bovenrand van de tank zijn.

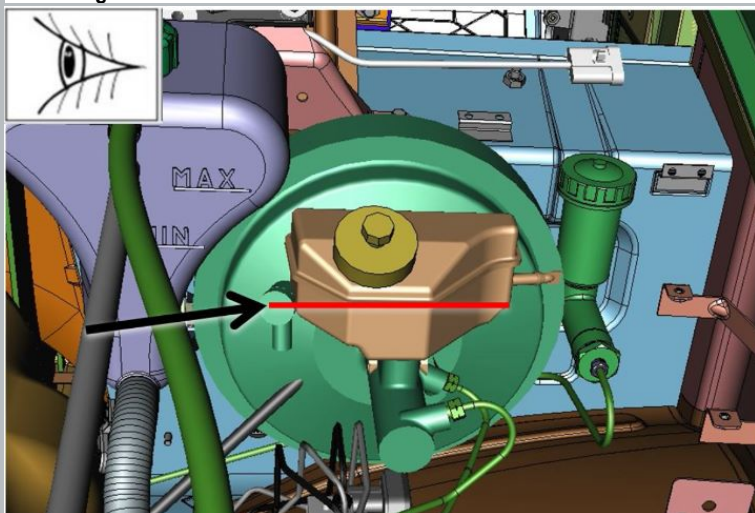

Afbeelding 8

10. Controleer het vloeistofpeil in het reservoir van de hoofdremcilinder van de hydraulische rem.

Het remvloeistofpeil moet op de "MAX" -markering staan.

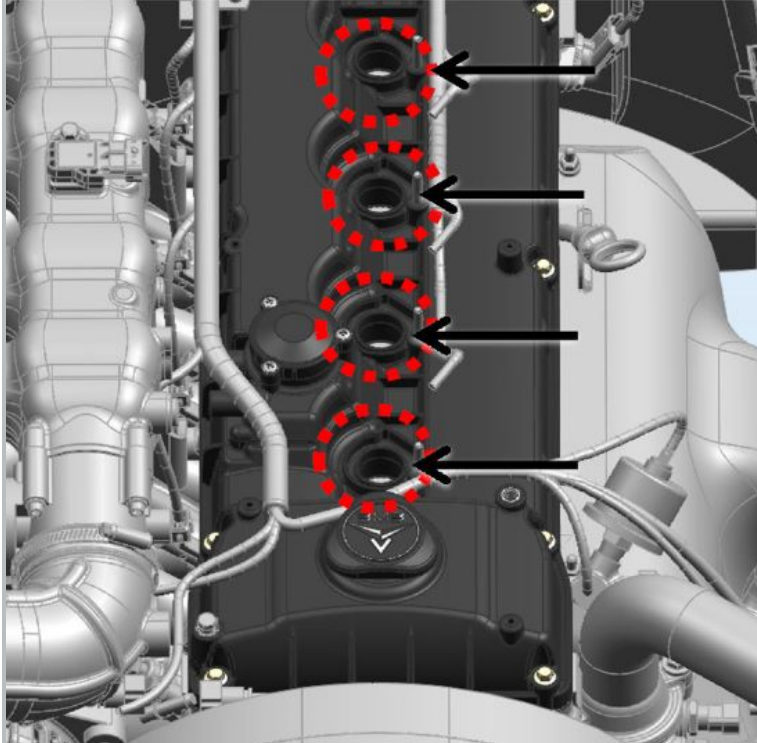

Afbeelding 9

11. Verwijder de bobines.

12. Draai de bougies los en verwijder de bougies met O-ringen van de motor.
aanhaalmoment - 35 N · m

13. Installeer nieuwe bougies. Draai vast.

Het aanhaalmoment is 35 Nm. Breng siliconenvet aan op de binnenkant van het handstuk met een borstel voordat u de spoel installeert.

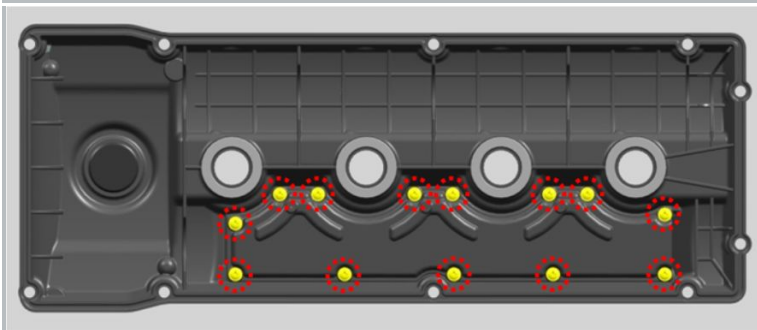

Afbeelding 10

14. Verwijder de schroeven waarmee het deksel van de oliedeflector is bevestigd.

aanhaalmoment - 3 N · m

Raadpleeg het gegevensblad "Kleppendecksel - verwijderen / installeren (10040)" om de handeling uit te voeren.

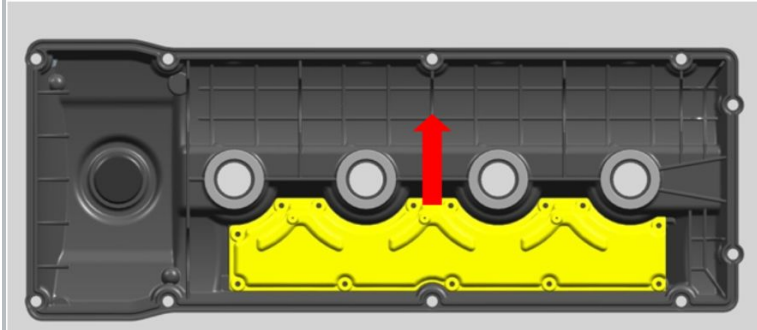

Afbeelding 11

15. Verwijder het deksel van de oliedeflector.

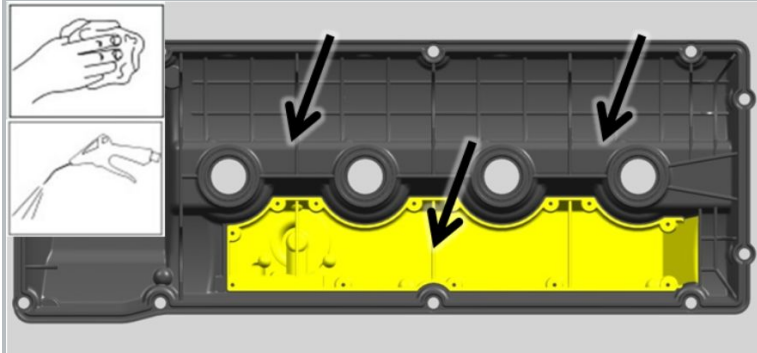

Afbeelding 12

16. Reinig van harsachtige afzettingen, spoel en blaas met perslucht het kleppendecksel en de oliedeflector uit.

17. Installeer de bobines.

18. Verwijder het luchtfilter uit de auto.

19. Draai de moer los en verwijder deze. Verwijder de platte ring.
aanhaalmoment - 15 N · m

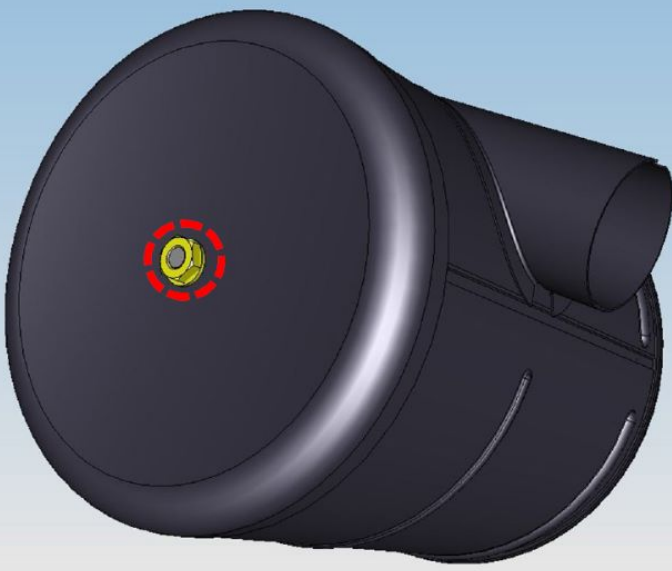

Afbeelding 13

20. Verwijder het luchtfilterhuis.

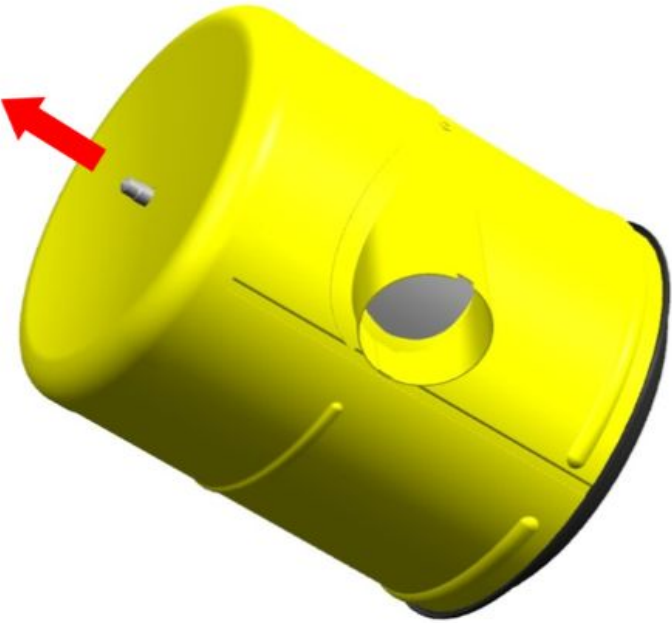

Afbeelding 14

21. Draai de moer los en verwijder deze. Verwijder de platte ring.
aanhaalmoment - 15 N · m

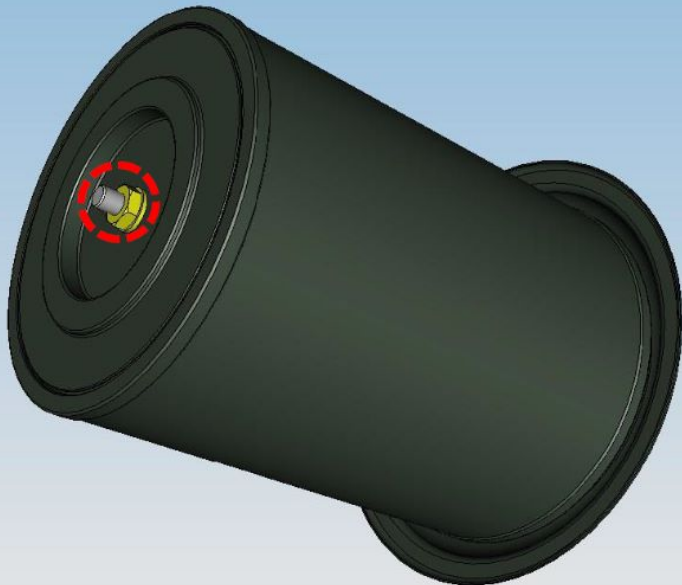

Afbeelding 15

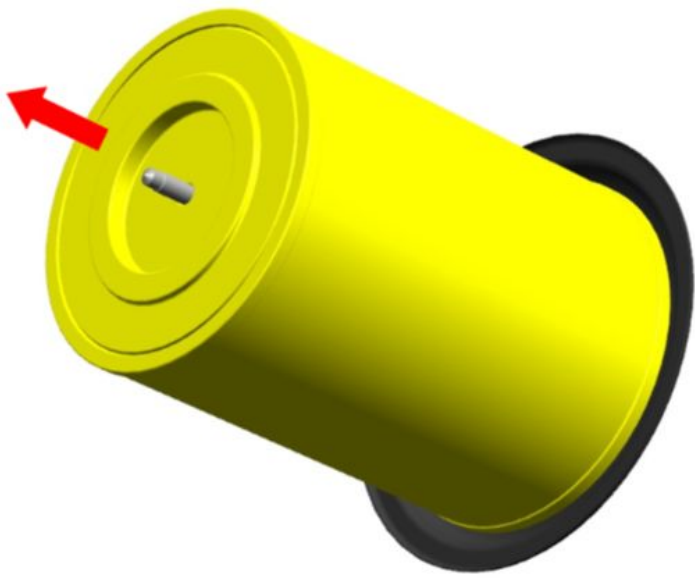

22. Verwijder het filterelement.

Afbeelding 16

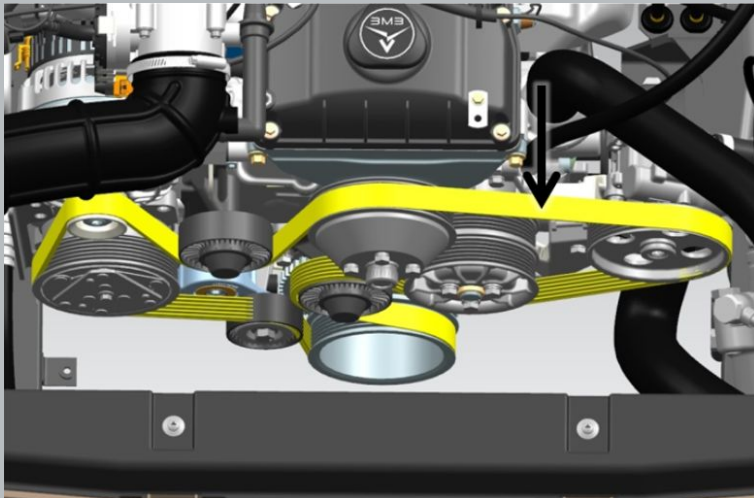

23. Controleer de spanning van de hulpaandrijfriem.

De doorbuiging van de riem moet 5-8 mm zijn met een belasting van 40 N. Beschadiging of overmatige uitrekking van de riem is niet toegestaan.

Afbeelding 17

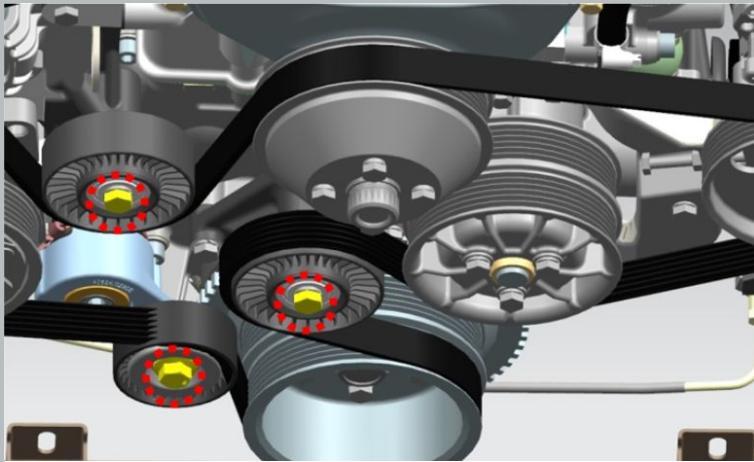

24. Draai de spanrollen van de hulpaandrijfriem vast.

S = 14

S = 15

aanhaalmoment - 25 N · m

Afbeelding 18

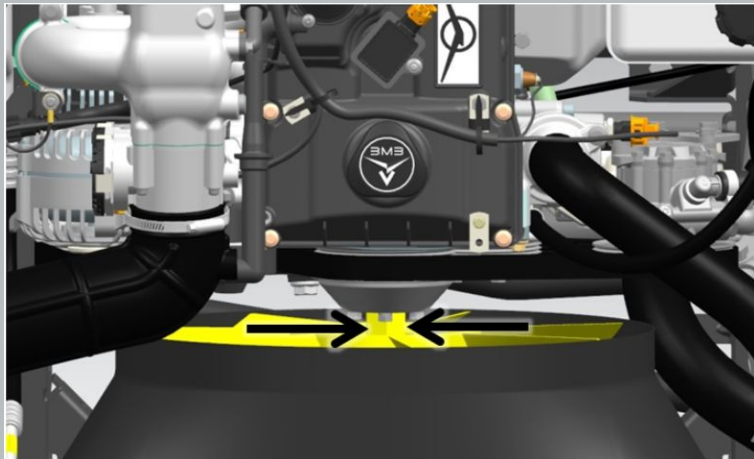

25. Draai de bevestiging van de ventilatorkoppeling vast.

aanhaalmoment - 55 N · m

Afbeelding 19

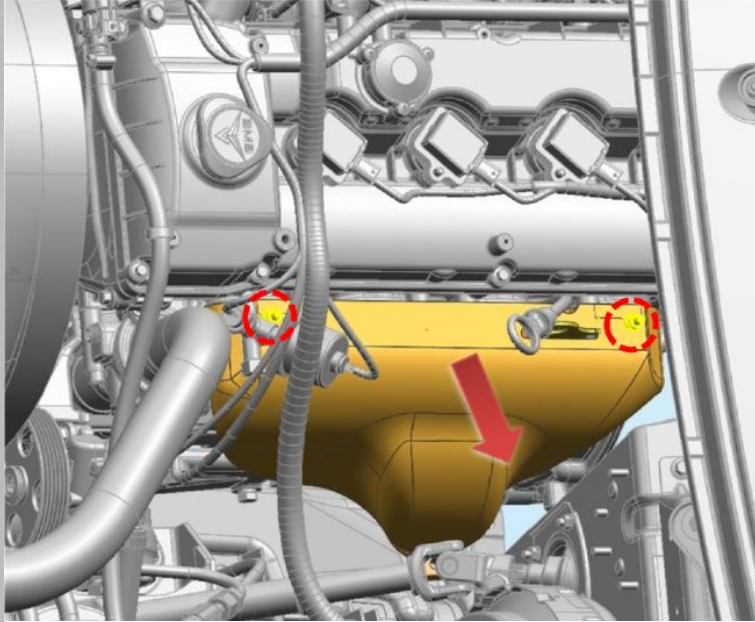

Afbeelding 20

26. Verwijder de borgmoeren van het uitlaatspruitstukscherm.
aanhaalmoment - 15 N · m

27. Verwijder het schild van het uitlaatspruitstuk.

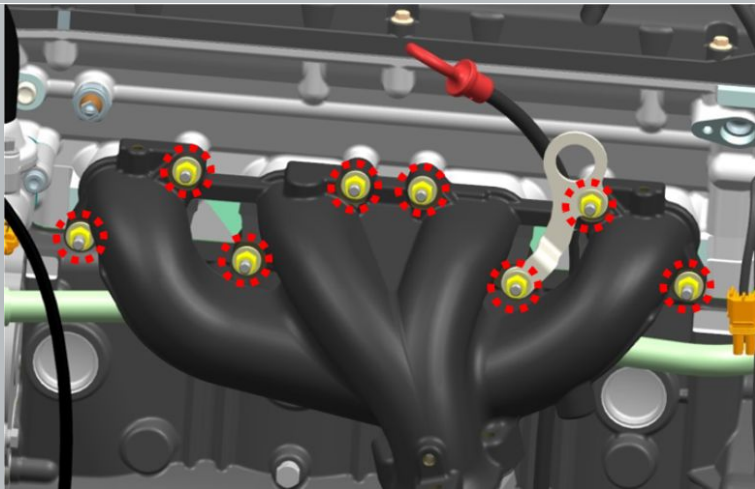

Afbeelding 21

28. Draai de borgmoeren van het uitlaatspruitstuk vast.

S = 12

aanhaalmoment - 23 N · m

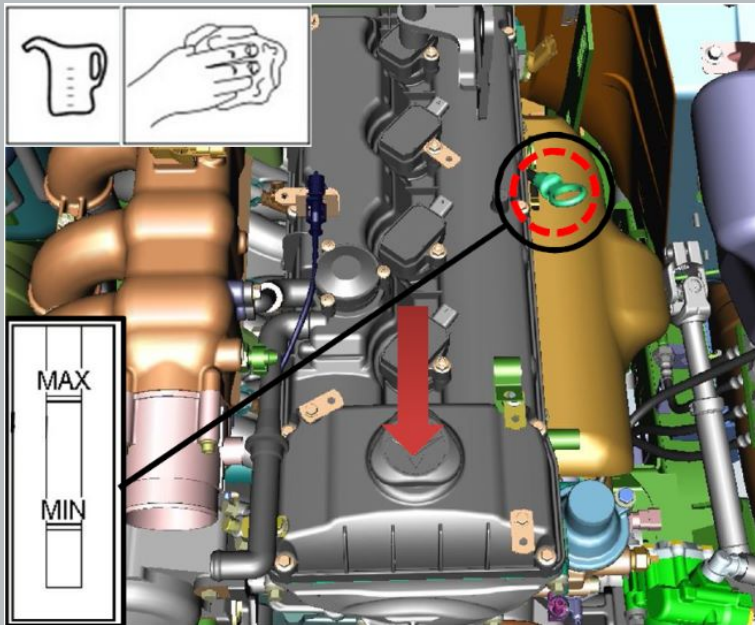

Afbeelding 22

29. Vul de motor met olie tot aan de bovenste markering op de oliepeilindicator.

30. Start de motor

De motor moet gedurende 10 minuten stationair draaien. zonder de belasting te verhogen.

31. Controleer het oliepeil.

Controleer het oliepeil na 2 - 3 minuten. na het afzetten van de motor. Voeg indien nodig olie toe tot aan de bovenste markering.

32. Voeg olie toe tot de bovenste markering op de peilstok (indien nodig).

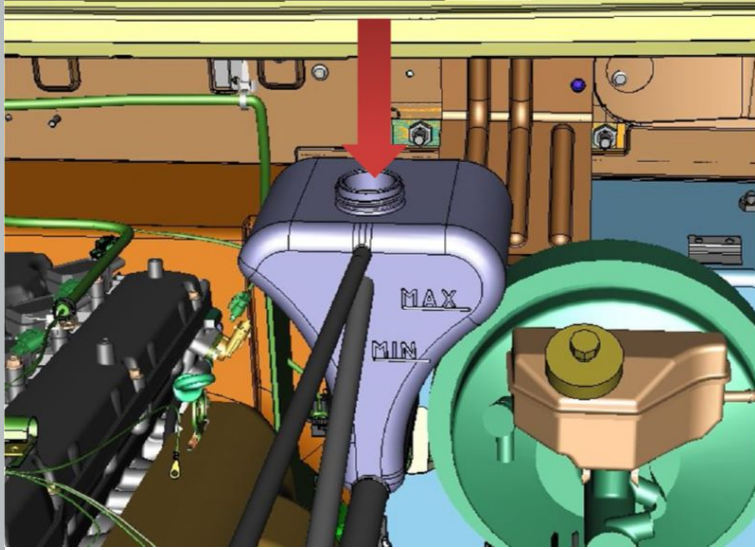

Afbeelding 23

33. Giet nieuwe vloeistof in het systeem via de hals van het expansievat.

34. Start de motor en laat deze op bedrijfstemperatuur komen.

35. Voeg vloeistof toe aan het expansievat tot het niveau.

Het vloeistofpeil in het expansievat moet 3-4 cm boven de "min" markering staan.

36. Sluit het expansievat met het deksel.

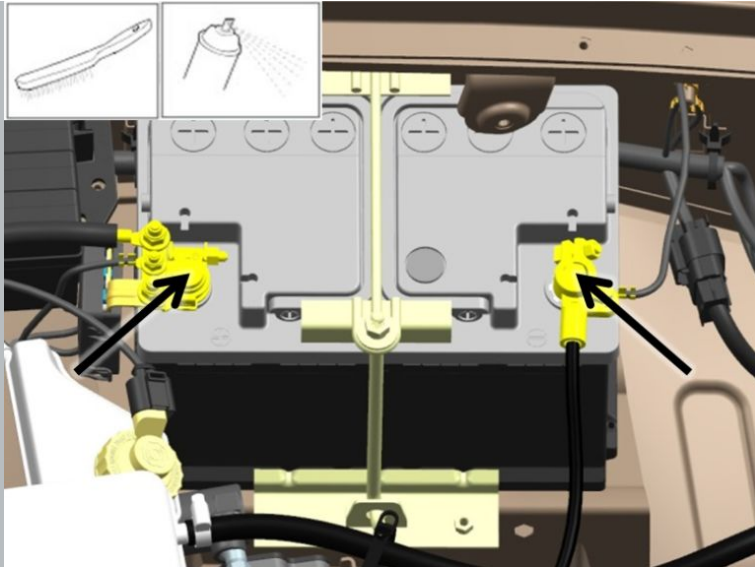

Afbeelding 24

37. Maak de polen en kabelschoenen van de accu schoon van oxides.

38. Smeer de accukabels en kabelschoenen met vet.

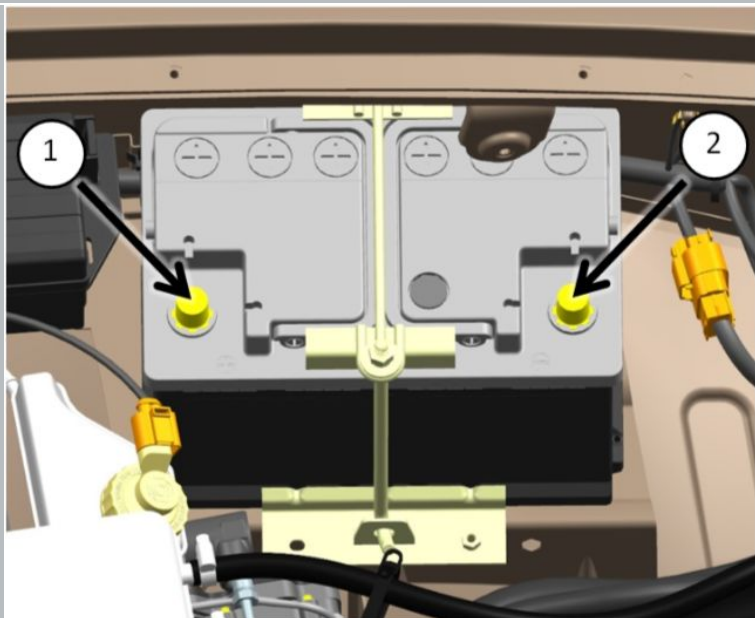

Afbeelding 25

39. Verbind de pool van de laadstekker met "plus" met dezelfde pool van de accu.

Maak de verbinding zonder de laadspool in te schakelen.

40. Raak de minpool op de behuizing van de laadstekker aan op de minpool van de accu.

Registreer voltmeterwaarden.

41. Vergelijk de verkregen gegevens met de waarde in Tabel 3 en neem de aanbevolen maatregelen.

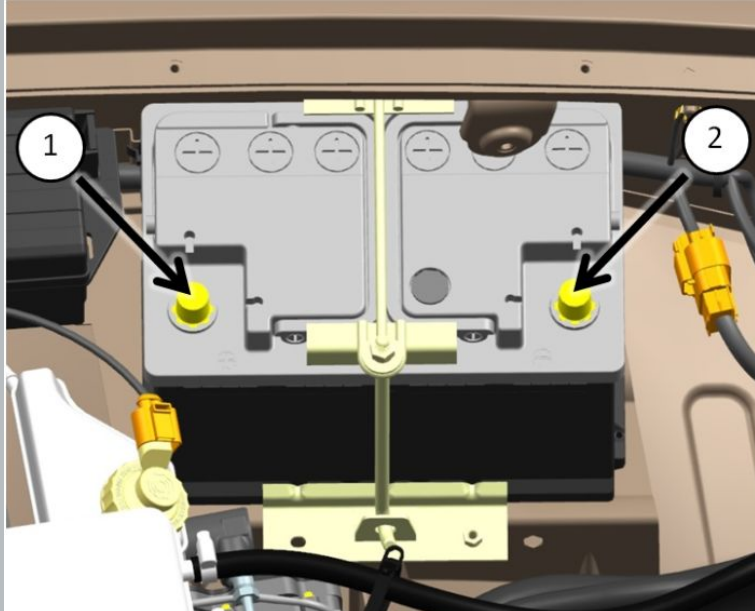

Afbeelding 26

42. Schakel de lastspoel in de laststekker in, verbind de pool met "plus" met dezelfde accuklem.

43. Raak de negatieve pin op het lichaam van de laadstekker aan op de negatieve pool van de accu en fixeer de voltmeter aflezingen op de 5e seconde.

⚠ KENNISGEVING: meet NIET langer dan 5 seconden.

44. Vergelijk de verkregen gegevens met de waarde in Tabel 3 en neem de aanbevolen maatregelen.



Afbeelding 27

45. Vul de TO-60000-kaart in voor UAZ-Patriot (benzine)
zie tabel 4