

TO-15000 UAZ-SGR

Reparatie-instructies
nummer
00502

Naam reparatie-instructies
TO-15000 UAZ-SGR

Geldt voor
UAZ SGR
...

Model
BUS

Productie periode
allemaal

Wijziging
niet geselecteerd

Speciaal gereedschap

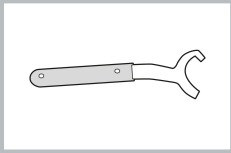

Sleutel voor het vasthouden van de waterpompas
005500000404900

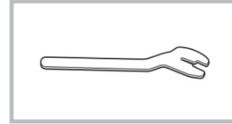

Sleutel voor verwijderen van viskeuze koppeling
van ventilator
005500000355600

Algemene uitrusting

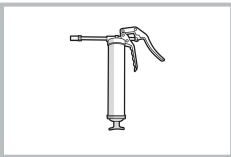

Vetspuit

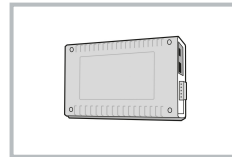

Diagnostisch systeem UAZ

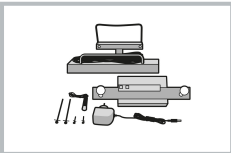

Instrument voor het meten van de totale speling
van de stuurinrichting

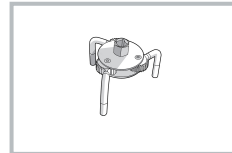

Oliefilterverwijderaar

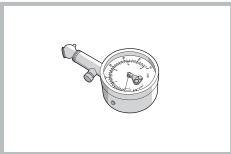

Bandenspanningsmeter

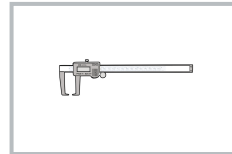

Remklauw

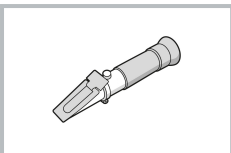

Een apparaat voor het meten van de dichtheid van
een koelvloeistof (refractometer)

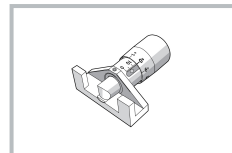

Universele riemspanningstester

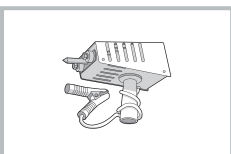

Laad vork

Raadpleeg de instructies - COMBI - Auto-installatie op lift (C) (00410)

Raadpleeg de instructies - UAZ SANITAIR VOERTUIG VOOR MEDISCHE DIENSTEN, BUS, GEGLAZUURDE BESTELWAGEN, LUIK, STIJF VOERTUIG - Rechter
motorspatbord - Verwijderen / aanbrengen (C) (28011)

Raadpleeg de instructies - UAZ SANITAIR AUTO VOOR MEDISCHE DIENSTEN, BUS, GEGLAZUURDE BESTELWAGEN, LUIK, STIJF VOERTUIG - Linker
motorspatbord - Verwijderen / aanbrengen (C) (28012)

1. Werk buiten de auto:

BEELD

OPERATIE BESCHRIJVING



1. Controleer door inspectie op spaanders, scheuren en corrosiehaarden van de carrosserie lak.

De aanwezigheid van chips, scheuren en corrosiecentra van de carrosserie lak is niet toegestaan.

Afbeelding 1



2. Controleer door middel van inspectie op chips, scheuren in glas en achteruitkijkspiegels, verlichting en lichtsignaalinrichtingen.

De aanwezigheid van chips, scheuren in glas en achteruitkijkspiegels, verlichtingsinrichtingen en lichtsignaalinrichtingen is niet toegestaan.

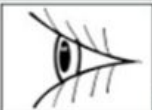

Afbeelding 2



3. Breng vet aan op de deurscharnieren.

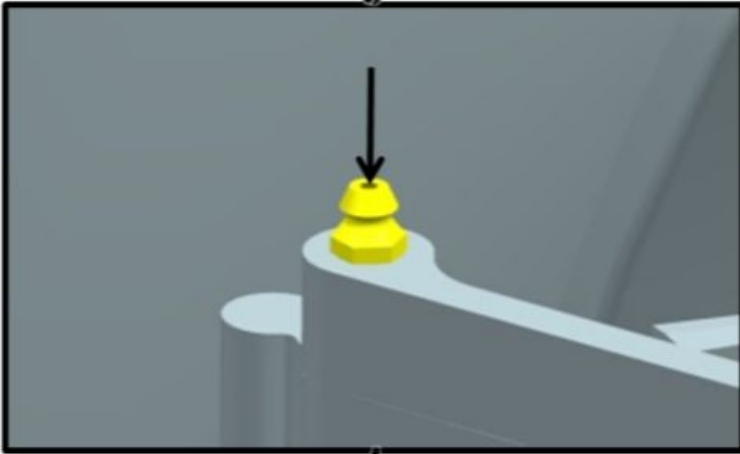
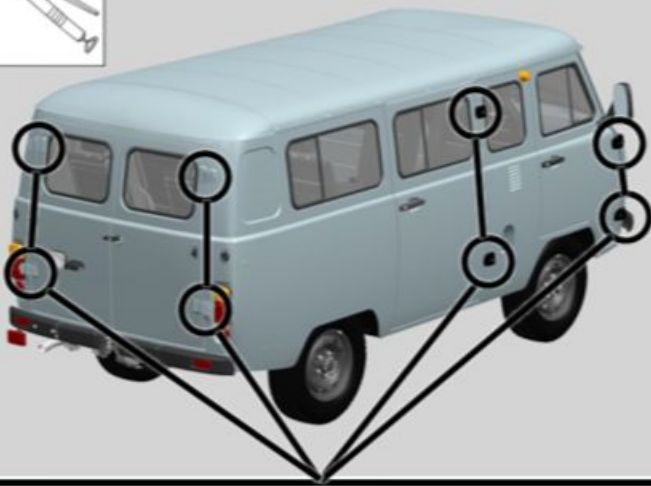

Afbeelding 3



4. Breng vet aan op de voordeuraanslagen.

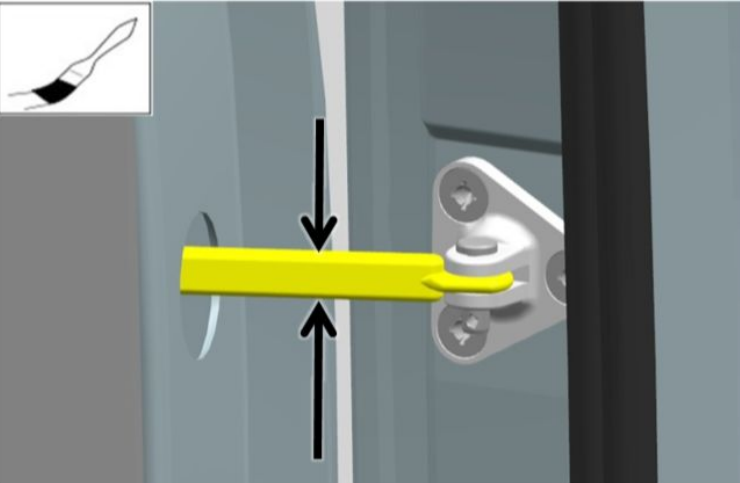

Afbeelding 4

2. Werk in de auto:

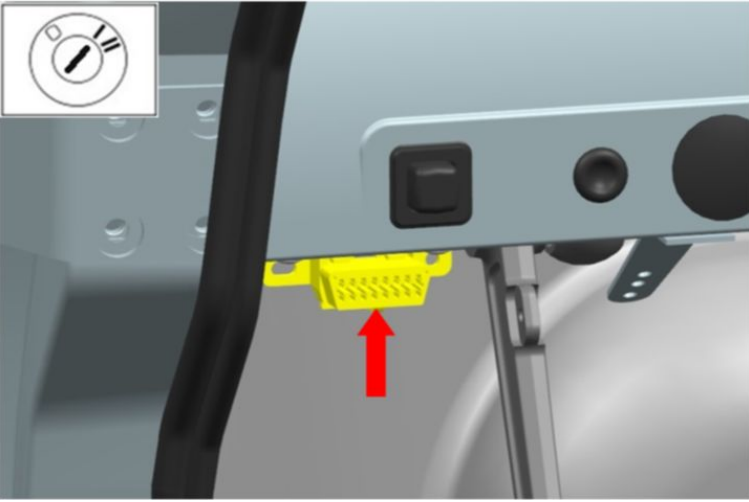

Afbeelding 1



Afbeelding 2

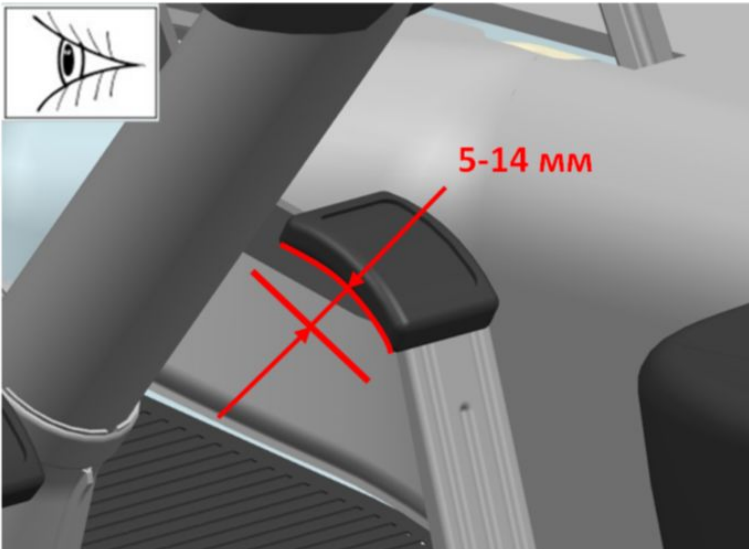

1. Sluit het UAZ-diagnosesysteem aan op de OBD-2-connector.

2. Schakel het contact in.

3. Controleer op storingscodes in de ECM.

4. Controleer op foutcodes in de ABS-regeleenheid.

5. Monteer de onderdelen van het apparaat voor het meten van de totale speling van het stuur op het stuur en op het linker voorwiel van de auto.

6. Controleer de totale speling van de besturing volgens de bedieningsinstructies van het apparaat.

De totale speling mag niet hoger zijn dan 20 graden.

7. Controleer de vrije slag van het rempedaal.

De vrije slag van het rempedaal moet 5-14 mm zijn.

Afbeelding 3

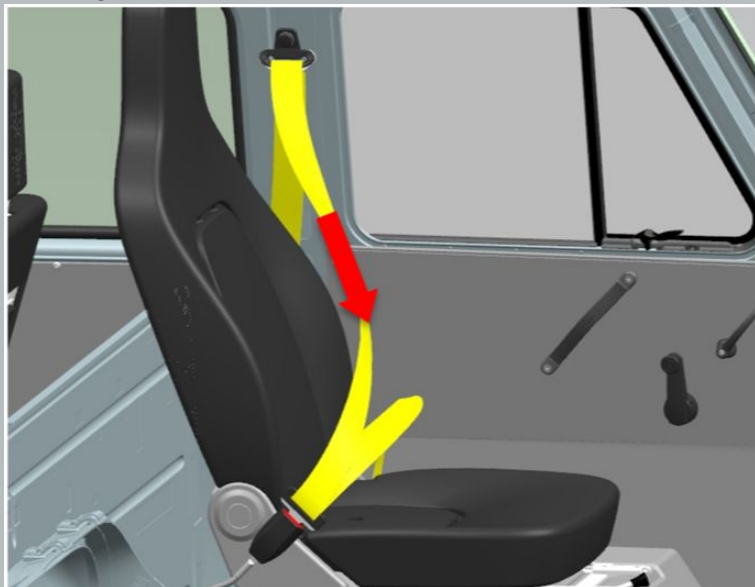

8. Controleer de werking van het oprolmechanisme van de veiligheidsgordel.

Het apparaat moet de riem gemakkelijk en zonder blokkering op de traagheidspoel winden.

9. Controleer de werking van de inertie-haspel van veiligheidsgordels.

Wanneer er met verschillende lengtes scherp wordt getrokken, moet de traagheidspoel de verandering in de lengte van de riem blokkeren.

Afbeelding 4

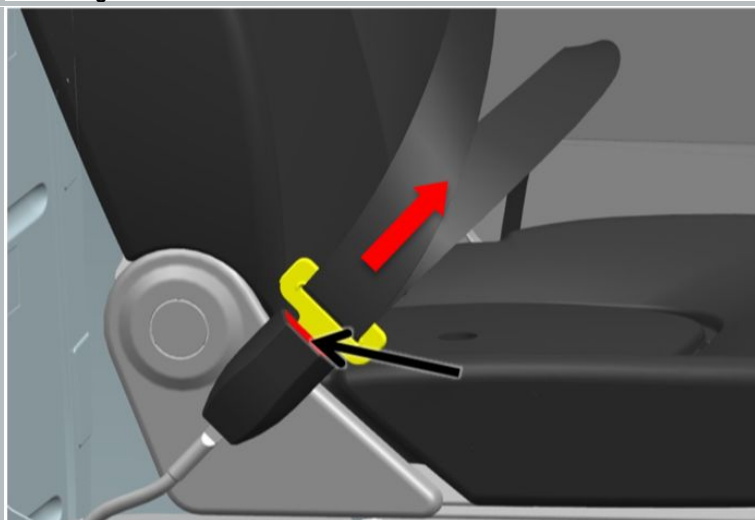

10. Test de werking van de gordelvergrendeling.

De gordelsluiting moet stevig in het apparaat passen. Bij het ontgrendelen moet de gesp uit de vergrendeling worden geworpen.

Afbeelding 5

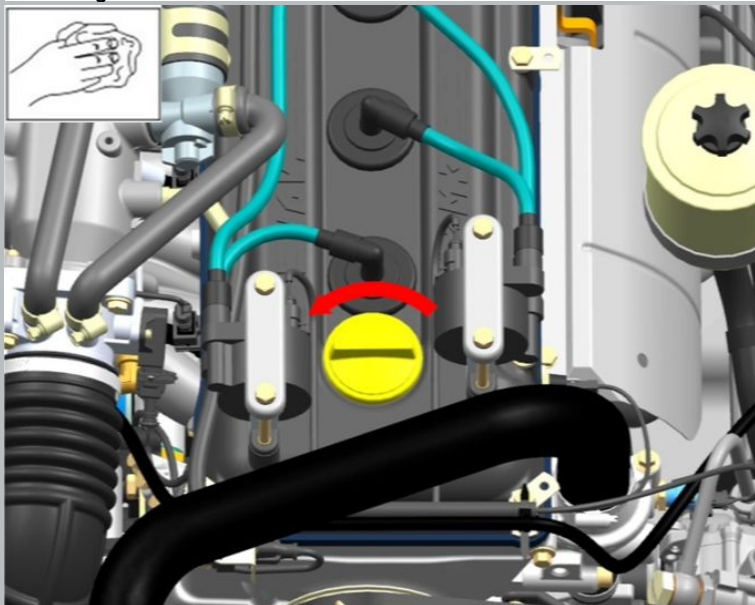

11. Laat de motor op bedrijfstemperatuur komen.

12. Verwijder de motorolievuldop.

Afbeelding 6

3. Werk onder de autobodem:

BEELD

OPERATIE BESCHRIJVING

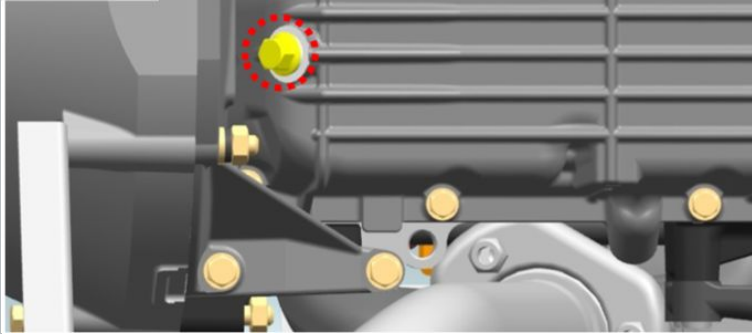

Afbeelding 1

1. Plaats een opvangbak onder het oliecarter om de olie af te tappen.

2. Draai de aftapplug op het motorcarter los.

aanhaalmoment - 60 N · m

⚠ MELDING: Hergebruik van de O-ring is niet toegestaan.

3. Laat de olie weglopen.

De wachttijd is 3-5 minuten.

4. Sluit de aftapplug.

aanhaalmoment - 60 N · m

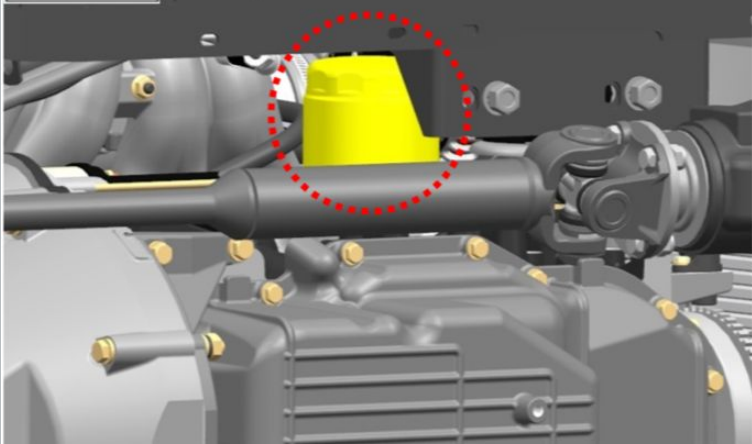

Afbeelding 2

5. Schroef het oliefilter los.

aanhaalmoment - 20 N · m

Zorg ervoor dat de O-ring van het filter niet op de warmtewisselaar achterblijft.

⚠ MELDING: hergebruik van filters is niet toegestaan.

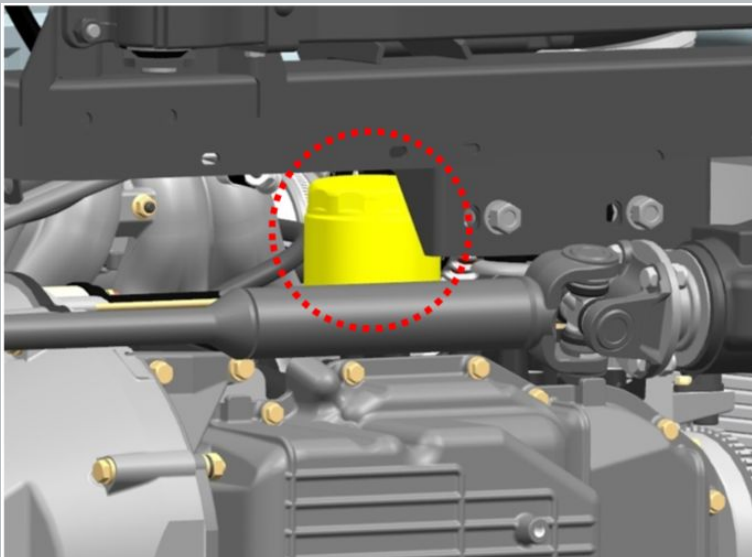

Afbeelding 3

6. Schroef het filter vast totdat de O-ring het vlak op de warmtewisselaar raakt, en draai het filter dan een 3/4 slag.

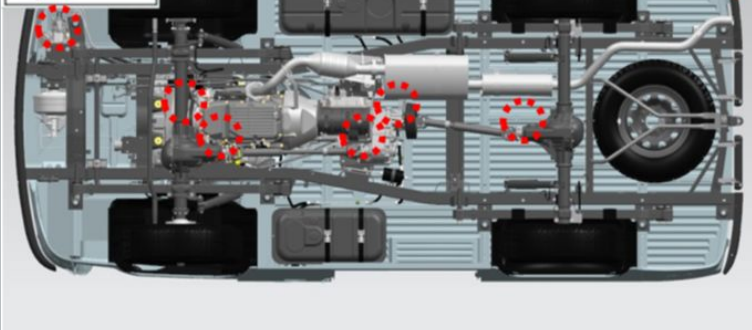

7. Inspecteer visueel de pakkingen en afdichtingen van de motor, de tussenbak, het stuurhuis en de voor- en achterassen.

Olielekkage en -uitstoot is niet toegestaan.

Afbeelding 4

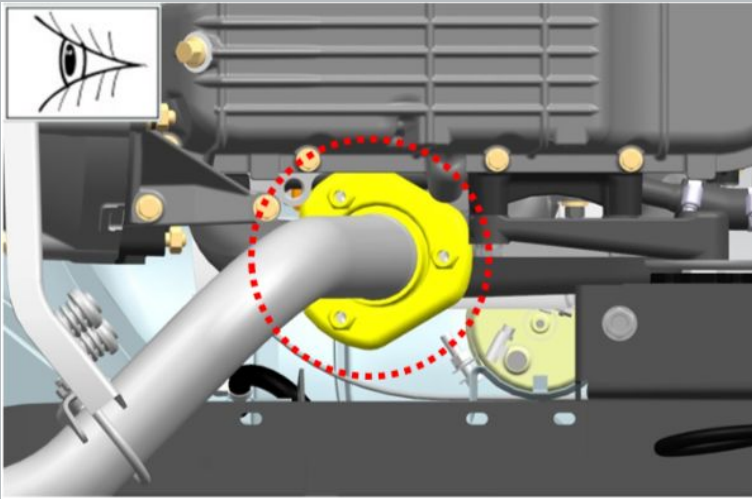

8. Controleer de aansluitingen van het uitlaatsysteem visueel op lekkage.

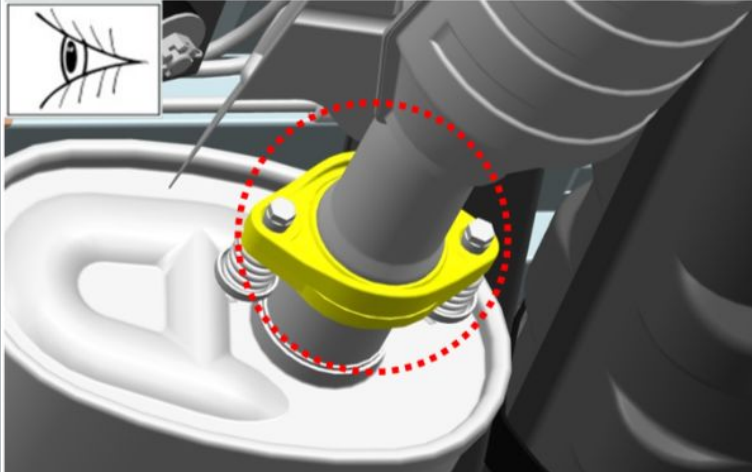

Afbeelding 5

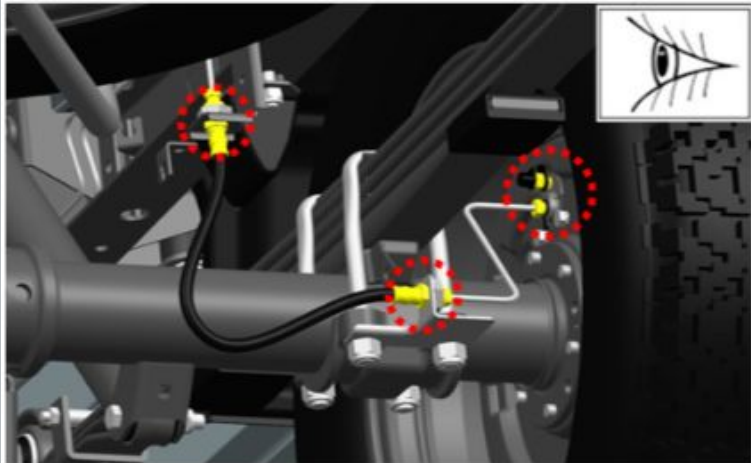

9. Controleer visueel de aansluitingen van pijpleidingen van koelsystemen, verwarming, voeding, hydraulische remaandrijving, vacuümafnamesysteem van de vacuümrembekrachtiger, de staat van leidingen en slangen.

Lekkage van koelvloeistof, brandstof, remvloeistof, lekken in de vacuümslang (vacuümbooster) zijn niet toegestaan. Scheuren en breuken in de hydraulische remslangen zijn niet toegestaan. Bediening van vervormde leidingen van de hydraulische aandrijving van remmen, delen van het vacuümafvoersysteem is niet toegestaan.

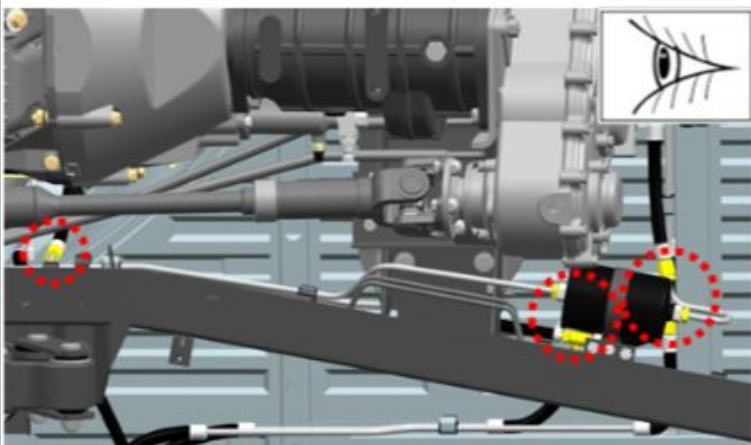
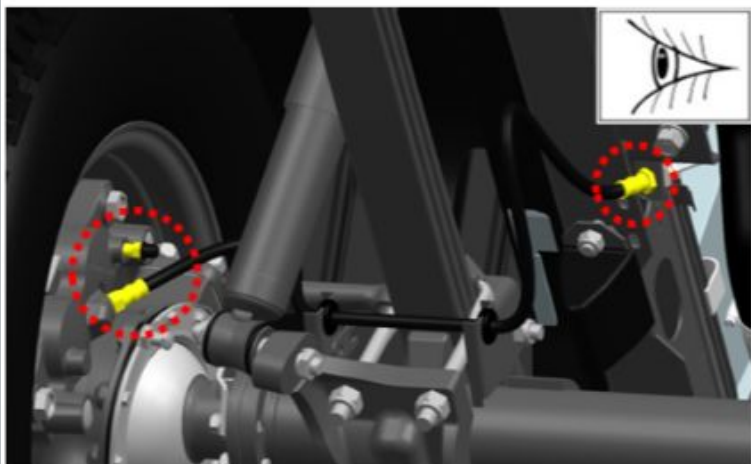

Afbeelding 6

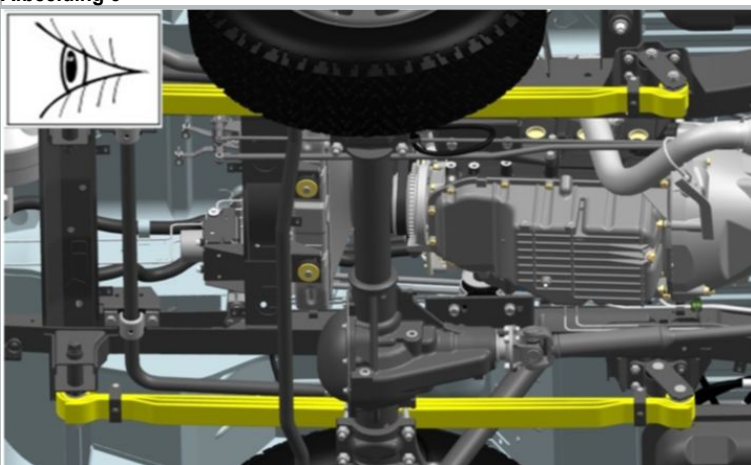

Afbeelding 7

10. Inspecteer de veren van de voorwielophanging.

De veren mogen geen scheuren in de plaat vertonen, hun verplaatsing in de lengte of in de dwarsrichting.



11. Inspecteer de scharnieren van de veer van de voorwielophanging.

De scharnieren mogen geen scheuren, breuken, ondersnijdingen en slijtage van rubber vertonen langs het uiteinde van het scharnier.

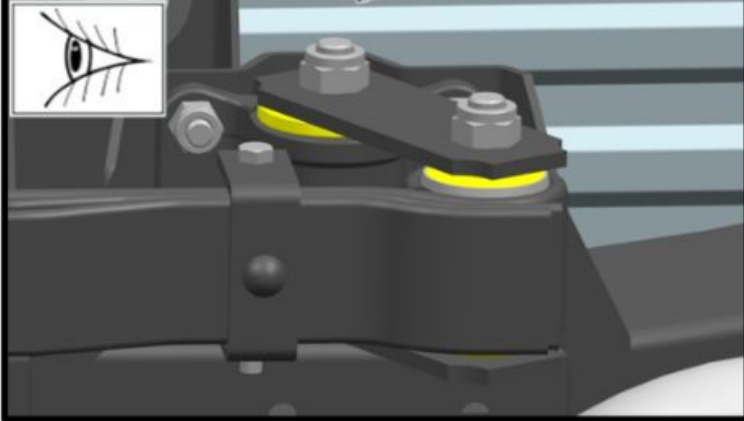

Afbeelding 8

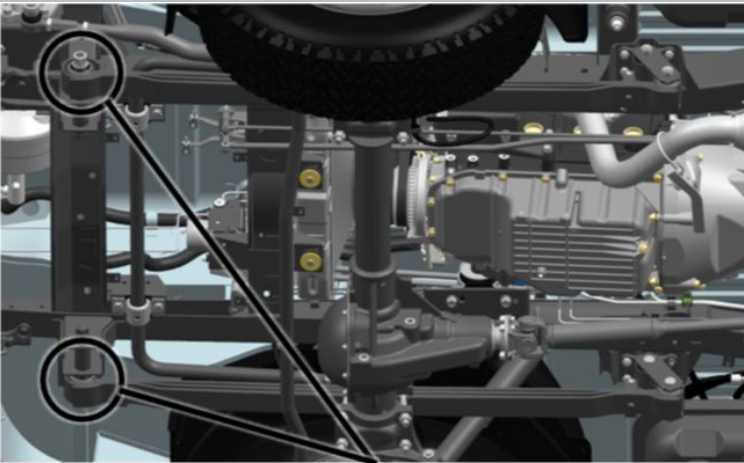

12. Draai de moeren van de vooras van de veer vast.

S = 27

aanhaalmoment - 170 N · m

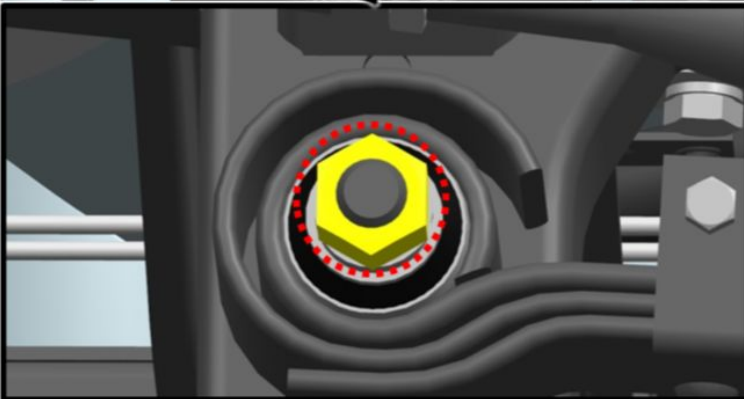

Afbeelding 9

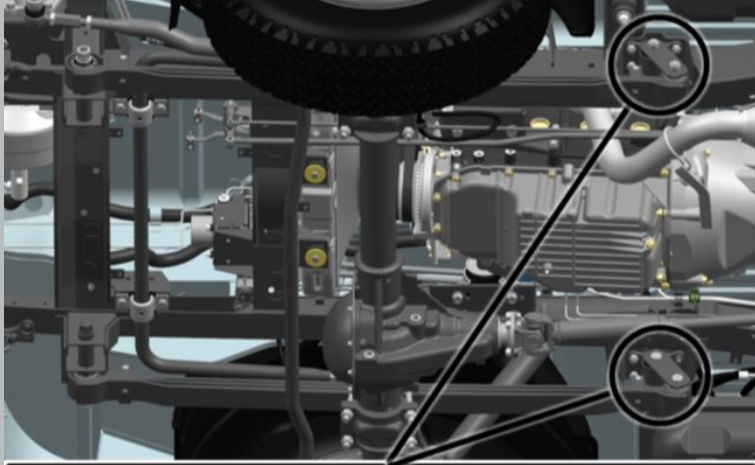

13. Draai de moeren vast waarmee de veerschakels zijn bevestigd.

S = 22

aanhaalmoment - 90 N · m

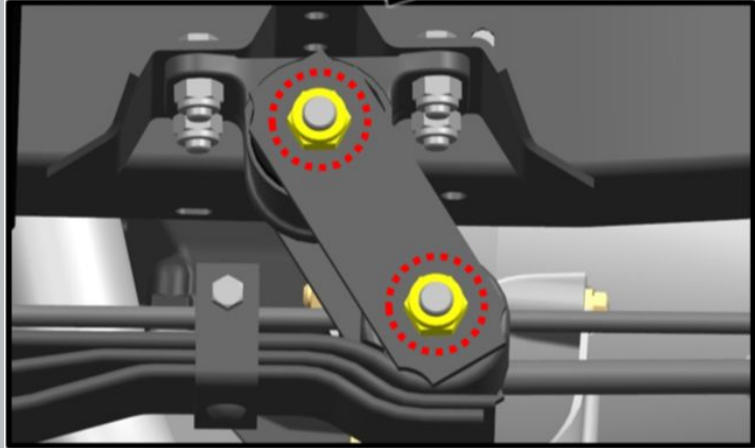

Afbeelding 10

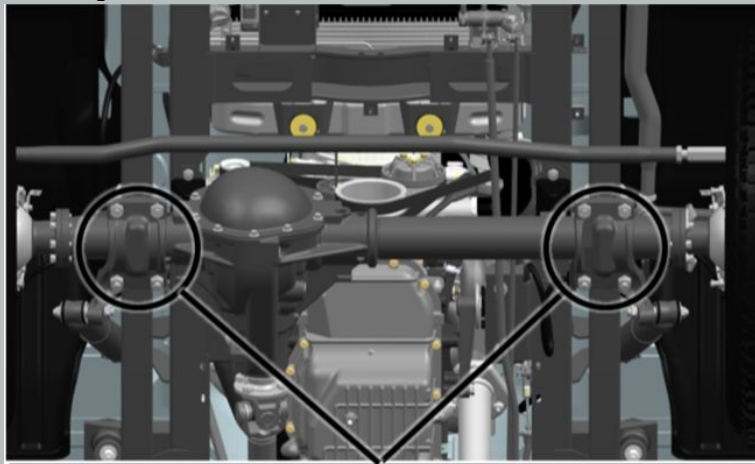

14. Draai de moeren vast waarmee de veerladders zijn bevestigd.

S = 22

aanhaalmoment - 90 N · m

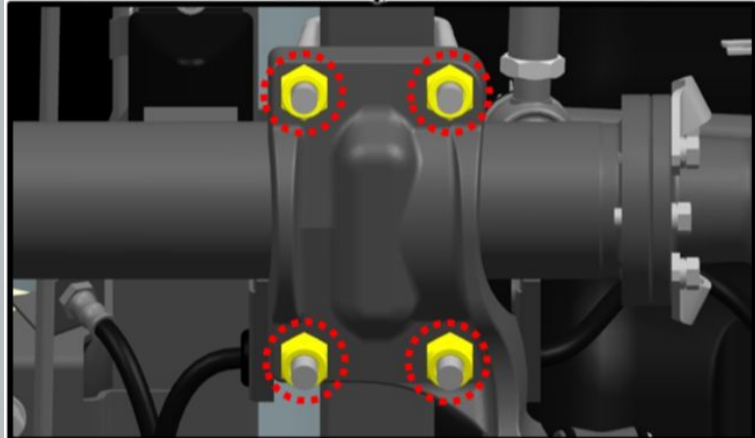

Afbeelding 11

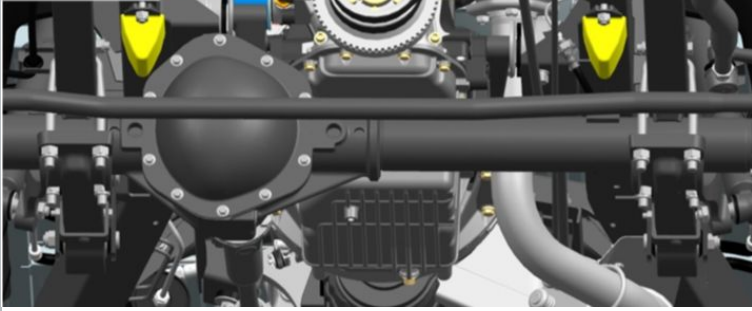

Afbeelding 12

15. Inspecteer de compressiebumpers van de voorwielophanging.
Buffers mogen geen scheuren, breuken en vervormingen vertonen.

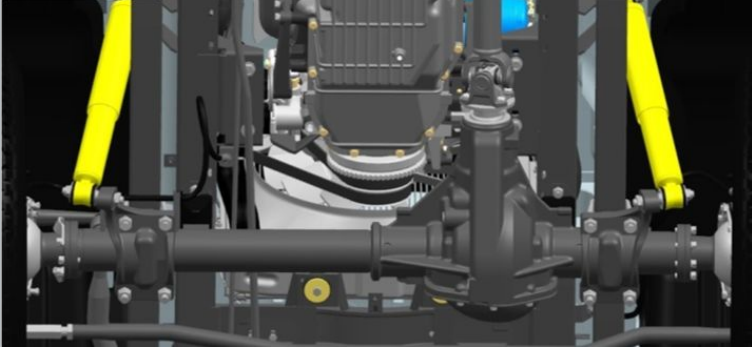

Afbeelding 13

16. Inspecteer de schokdempers van de voorwielophanging.
Olievervuiling van de schokdemper duidt niet op een defect en is acceptabel.
Lekken die duiden op een verminderde dichtheid van het lichaam van de schokdemper zijn niet toegestaan.

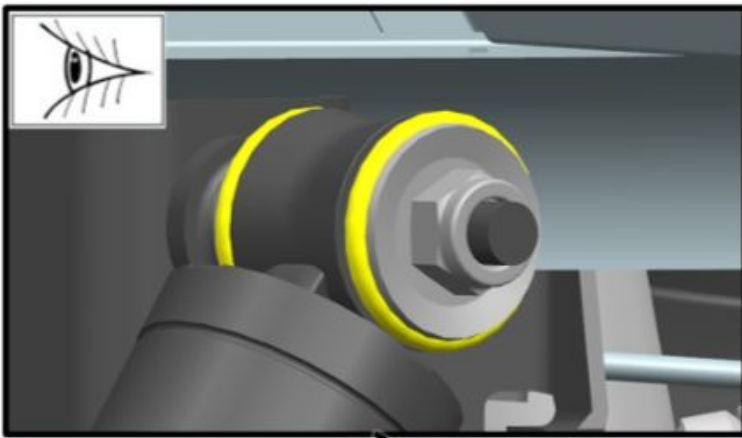

17. Inspecteer de schokdemperverbindingen van de voorwielophanging.
De scharnieren mogen geen scheuren, breuken, ondersnijdingen en slijtage van rubber vertonen langs het uiteinde van het scharnier.

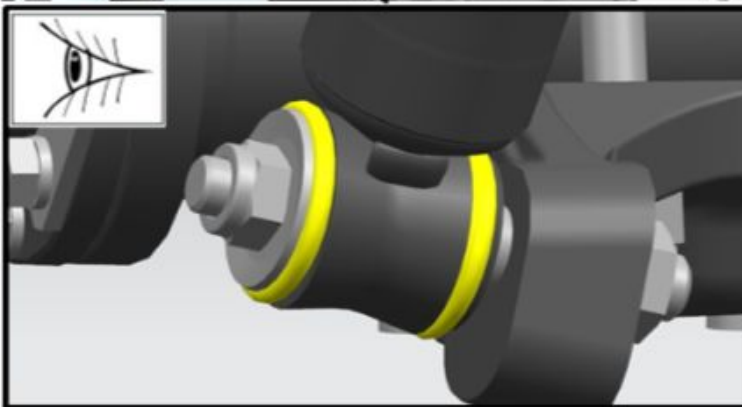
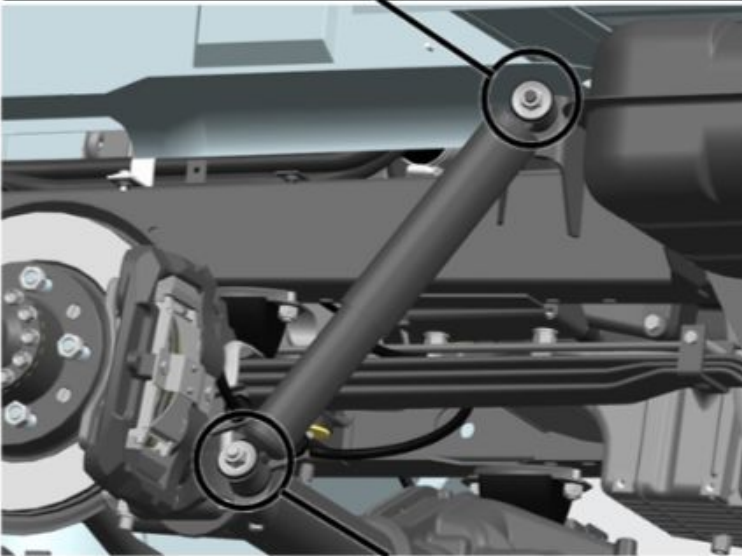

Afbeelding 14

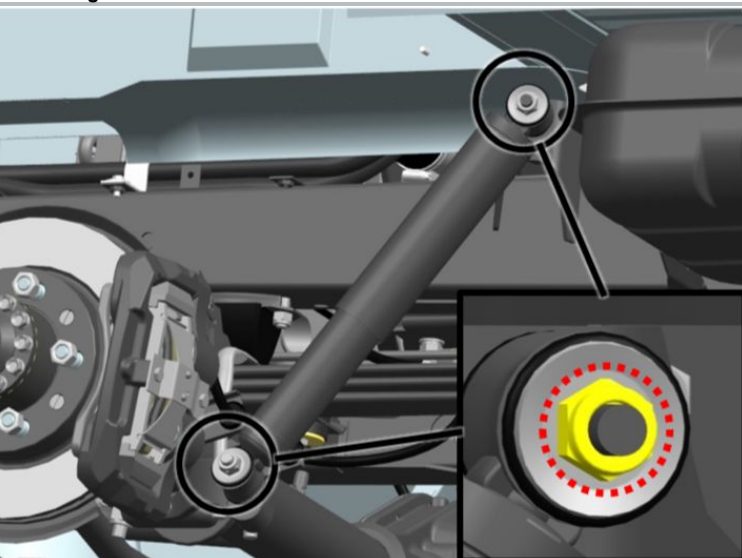

Afbeelding 15

18. Draai de borgmoeren van de schokdemper van de voorwielophanging vast.

S = 19

aanhaalmoment - 58 N · m

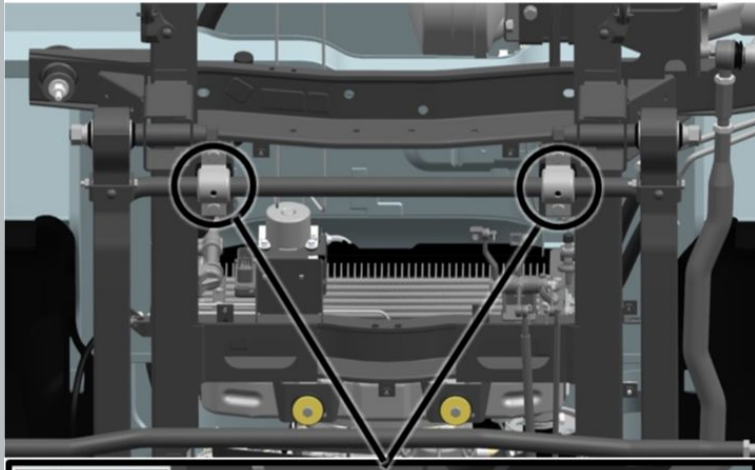

19. Inspecteer de stabilisatorstangverbindingen.

De scharnieren mogen geen scheuren, breuken, ondersnijdingen en slijtage van rubber vertonen langs het uiteinde van het scharnier.

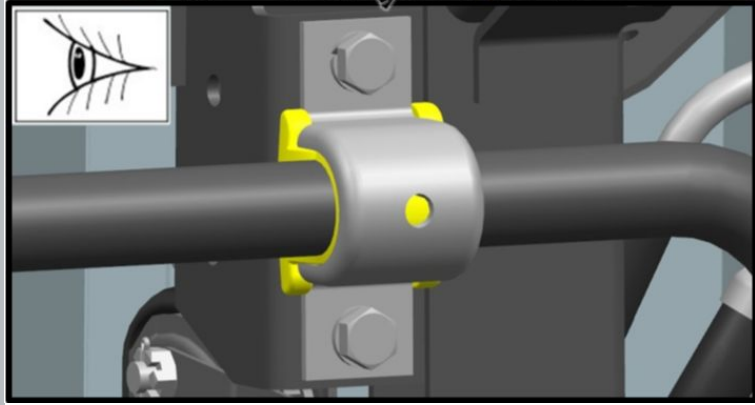

Afbeelding 16

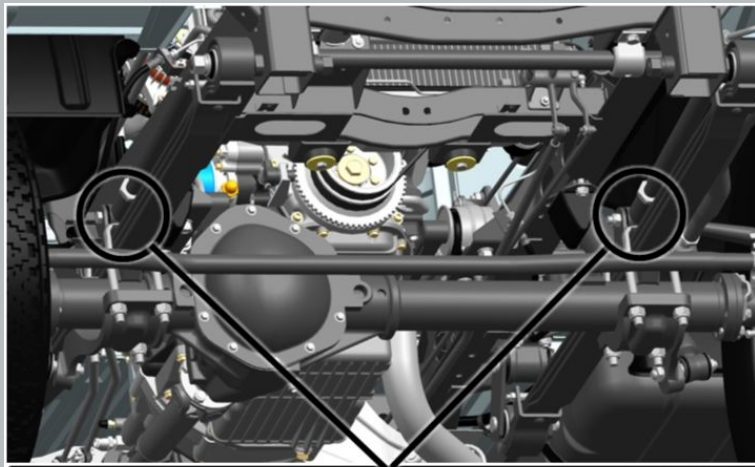

20. Inspecteer de stabilisatorstangverbindingen.

De scharnieren mogen geen scheuren, breuken, ondersnijdingen en slijtage van rubber vertonen langs het uiteinde van het scharnier.

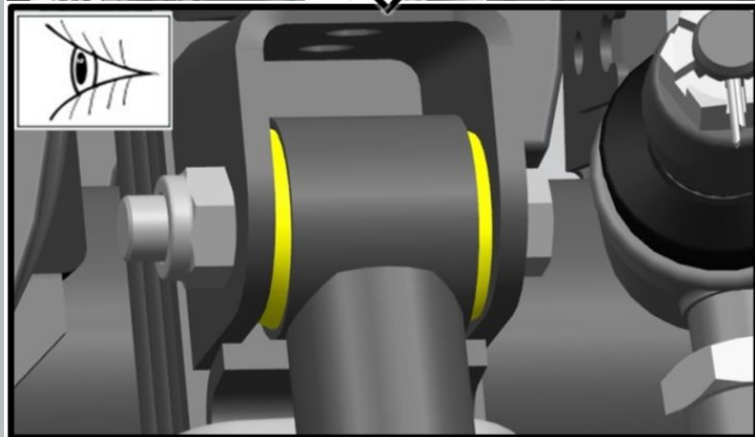

Afbeelding 17

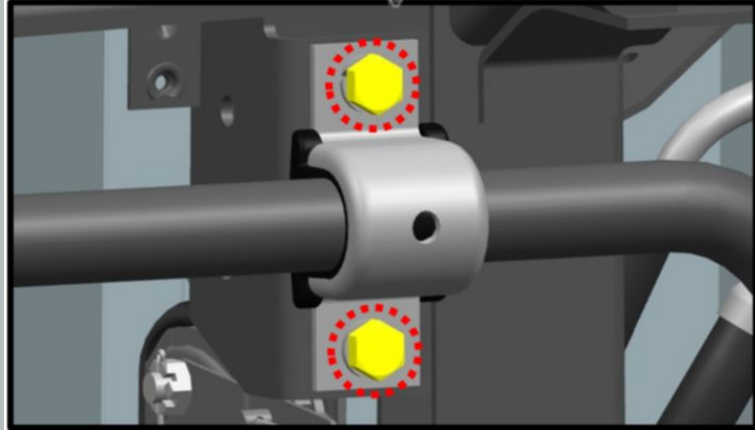
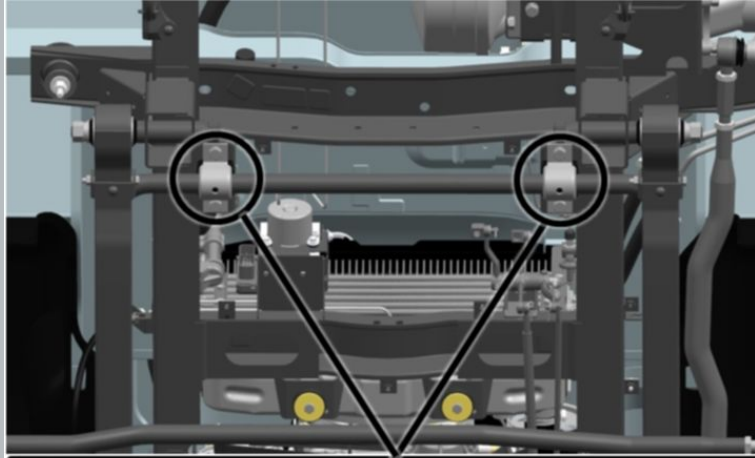

Afbeelding 18

21. Draai de bevestigingsbouten van de stabilisatorstang vast.

S = 17

aanhaalmoment - 50 N · m

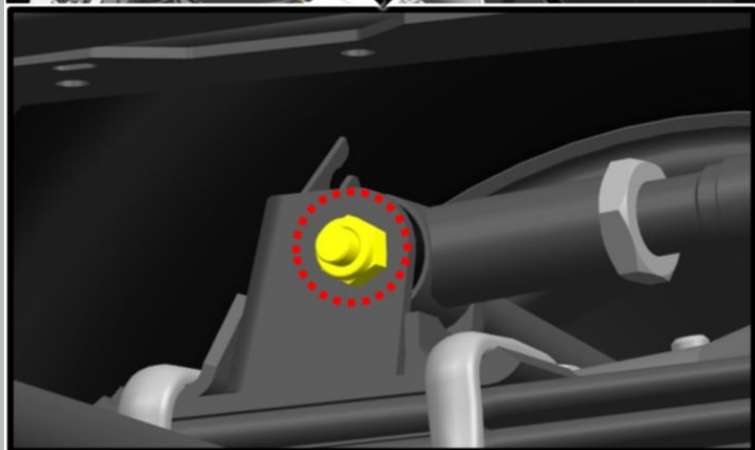
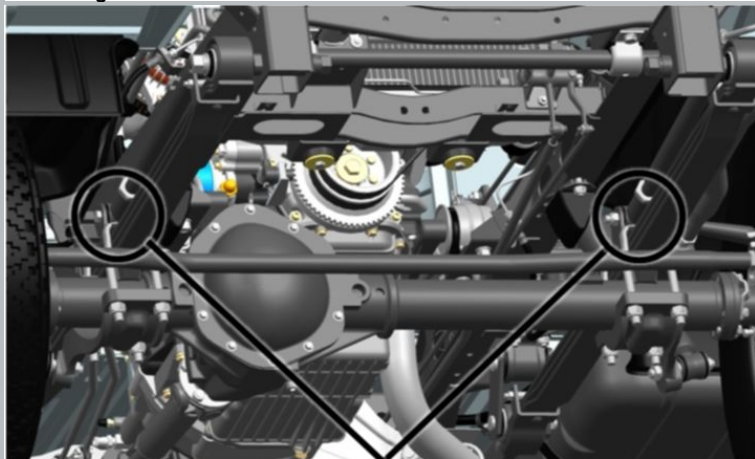

Afbeelding 19

22. Draai de bevestigingsmoeren van de stabilisatorstang vast.

S = 17

S = 19

aanhaalmoment - 58 N · m

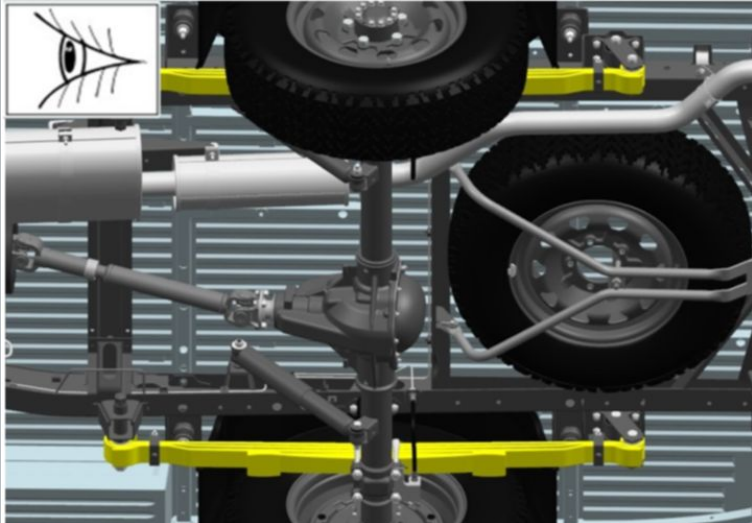

Afbeelding 20

23. Inspecteer de veren van de achterwielophanging.

De veren mogen geen scheuren in de plaat vertonen, hun verplaatsing in de lengte of in de dwarsrichting.

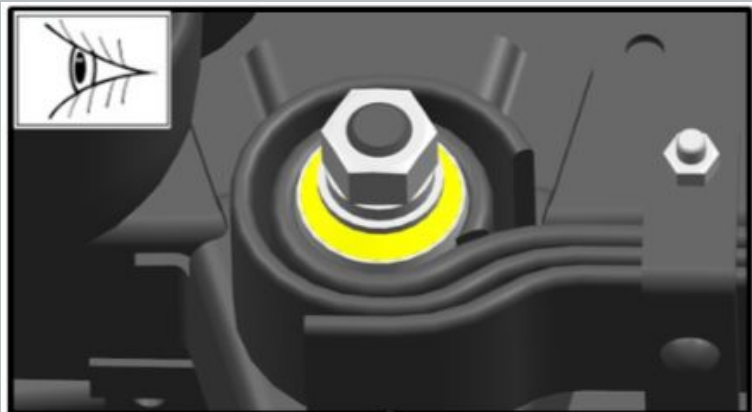

24. Inspecteer de veerscharnieren van de achtervering.

De scharnieren mogen geen scheuren, breuken, ondersnijdingen en slijtage van rubber vertonen langs het uiteinde van het scharnier.

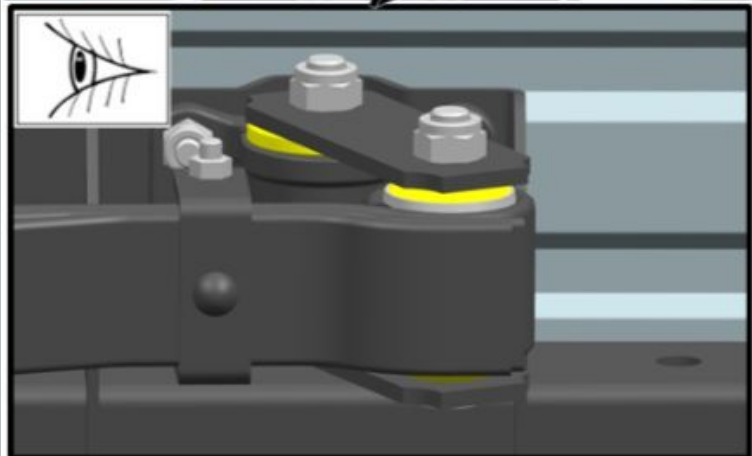
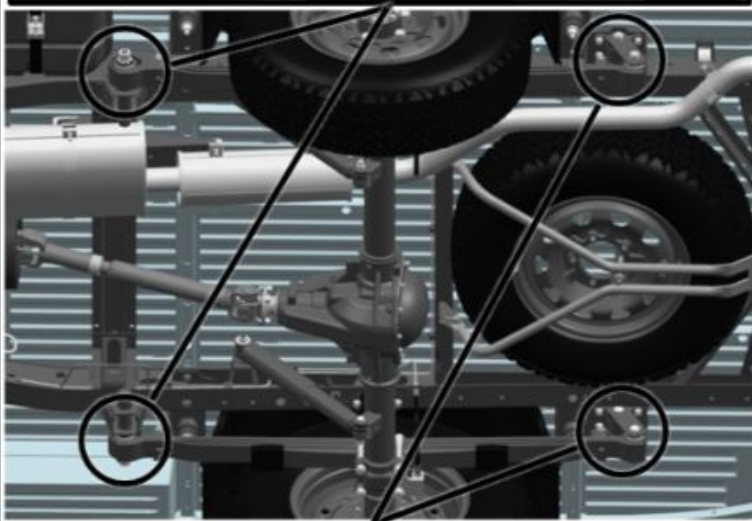

Afbeelding 21

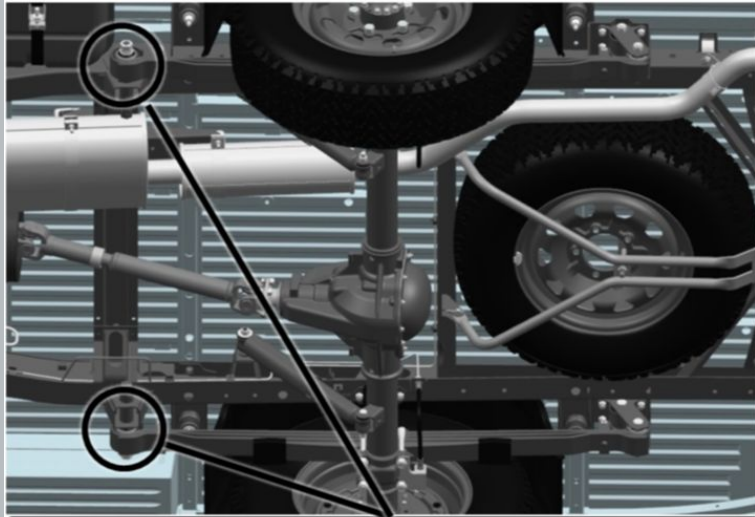

25. Draai de moeren vast waarmee de as aan de voorkant van de veer is bevestigd.

S = 27

aanhaalmoment - 170 N · m

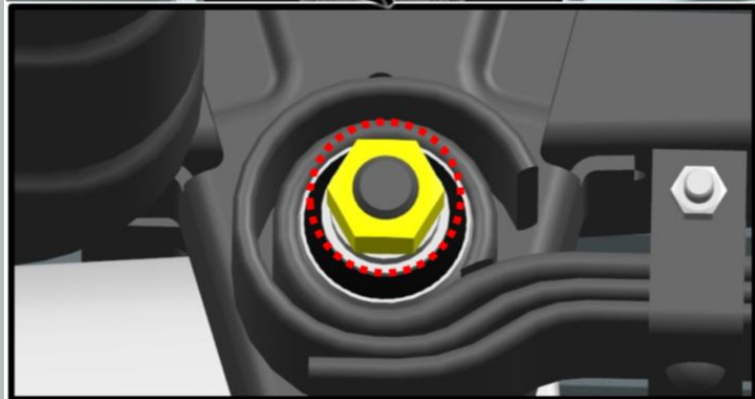

Afbeelding 22

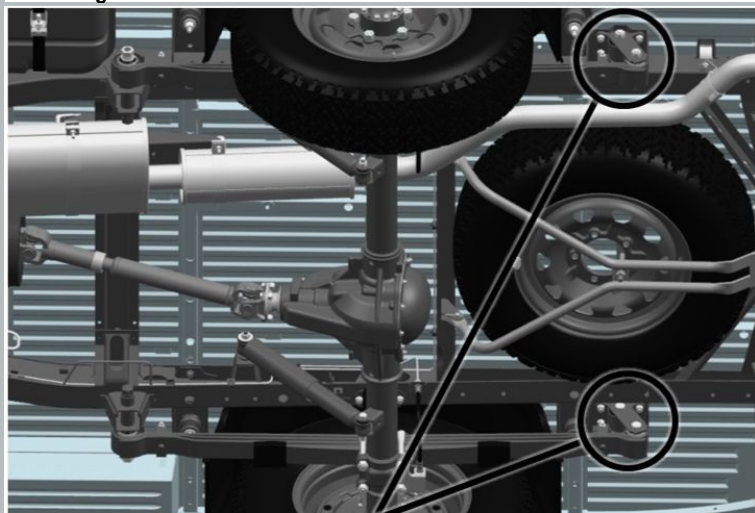

26. Draai de moeren vast waarmee de veerschakels zijn bevestigd.

S = 22

aanhaalmoment - 90 N · m

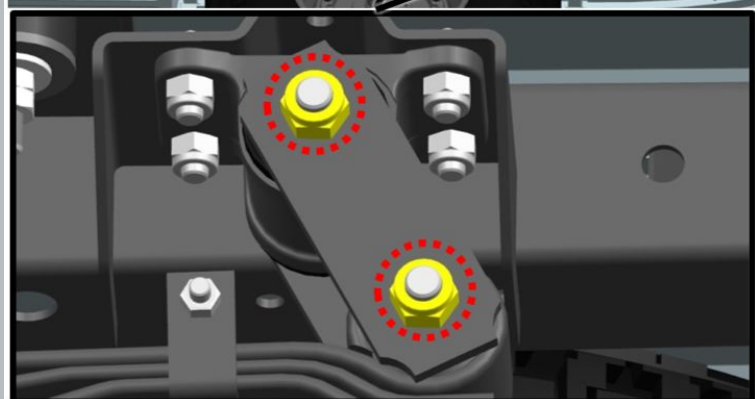

Afbeelding 23

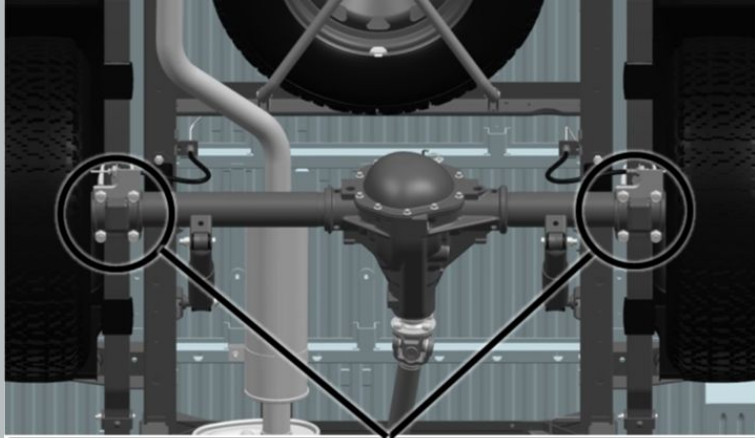

27. Draai de moeren vast waarmee de veerladders zijn bevestigd.

S = 22

aanhaalmoment - 93 N · m

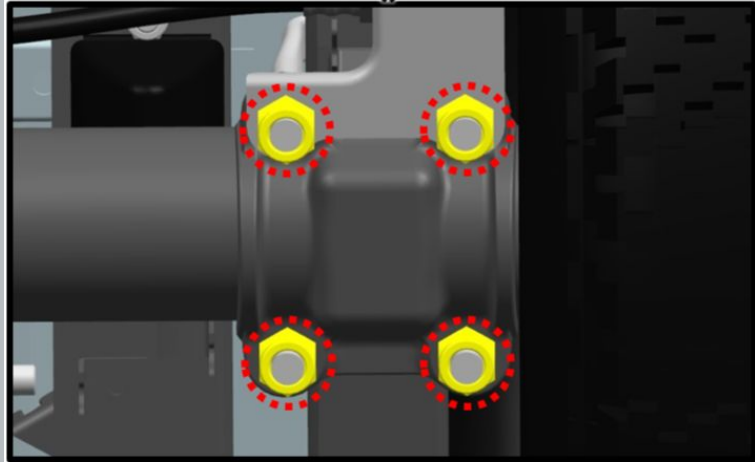

Afbeelding 24

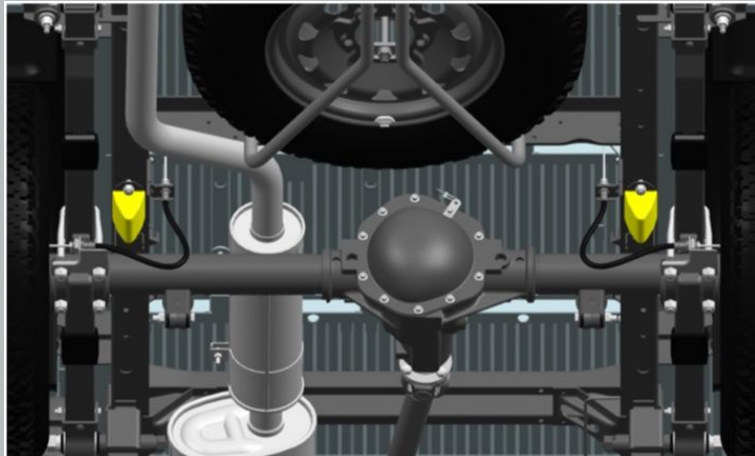

28. Inspecteer de compressiebumpers van de achterwielophanging.

Buffers mogen geen scheuren, breuken en vervormingen vertonen.

Afbeelding 25

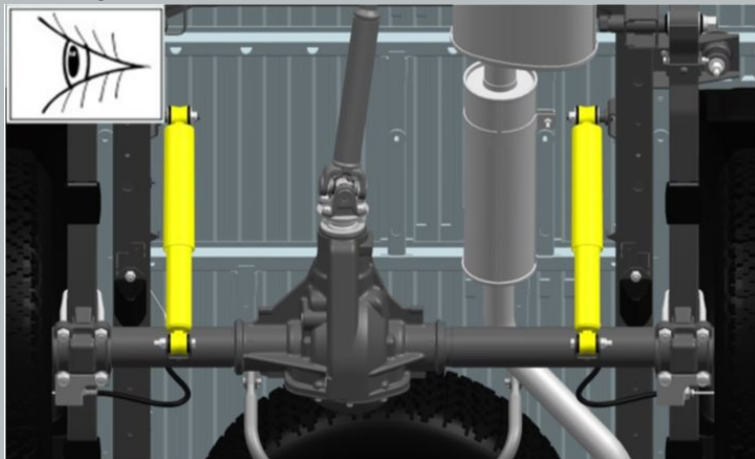

29. Inspecteer de schokdempers van de achterwielophanging.

Olievervuiling van de schokdemper duidt niet op een defect en is acceptabel. Lekken die duiden op een verminderde dichtheid van het lichaam van de schokdemper zijn niet toegestaan.

Afbeelding 26

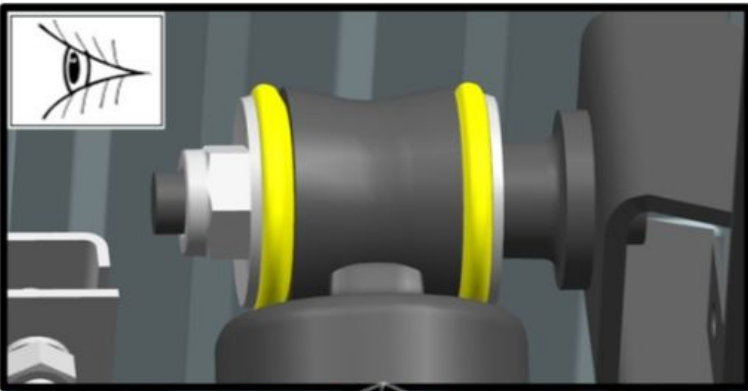

30. Inspecteer de schokdemperverbindingen van de achterwielophanging.
De scharnieren mogen geen scheuren, breuken, ondersnijdingen en slijtage van rubber vertonen langs het uiteinde van het scharnier.

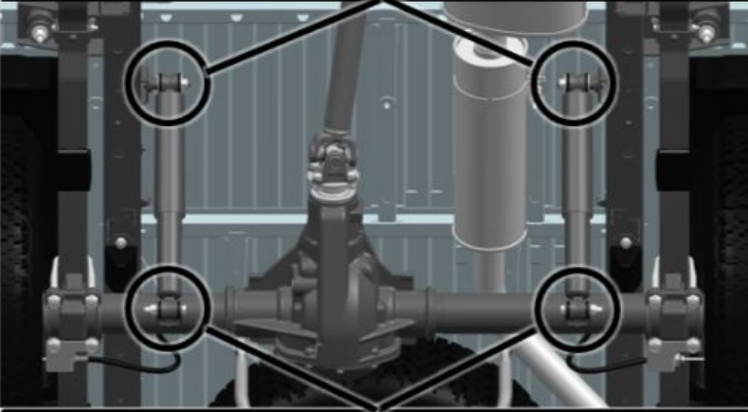

Afbeelding 27

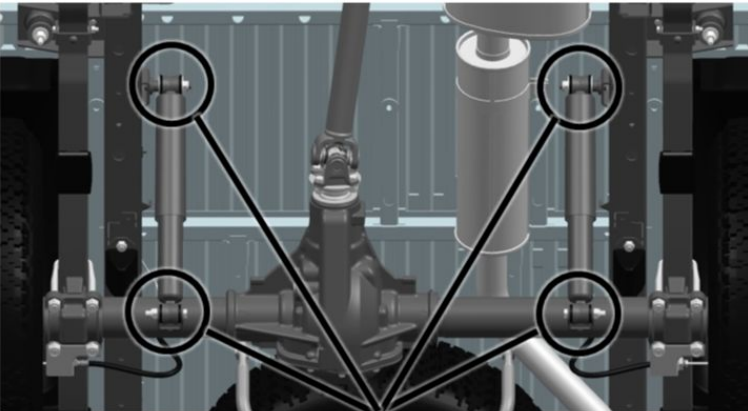

31. Draai de borgmoeren van de schokdemper van de achterwielophanging vast.

S = 17

S = 19

aanhaalmoment - 58 N · m

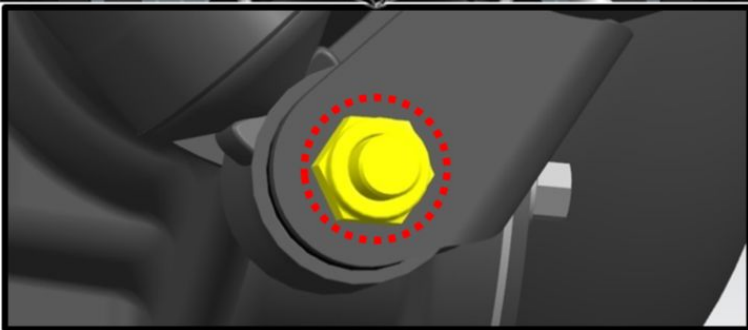

Afbeelding 28

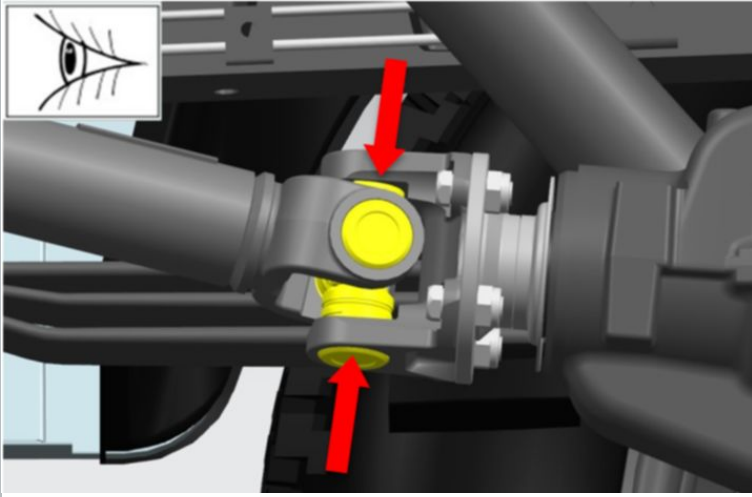

Afbeelding 29

32. Controleer de speling in de dwarsbalk van de cardanassen door een afwisselende handkracht uit te oefenen langs de assen van de dwarsbalken.

Speling in de dwarsbalken is niet toegestaan.

33. Draai de dwarsbalk 90 graden en controleer opnieuw.

Speling in de dwarsbalken is niet toegestaan.

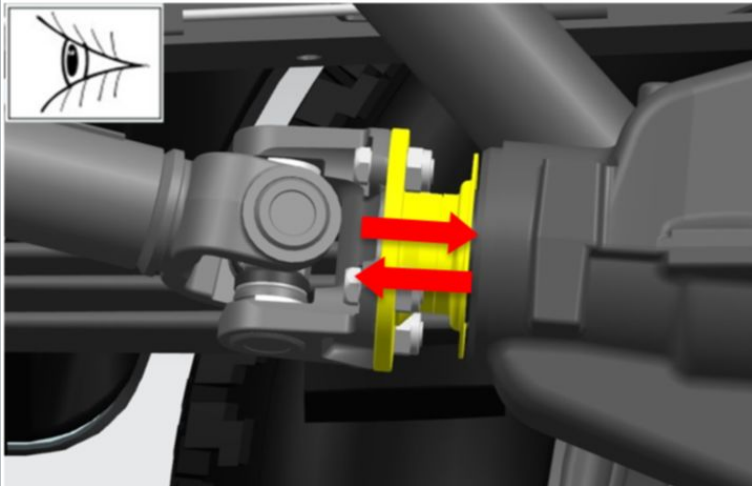

Afbeelding 30

34. Controleer de aanwezigheid van axiale speling in de lagers van de hoofdandwielen door het aandrijftandwiel achter de cardanasflens te schuiven.

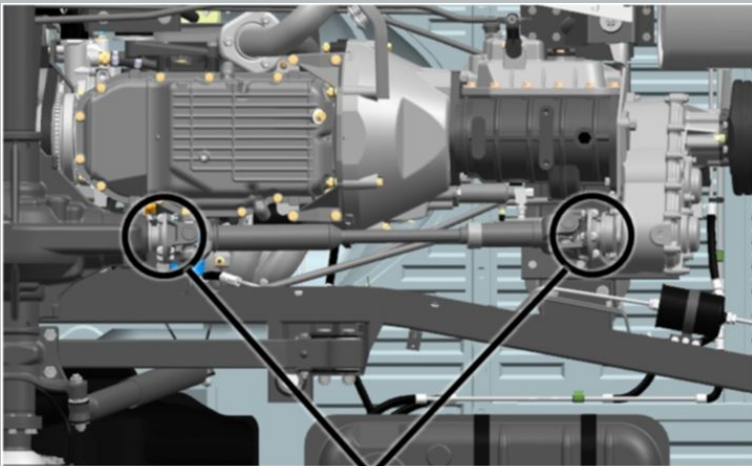

35. Draai de moeren van de bouten vast waarmee de voorste schroefasflenzen aan de vooras en de tussenbakflenzen zijn bevestigd.

S = 17

S

=

14

aanhaalmoment - 50 N · m

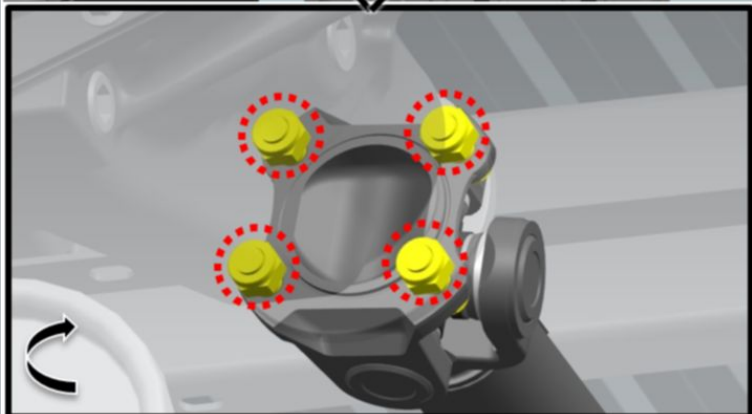

Afbeelding 31

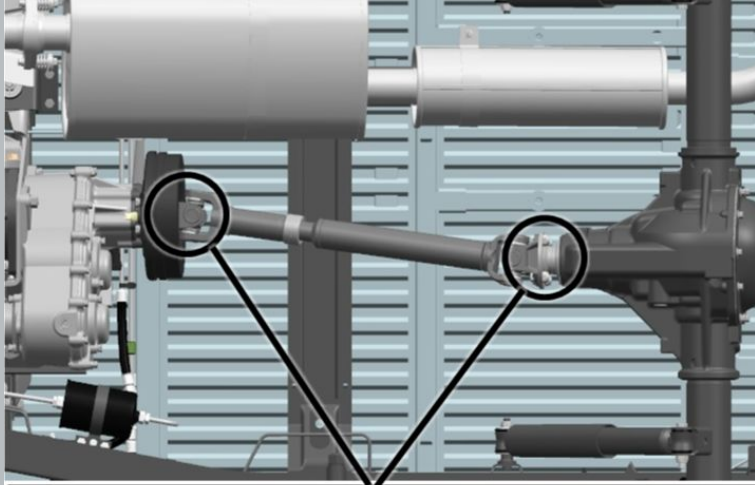

36. Draai de moeren en bouten van de achterste cardanasflenzen vast aan de parkeerrem en achterasflenzen.

S = 17

S

=

14

aanhaalmoment - 50 N · m

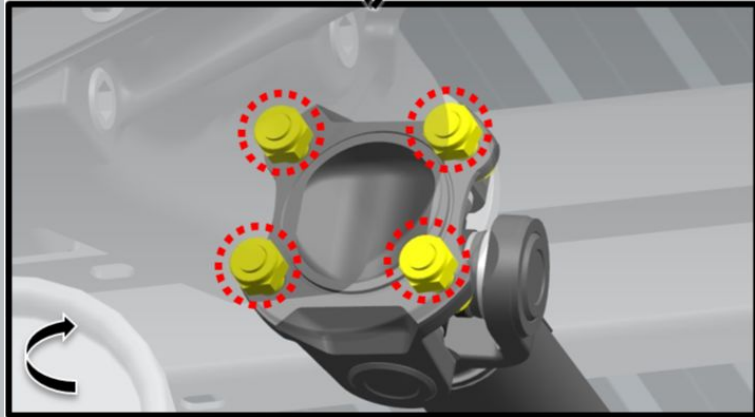

Afbeelding 32

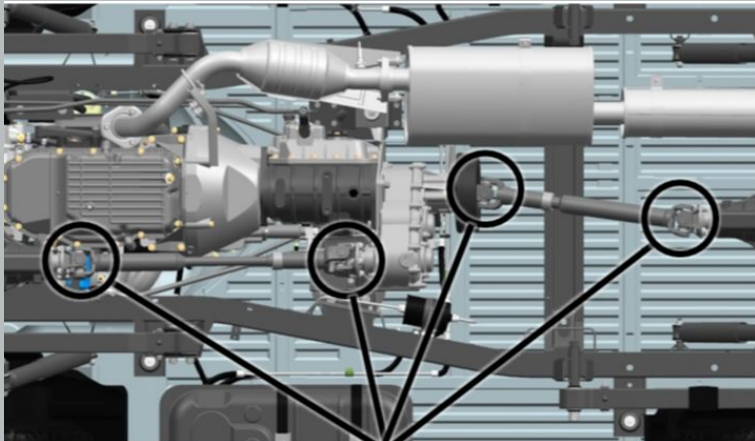

37. Smeer de verbindingen van de voorste en achterste schroefassen.

Smeer totdat het onder de werkranden van de dwarsstukmanchetten vandaan komt.



Afbeelding 33

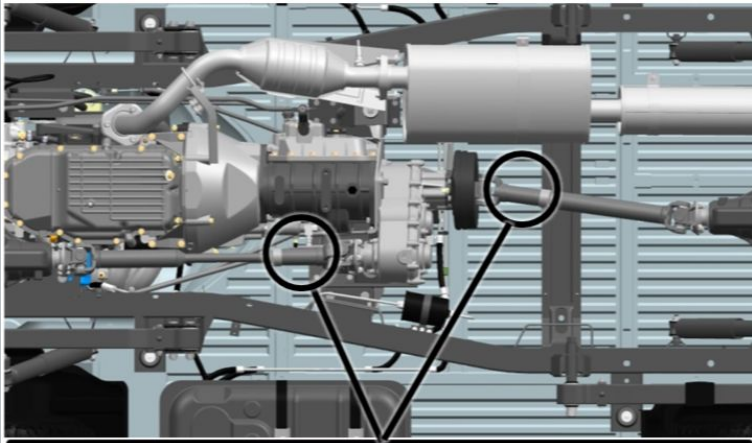

38. Smeer de spiebanen van de voorste en achterste schroefassen.
Voer 3-5 slagen uit zonder te wachten tot het smeermiddel naar buiten komt.

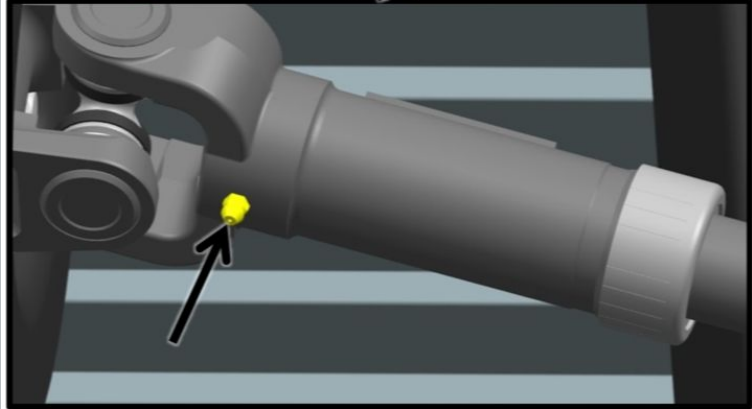

Afbeelding 34



39. Controleer de speling in de wielnaafagers door de wielen in een verticaal vlak te zwenken.

Er is geen speling in de naafagers toegestaan.

Afbeelding 35



40. Controleer de soepelheid van de rotatie van de wielen.

Het rollen van de naafagers en wielblokkering tijdens het draaien is niet toegestaan.

Afbeelding 36



Afbeelding 37

41. Inspecteer de wielbanden (5 stuks).

42. Inspecteer de wioldoppen (5 stuks).

43. Controleer de waarde van de spanning in de banden van de wielen (5 stuks).

De bandenspanning moet voldoen aan de waarden in tabel 1.

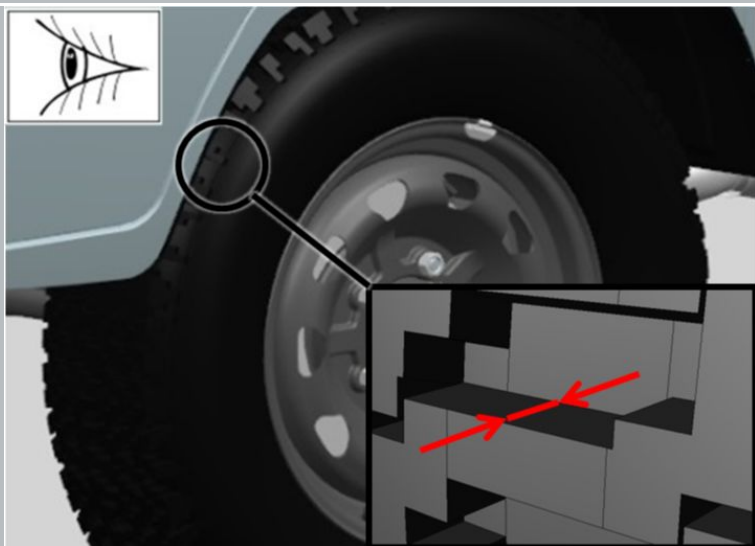

Afbeelding 38

44. Meet de resterende diepte van het loopvlakpatroon.

De resterende profieldiepte moet meer dan 1,6 mm bedragen.

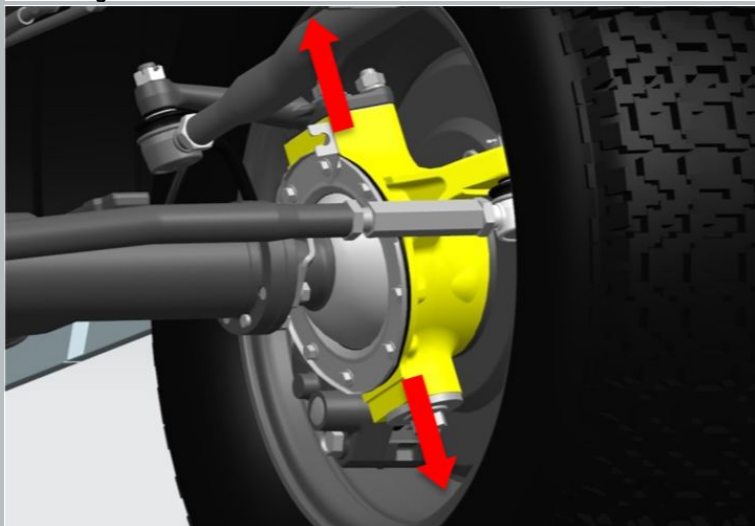

Afbeelding 39

45. Controleer de speling van de fusee pennen.

Als er een axiale speling is, verwijder deze dan door de spanhuls vast te draaien.

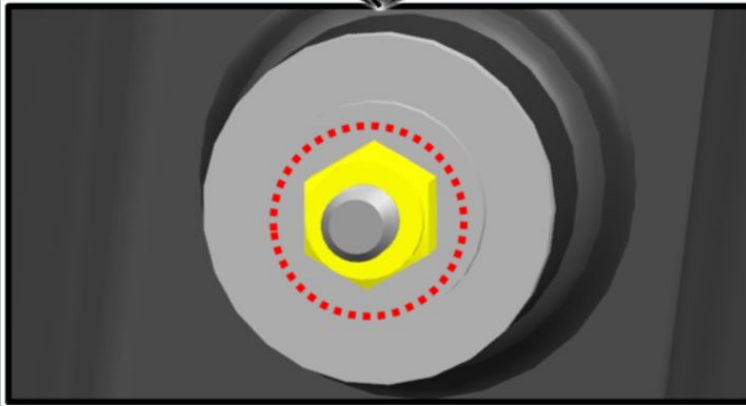
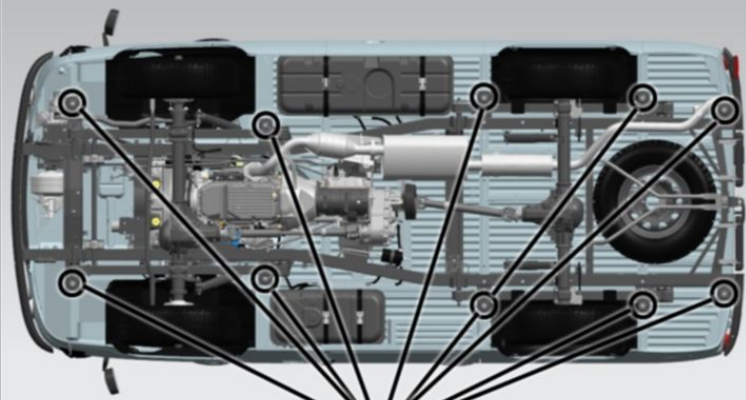

Afbeelding 40

46. Draai de moeren van de carrosserie-op-frame bouten vast (10 stuks).

S = 17

aanhaalmoment - 32 N · m

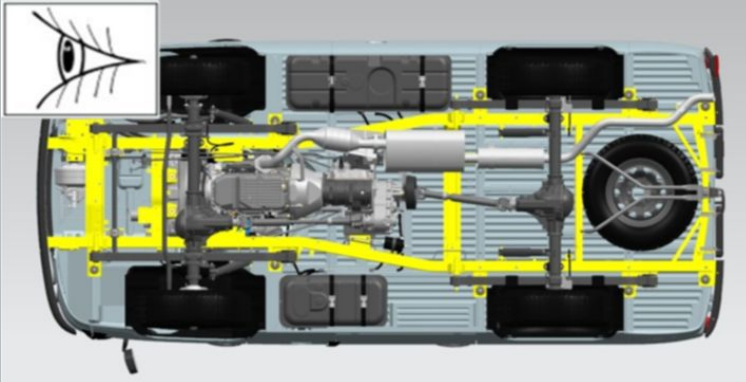

Afb 41

47. Inspecteer het frame op verfspanen, scheuren en corrosiecentra.

De aanwezigheid van chips in de lak, scheuren en corrosiehaarden van het frame is niet toegestaan.

Laat de auto op een lift zakken.

4. Werkzaamheden in de motorruimte:

BEELD

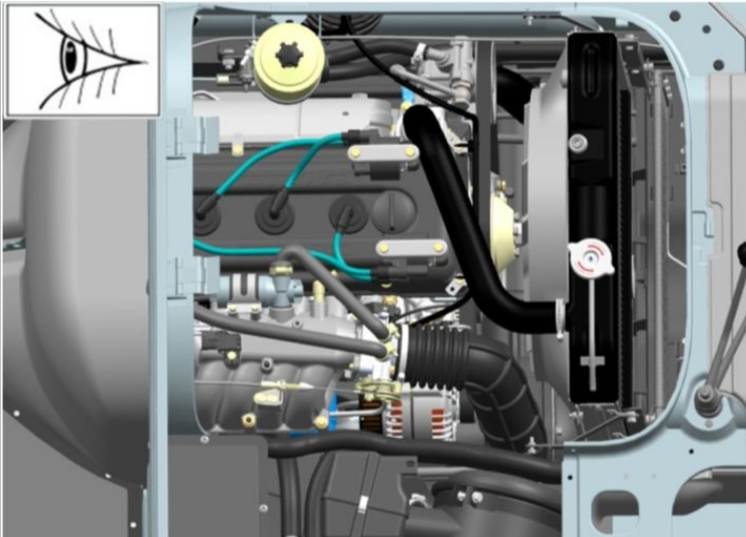

Afbeelding 1

OPERATIE BESCHRIJVING

1. Voer een extern onderzoek uit aan slangen, aftakleidingen, leidingen, motorkabels.

Als er sporen van contact zijn met auto-onderdelen, verander dan hun positie ten opzichte van de motor. Slijtage en slijtage aan slangen, mondstukken, leidingen, draden zijn niet toegestaan.

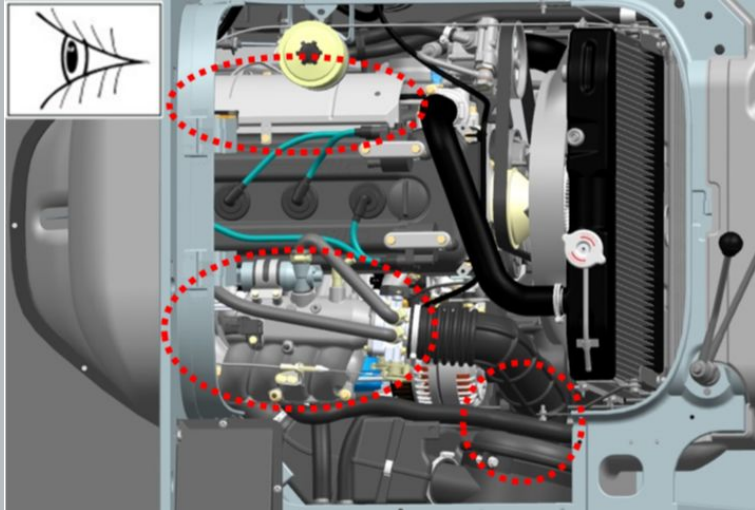

Afbeelding 2

2. Controleer de aansluitingen van de inlaat- en uitlaatsystemen visueel op lekkage.

Het lekken van verbindingen is niet toegestaan.

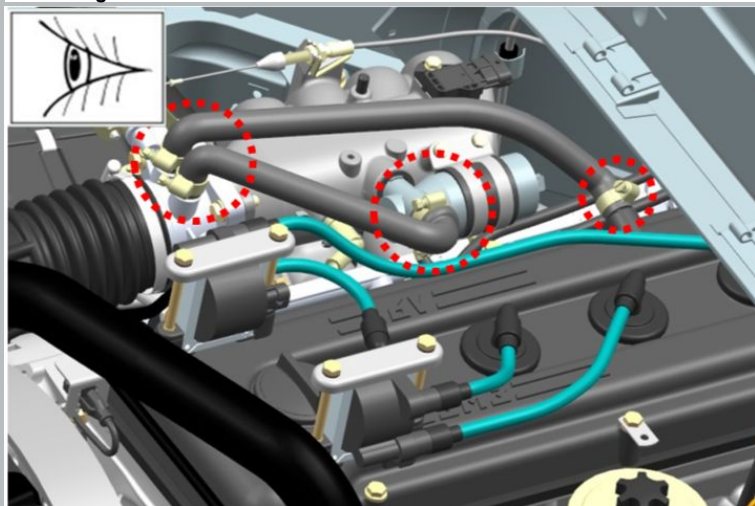

Afbeelding 3

3. Controleer visueel de aansluitingen van slangen, aftakleidingen, leidingen van het carterventilatiesysteem op lekkage.

Lekkage van aansluitingen en beschadiging van slangen zijn niet toegestaan.

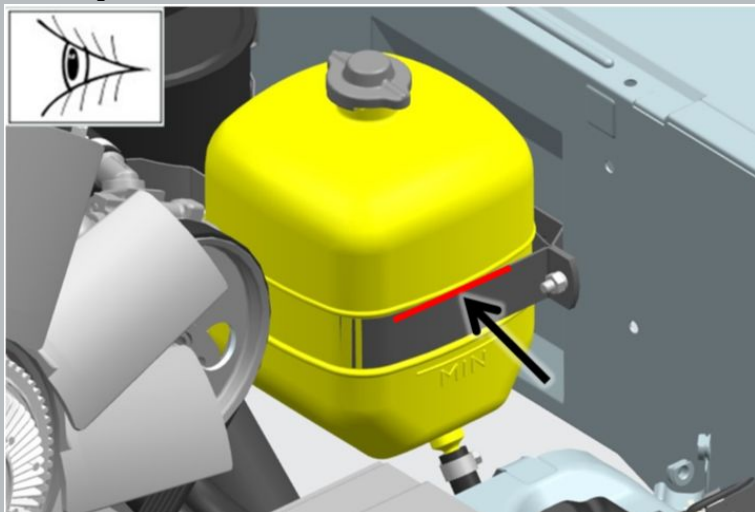

Afbeelding 4

4. Controleer het koelvloeistofpeil in het expansievat.

Controleer het koelvloeistofpeil alleen bij een koude motor. Het vloeistofpeil in het expansievat moet 3-4 cm boven de "min" markering staan.



5. Controleer het vriespunt van de koelvloeistof met een refractometer.

De vriestemperatuur van de koelvloeistof moet als volgt zijn: - voor streken met een gematigd klimaat: -35-40 ° C; - voor de regio's van het hoge noorden: -60-65 ° C.

Afbeelding 5

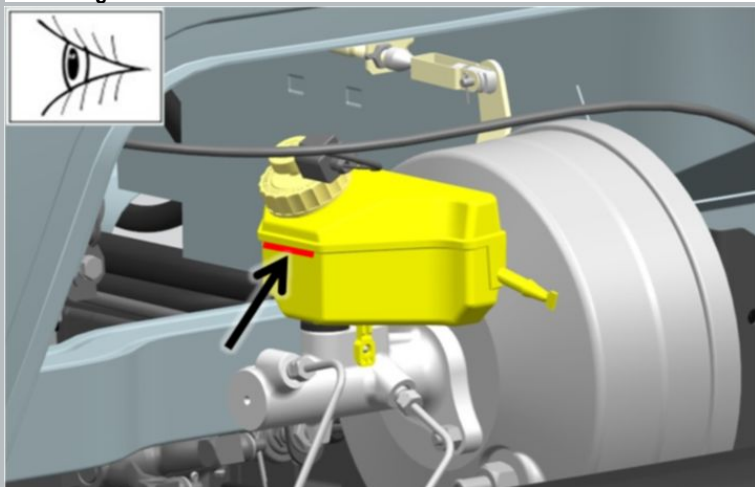
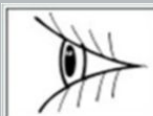

6. Controleer het vloeistofpeil in het reservoir van de hoofdremcilinder van de hydraulische rem.

Het remvloeistofpeil moet op de "max" -markering staan.

Afbeelding 6



7. Controleer het vloeistofpeil in het reservoir van de koppelingshoofdcilinder.

Het remvloeistofpeil moet 15-20 mm onder de bovenrand van het reservoir staan.

Afbeelding 7

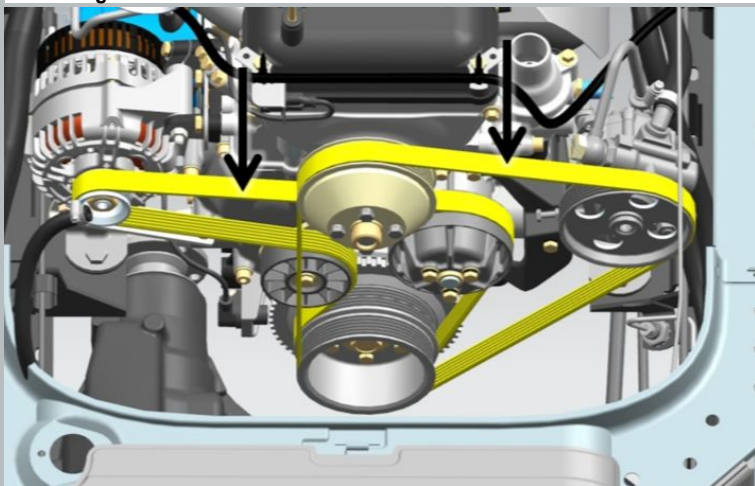

8. Controleer de spanning van de aandrijfriemen van het accessoire en de ventilator.

De doorbuiging van de hulpaandrijfriem moet 13-15 mm zijn met een belasting van 80 N. De doorbuiging van de ventilatoraandrijfriem moet 5-8 mm zijn met een belasting van 40 N. Beschadiging of overmatige uitrekking van de riemen is niet toegestaan.

Afbeelding 8

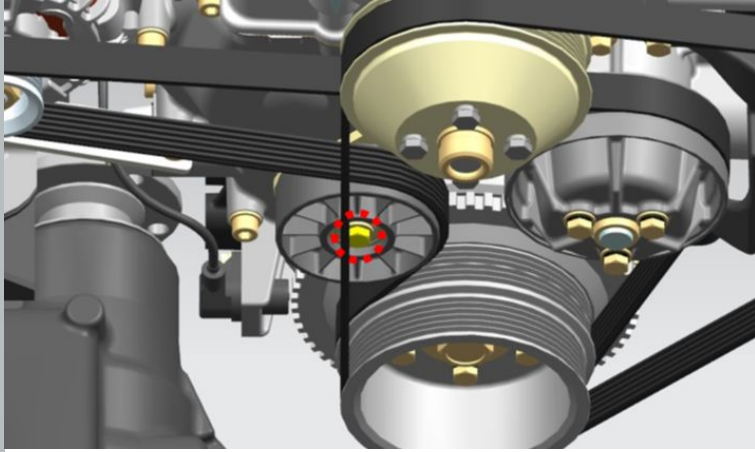

Afbeelding 9

9. Draai de bout van de spanrol van de extra aandrijfriem vast.

S = 12

aanhaalmoment - 16 N · m



Afbeelding 10

10. Draai de bevestiging van de ventilatorkoppeling vast.

aanhaalmoment - 55 N · m

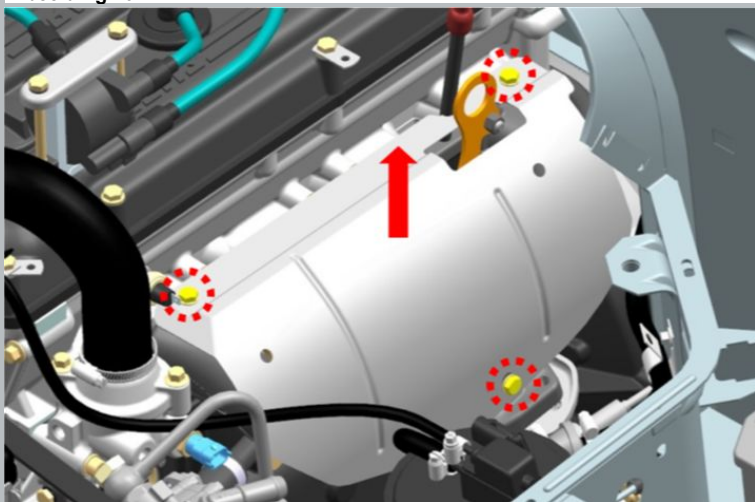

Afbeelding 11

11. Verwijder de bouten met ringen waarmee het schild van het uitlaatspruitstuk is bevestigd.

S = 12

aanhaalmoment - 16 N · m

12. Verwijder het schild van het uitlaatspruitstuk.

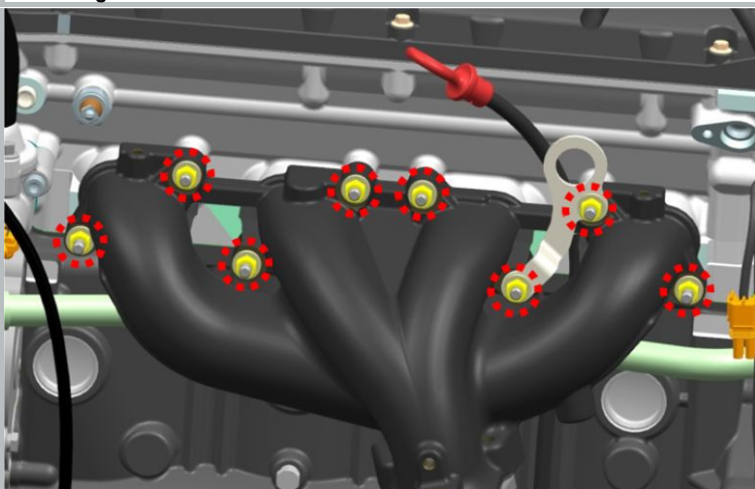

Afbeelding 12

13. Draai de borgmoeren van het uitlaatspruitstuk vast.

S = 12

aanhaalmoment - 23 N · m

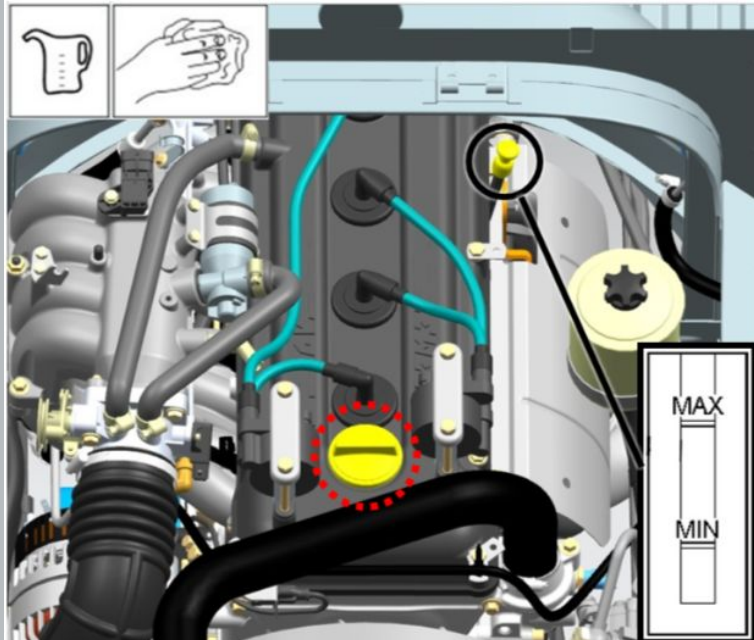

Afbeelding 13

14. Vul de motor met olie tot aan de bovenste markering op de oliepeilindicator.

15. Start de motor.

Warm de motor op tot bedrijfstemperatuur.

16. Zet de motor af.

17. Controleer het oliepeil.

Controleer het oliepeil na 2 - 3 minuten, na het afzetten van de motor. Voeg indien nodig olie toe tot aan de bovenste markering.

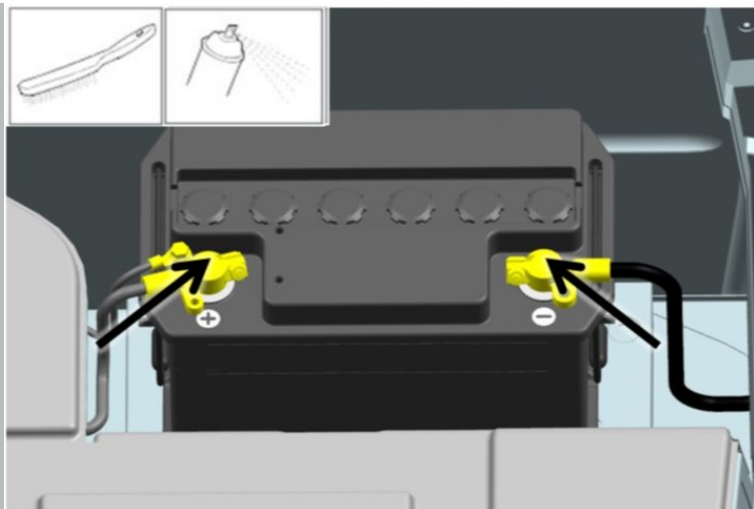

Afbeelding 14

18. Reinig kabels en draaduiteinden van oxiden.

19. Behandel kabels en draadeinden met elektrische contactbescherming.

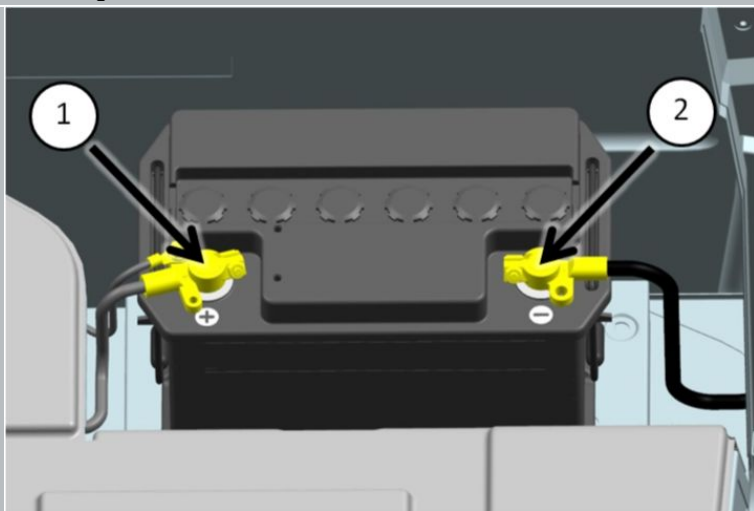

Afbeelding 15

20. Verbind de pluspool van de laadstekker met dezelfde accupool.

Maak de verbinding zonder de laadspool in te schakelen.

21. Raak de minpool op de behuizing van de laadstekker aan op de minpool van de accu.

Registreer voltmeterwaarden.

22. Vergelijk de verkregen gegevens met de waarde in Tabel 2.

Als de accu voor meer dan 75% is opgeladen, meet dan onder belasting. Als de batterij voor minder dan 75% is opgeladen, moet deze worden opgeladen.

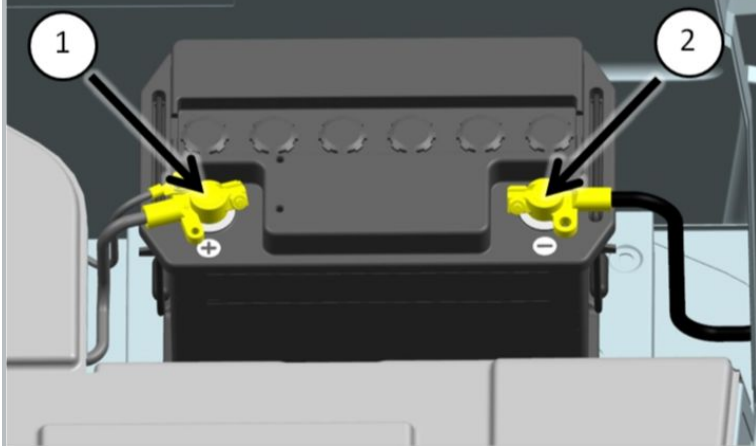

Afbeelding 16

23. Schakel de lastspoel in de laststekker in, verbind de klem met "plus" met dezelfde accuklem.

24. Raak de negatieve pin op het lichaam van de laadstekker aan op de negatieve pool van de accu en bevestig de voltmeterwaarden op de 5e seconde.

⚠ KENNISGEVING: meet NIET langer dan 5 seconden.

25. Vergelijk de verkregen gegevens met de waarde in Tabel 3 en neem de aanbevolen maatregelen.



Afbeelding 17

26. Vul de TO-15000-kaart voor UAZ-SGR-voertuigen in, tabel 4.